

Weissgauff

WAF 711 DD DoubleFlexFry АЭРОГРИЛЬ

Руководство пользователя



**ДОПОЛНИТЕЛЬНЫЙ
ГОД ГАРАНТИИ**

Регистрируйся и получи
12 месяцев дополнительной
гарантии



Благодарим Вас за выбор продукции торговой марки Weissgauff. Мы создали свои продукты с учетом высоких стандартов качества, функциональности и дизайна.

Узнать больше о компании Weissgauff, а также получить консультацию специалистов можно на сайте www.weissgauff.ru.

Интернет-магазин Weissgauff:
Москва +7 (495) 108-53-86
Санкт-Петербург +7 (812) 309-35-77
Краснодар +7 (861) 210-06-31.



Товар сертифицирован в соответствии с Федеральным законом «О техническом регулировании» и соответствует требованиям Технического регламента Таможенного союза ТР ТС 004/2011 «О безопасности низковольтного оборудования», Технического регламента Таможенного союза ТР ТС 020/2011 «Электромагнитная совместимость технических средств», Технического регламента Евразийского экономического союза «Об ограничении применения опасных веществ в изделиях электротехники и радиоэлектроники» ТР ЕАЭС 037/2016.

© Weissgauff. Все права защищены. 2025

Воспроизведение, передача, распространение, перевод или другая переработка данного документа или любой его части без предварительного письменного разрешения правообладателя запрещены.

СОДЕРЖАНИЕ

МЕРЫ БЕЗОПАСНОСТИ	3
ТЕХНИЧЕСКИЕ ХАРАКТЕРИСТИКИ	6
КОМПЛЕКТАЦИЯ	6
УСТРОЙСТВО ПРИБОРА	7
УСТРОЙСТВО ПАНЕЛИ УПРАВЛЕНИЯ	8
ПОДГОТОВКА К ЭКСПЛУАТАЦИИ	9
ПОРЯДОК РАБОТЫ	10
ЧИСТКА И УХОД	13
ХРАНЕНИЕ И ТРАНСПОРТИРОВКА	14
ПОИСК И УСТРАНЕНИЕ НЕИСПРАВНОСТЕЙ	15
ПРАВИЛА УТИЛИЗАЦИИ	17
ГАРАНТИЙНЫЕ ОБЯЗАТЕЛЬСТВА	18
ГАРАНТИЙНЫЙ СРОК И СРОК СЛУЖБЫ	19

Мы очень заботимся о Вашей безопасности. Прежде, чем начать использовать прибор, пожалуйста, внимательно изучите руководство пользователя. Будьте осторожны и внимательны при работе с устройством. Описанные меры предосторожности и порядок действий не охватывают все возможные ситуации при его эксплуатации. Используйте прибор исключительно по прямому назначению. Любые действия, не соответствующие инструкциям, могут вызвать повреждения устройства, а также привести к возможным травмам или несчастным случаям.

МЕРЫ БЕЗОПАСНОСТИ

Производитель не несет ответственности за повреждения, вызванные несоблюдением техники безопасности и правил эксплуатации изделия.

Гарантия распространяется только на производственные дефекты и неполадки, возникшие при домашнем использовании. Любое повреждение или поломка, возникшие из-за несоблюдения настоящих инструкций, не подпадают под действие гарантии.

Перед каждым использованием прибора осмотрите его. При наличии повреждений прибора, сетевого шнура или вилки ни в коем случае не используйте прибор и не включайте в розетку.

Данный электроприбор предназначен для приготовления пищи и использования в бытовых условиях, и может применяться в квартирах, загородных домах или в других подобных условиях непромышленной эксплуатации. Промышленное или любое другое не целевое использование устройства будет считаться нарушением правил надлежащей эксплуатации изделия. В этом случае производитель не несет ответственности за возможные последствия.



Не используйте прибор вне помещений. Попадание влаги или посторонних предметов внутрь корпуса устройства может привести к его серьезным повреждениям.

Включайте прибор только в источник переменного тока (~). Перед включением убедитесь, что прибор рассчитан на напряжение, используемое в сети. Номинальное рабочее напряжение прибора указано в технических характеристиках и на заводской табличке изделия.

Прибор может быть включен только в сеть с заземлением — это обязательное требование электробезопасности. Для обеспечения Вашей безопасности заземление должно соответствовать установленным электротехническим нормам. Не пользуйтесь нестандартными источниками питания или устройствами подключения. Используя удлинитель, убедитесь, что он также имеет заземление.

Допускается использовать удлинитель, рассчитанный на потребляемую мощность прибора: несоответствие параметров может привести к короткому замыканию или возгоранию кабеля удлинителя.

Не ставьте аэрогриль рядом с источником тепла, а также в зоне попадания прямых солнечных лучей, так как корпус прибора может быть поврежден.



Запрещается протягивать шнур электропитания вблизи источников тепла, любых влажных или скользких поверхностей, а также острых краев. Следите за тем, чтобы электрошнур не перекручивался и не перегибался, не соприкасался с острыми предметами, углами и кромками мебели.

Свисающие шнуры могут быть причиной несчастных случаев, особенно если за шнур потянули дети. Рекомендуется ставить прибор на рабочей поверхности как можно дальше от края стола / рабочей поверхности.



Помните: случайно повредив кабель электропитания, можно вызвать неполадки, которые не соответствуют условиям гарантии, а также получить удар электрическим током. При повреждении шнура питания его замену, во избежание опасности, должен производить изготовитель, сервисная служба или аналогичный квалифицированный персонал.

Устанавливайте прибор только на ровные, термостойчивые и сухие поверхности, не накрывайте его во время работы: это может привести к нарушению работы и поломке устройства. Запрещается переносить прибор, держа его за сетевой провод.



Не перемещайте включенный прибор.

Во избежание повреждения мебели горячим воздухом не ставьте прибор под нависающими панелями или кухонными шкафами и близко к стенкам.

Во время работы внутри камеры очень высокая температура. Не допускается установка внутри камеры прибора пластиковой посуды и прочих предметов из нетермостойких материалов.

Не ставьте посторонние предметы на верхнюю часть прибора.

Не закрывайте воздухозаборники и выпускную решетку для выхода горячего воздуха во время работы прибора.

Не направляйте выпускную решетку на обои, занавески и прочие легко воспламеняемые предметы во избежание их возгорания.

Прибор не предназначен для работы с помощью внешнего таймера или отдельной системы удаленного управления.

Использование дополнительных аксессуаров, не входящих в комплектацию, лишает Вас права на гарантийное обслуживание.



Во время работы прибора его корпус и металлические детали нагреваются. При работе с прибором используйте кухонные рукавицы. Во избежание получения ожогов не держите руки над выпускной решеткой. Не наклоняйтесь над прибором открывая дверцу.

Перед очисткой прибора обязательно проверьте, что он отключен от электросети и полностью остыл. После окончания приготовления нагревательный элемент очень горячий. Строго следуйте инструкциям по очистке прибора.



Запрещается погружать корпус прибора в воду! Не прикасайтесь к прибору влажными руками. При намокании прибора сразу отключите его от сети.

Предохраняйте прибор от ударов об острые углы.

По окончании эксплуатации, чистке или поломке прибора всегда отключайте прибор от сети. Извлекайте электрошнур сухими руками, удерживая его за штепсель, а не за провод.

Не используйте абразивные губки и агрессивные химические средства для очистки устройства

Следите за тем, чтобы вода не попадала на электрические соединения, шнур питания, вилку и панель управления.



Не используйте прибор при наличии явных неисправностей в работе.

Прибор не предназначен для использования лицами (включая детей) с пониженными физическими, психическими или умственными способностями или при отсутствии у них опыта или знаний, если они не находятся под контролем или не проинструктированы об использовании данного прибора лицом, ответственным за их безопасность. Дети должны находиться под присмотром для недопущения игры с прибором.

Упаковочные материалы (пленка, пенопласт и т. д.) опасны для детей. Опасность удушья! Храните упаковочные материалы в недоступном для детей месте.



Запрещено самостоятельно ремонтировать прибор или вносить изменения в его конструкцию. Любое вмешательство, кроме чистки и повседневного ухода, которые может выполнять пользователь, должно осуществляться специалистами авторизованного сервисного центра. Непрофессионально выполненная работа может привести к поломке прибора, травмам и повреждению имущества.



Запрещается эксплуатировать прибор при любых неисправностях!

ТЕХНИЧЕСКИЕ ХАРАКТЕРИСТИКИ

Модель	WAF 711 DD DoubleFlexFry
Мощность	2800 Вт
Напряжение	220–240 В, 50 Гц
Защита от поражения электрическим током	класс I
Объем чаши	11 л
Количество ТЭНов	2
Дисплей	есть
Управление	электронное, сенсорное
Количество автоматических программ	10
Ручной режим	есть
Таймер	до 60 минут
Рабочая температура	60–200°C
Материал корпуса	пластик
Внутреннее покрытие	нержавеющая сталь
Циркуляция воздуха 360°	есть
Защита от перегрева	есть
Отключение при снятой чаше	есть
Индикация температуры	есть
Подсветка	есть
Длина шнура электропитания	1 м
Габаритные размеры	443 × 286 × 354 мм
Вес нетто	6,5 кг

КОМПЛЕКТАЦИЯ

Аэрогриль	1 шт.
Чаша	2 шт.
Съемная решетка	2 шт.
Книга рецептов	1 шт.
Руководство по эксплуатации	1 шт.
Гарантийный талон	1 шт.

Производитель, постоянно улучшая и совершенствуя свою продукцию, оставляет за собой право вносить конструктивные изменения в спецификацию и дизайн товара, не ухудшающие его качество, без предварительного уведомления об этих изменениях. В технических характеристиках допускается погрешность $\pm 10\%$.

УСТРОЙСТВО ПРИБОРА

1. Панель управления
2. Ручка чаши
3. Смотровое окошко
4. Корпус устройства
5. Чаша
6. Съемная решетка
7. Решетка для выхода горячего воздуха

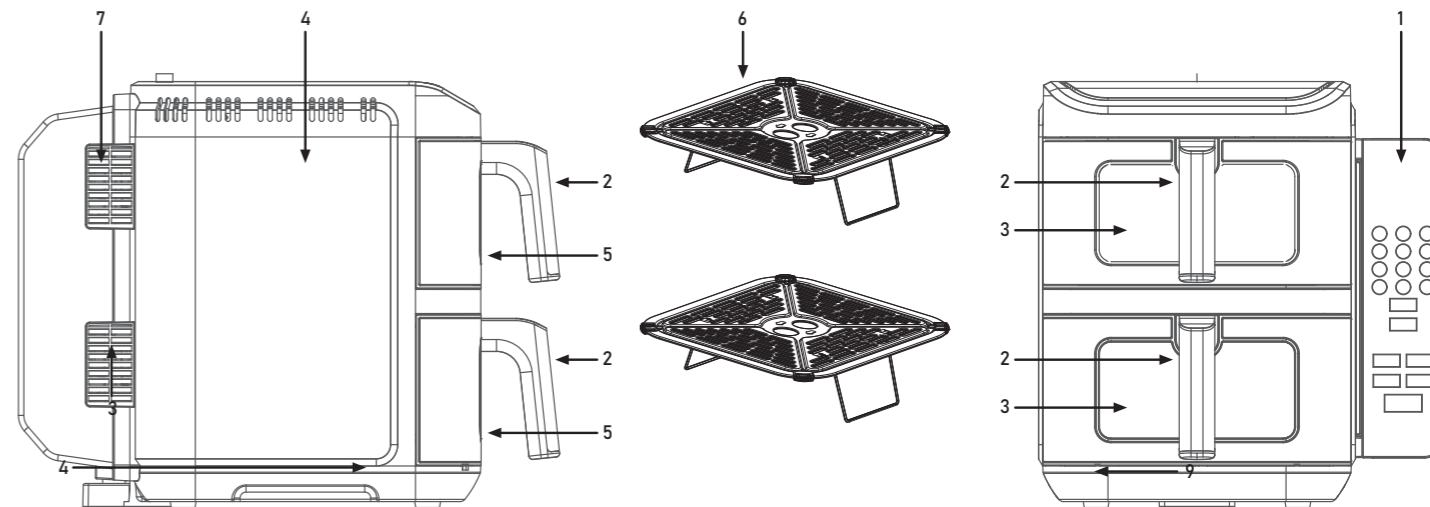

УСТРОЙСТВО ПАНЕЛИ УПРАВЛЕНИЯ

1. Дисплей
2. Кнопки выбора программ приготовления
3. Кнопки выбора чаши 1 и чаши 2
4. Кнопка синхронного завершения приготовления в обеих чашах
5. Кнопка быстрого копирования настроек
6. Кнопки уменьшения и увеличения параметра
7. Кнопка изменения температуры и времени
8. Кнопка включения/выключения

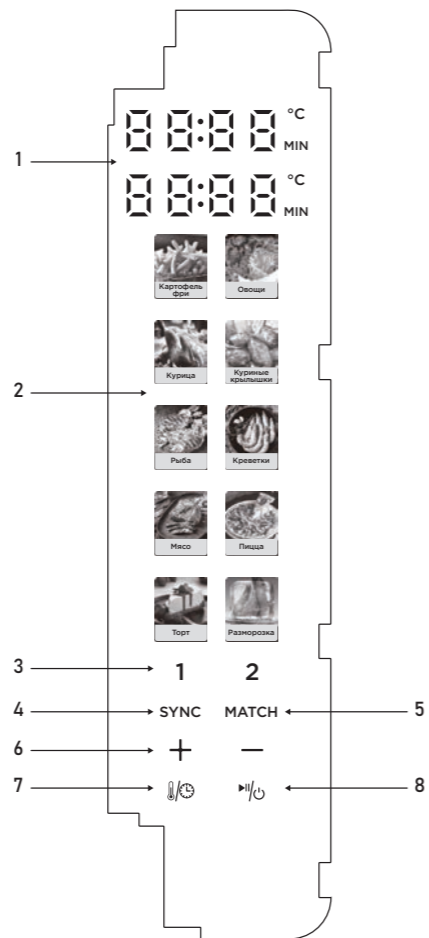

ПОДГОТОВКА К ЭКСПЛУАТАЦИИ

Аккуратно достаньте изделие и его комплектующие из коробки. Удалите все элементы упаковки, принадлежности и наклейки, находящиеся как снаружи, так и внутри прибора.



Не снимайте предупреждающие наклейки, наклейки-указатели (при наличии) и заводскую табличку с серийным номером изделия на корпусе устройства!



После транспортировки или хранения при низких температурах выдержите прибор при комнатной температуре примерно 2–3 часа перед включением.

Протрите корпус изделия влажной тканью и дайте ему просохнуть. Убедитесь, что в разъеме шнура питания не осталось влаги.

Установите прибор на ровную твердую сухую горизонтальную поверхность. Прибор следует установить так, чтобы выходящий при работе горячий воздух из задней части прибора не попадал на мебель, стены, декоративные покрытия, электронные приборы и другие предметы, которые могут быть повреждены повышенной влажностью и температурой горячего воздуха.

Размотайте электрошнур. При необходимости допускается использование удлинителя подходящей мощности (не менее 2 кВт).

Перед первым использованием нового прибора обязательно включите прибор и разогрейте его до максимальной температуры. Данная процедура продезинфицирует прибор, а также удалит возможные посторонние запахи. После разогрева отключите прибор и дайте ему полностью остыть. Произведите повторную очистку прибора согласно разделу «ЧИСТКА И УХОД».

Не устанавливайте аэрогриль вплотную к стенам и мебели. Между корпусом аэрогриля и стенками должно быть не менее 20 сантиметров свободного пространства.



Обратите внимание — горячий воздух выходит из выпускной решетки в задней части устройства.

ПОРЯДОК РАБОТЫ

ОБЩИЕ РЕКОМЕНДАЦИИ ПРИ ИСПОЛЬЗОВАНИИ АЭРОГРИЛЯ

1. В чашу аэрогриля можно устанавливать посуду из жаропрочного стекла, противни из металла и термостойкого силикона. Устанавливайте перечисленную посуду на решетку из комплекта поставки.
2. Использование другой посуды запрещено.
3. Не обрабатывайте продукты непосредственно в чаше. Это может привести к повреждению антипригарного покрытия и к деформации чаши.
4. Обратите внимание, что некоторые продукты при нагреве могут увеличиваться в объеме. При использовании таких продуктов не заполняйте ими емкость чаши до максимального уровня.
5. В процессе приготовления рекомендуется перемешивать продукты для более равномерного приготовления.
6. Аэрогриль оснащен системой автоотключения при снятой чаше. Если чаша снята, аэрогриль выключит нагрев. При установке чаши на место приготовление автоматически продолжится.
7. Съёмная решетка оснащена складными ножками, которые при необходимости можно разложить, тем самым увеличив циркуляцию воздуха в нижней части решетки. Рекомендуется для приготовления картофеля фри, а также если вы хотите сделать корочку готовящихся продуктов более хрустящей.

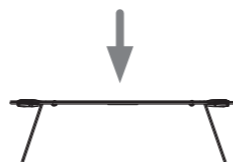
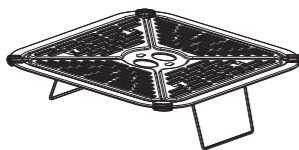
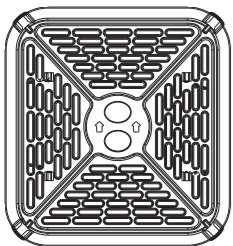

ОПИСАНИЕ ПРОГРАММ ПРИГОТОВЛЕНИЯ

Программа	Рекомендуемый вес продукта	Время приготовления по умолчанию	Температура приготовления по умолчанию	Напоминание о перемешивании продуктов
Фри	200–400 г	24 мин	200°C	Да
Крылья	200–600 г	22 мин	200°C	Да
Рыба	200–500 г	18 мин	200°C	Да
Креветки	200–400 г	14 мин	200°C	Да
Мясо	100–600 г	17 мин	200°C	Да
Пицца	100–400 г	17 мин	180°C	Нет
Курица	600–800 г	45 мин	200°C	Да
Овощи	100–400 г	10 мин	160°C	Да
Торт	200–500 г	18 мин	170°C	Нет
Разморозка	100–500 г	5 мин	80°C	Да

ПРЕДВАРИТЕЛЬНЫЙ РАЗОГРЕВ

Рекомендуется предварительно разогревать аэрогриль каждый раз перед приготовлением блюда. Качество приготовления блюда будет лучше, если камера аэрогриля будет предварительно разогрета. Для этого включите аэрогриль на 3 минуты на максимальной температуре. При использовании обеих чаш увеличьте время разогрева до 5 минут.

ПОРЯДОК ДЕЙСТВИЙ ПРИ ИСПОЛЬЗОВАНИИ АВТОМАТИЧЕСКИХ ПРОГРАММ

1. Подготовьте необходимые продукты для приготовления.
2. Потяните чашу за ручку и аккуратно снимите. Установите в чашу решетку.



Не используйте прибор без съемной решетки!

3. Разместите продукты на решетке. Установите чашу в корпус прибора до щелчка.



Если вы хотите использовать обе чаши, повторите описанные выше действия для второй чаши.

4. Подключите прибор к электросети, прозвучит звуковой сигнал, загорится кнопка . Прибор находится в режиме ожидания.
5. Нажмите кнопку , загорится панель управления.
6. Нажмите кнопку 1 или 2, чтобы выбрать необходимую чашу. Загорится дисплей выбранной чаши.
7. Для выбора нужной автоматической программы нажмите ее кнопку.
8. Чтобы изменить температуру приготовления, установленную по умолчанию, нажмите кнопку . При помощи кнопок — и + установите необходимую температуру приготовления в диапазоне от 60 до 200°C с шагом 5°C.

9. Чтобы изменить время приготовления, установленное по умолчанию, нажмите кнопку повторно. При помощи кнопок — и + установите необходимое время приготовления в диапазоне от 1 до 60 минут с шагом 1 минута.
10. Если вы используете две чаши, повторите действия 6–9 для второй чаши. Если в обеих чашах продукты готовятся по одному рецепту, нажмите кнопку «MATCH» для быстрого копирования настроек. Если вы хотите, чтобы блюда в обеих чашах приготовились к одному времени, после настройки программы приготовления во второй чаше нажмите кнопку «SYNC».
11. Нажмите кнопку , чтобы начать процесс приготовления. При использовании функции «SYNC» процесс приготовления начнется в той чаше, для которой было установлено большее время приготовления, затем, когда время приготовления в обеих чашах сравняется, — в другой.
12. В некоторых программах предусмотрено напоминание о необходимости перемешать продукт (см. «Описание программ приготовления»). По истечении половины времени приготовления, прибор подаст 5 звуковых сигналов, на дисплее чаши, в которой необходимо перемешать продукты отобразится сообщение «turg». Достаньте чашу, перемешайте продукт и установите чашу на место для продолжения работы программы.
13. Для прерывания процесса приготовления нажмите и удерживайте кнопку , на дисплее отобразится сообщение «OFF», прибор перейдет в режим ожидания.
14. О завершении работы программы приготовления вас оповестит звуковой сигнал, прибор перейдет в режим ожидания. Не прикасайтесь к чаше, или внутренним элементам прибора руками, есть риск получения ожога. В течение некоторого времени вентилятор продолжит работу, чтобы немного охладить нагревательный элемент.
15. По окончании работы с прибором отключите его от сети электропитания.

ЧИСТКА И УХОД

Перед очисткой отключите прибор от электросети и дайте ему полностью остыть. Корпус очищайте влажной мягкой тканью и вытирайте насухо во избежание подтеков. Внутреннюю камеру прибора очищайте влажной тканью с использованием мягких моющих средств.

Чашу и решетку очищайте после каждого использования под проточной водой с использованием мягких моющих средств.



Запрещается погружать прибор, шнур электропитания и штепсель в воду или помещать их под струю воды! Запрещается при очистке прибора использовать грубые салфетки или губки, абразивные пасты. Недопустимо использовать любые химически агрессивные или другие вещества, не рекомендованные для применения с предметами, контактирующими с пищей.



Перед повторным использованием прибора убедитесь, что все электрические контакты совершенно сухие!

ХРАНЕНИЕ И ТРАНСПОРТИРОВКА

Перед хранением очистите и просушите все части прибора. Прибор следует хранить в сухом вентилируемом месте вдали от нагревательных приборов и попадания прямых солнечных лучей.

При транспортировке и хранении не подвергайте прибор механическим воздействиям, которые могут повредить прибор и/или нарушить целостность упаковки.

Берегите упаковку прибора от попадания воды и других жидкостей.

ПОИСК И УСТРАНЕНИЕ НЕИСПРАВНОСТЕЙ

Неисправность	Возможные причины	Способ устранения
Прибор не включается.	Отсутствует электропитание.	Убедитесь, что прибор подключен к исправной розетке.
	Прибор не подключен к электросети.	Проверьте соединение шнура электропитания с розеткой и прибором.
	Чаша снята или установлена не до конца.	Убедитесь, что чаша плотно установлена.
Блюдо готовится слишком долго.	Вы закладываете слишком много продуктов, что мешает циркуляции горячего воздуха.	Закладывайте небольшие порции продуктов. Продукты не должны занимать более 4/5 объема прибора.
	Продукты крупно нарезаны.	Нарезайте продукты тоньше.
	Недостаточное время или температура приготовления.	Увеличьте температуру или время приготовления.
	Продукт был не до конца разморожен.	Перед приготовлением полностью размораживайте продукты.

Неисправность	Возможные причины	Способ устранения
В процессе работы появился запах и дым.	На некоторые части устройства нанесена защитная смазка.	Не является неисправностью, может проявляться при первом включении устройства. Через несколько использований запах и дым исчезнут.
	Большое содержание жира в пище.	При выделении большого количества масла будет появляться белый дым. Это не является неисправностью.
	На нагревательный элемент попали частицы продуктов, или на аксессуарах остались частицы пищи.	Следите за тем, чтобы продукты не касались нагревательного элемента при приготовлении. Тщательно очищайте чашу после каждого приготовления.
	Слишком длительное время приготовления или слишком высокая температура	Уменьшите время приготовления или температуру.

Если самостоятельно не удалось устранить неисправность, обратитесь в службу поддержки или в авторизованный сервисный центр.

ПРАВИЛА УТИЛИЗАЦИИ

Упаковку, руководство пользователя, а также сам прибор необходимо утилизировать в соответствии с местной программой по переработке отходов. После окончания срока службы не выбрасывайте прибор вместе с бытовыми отходами. Передайте его в специализированный пункт для дальнейшей утилизации. Проявите заботу об окружающей среде. Отходы, образующиеся при утилизации изделий, подлежат обязательному сбору с последующей утилизацией в установленном порядке и в соответствии с действующими требованиями и нормами отраслевой нормативной документации, в том числе в соответствии с СанПиН 2.1.7.1322-03 «Гигиенические требования к размещению и обезвреживанию отходов производства и потребления».

ГАРАНТИЙНЫЕ ОБЯЗАТЕЛЬСТВА

Производитель гарантирует бесперебойную работу устройства в течение всего гарантийного срока, а также отсутствие дефектов в материалах и сборке.

В течение гарантийного периода изготовитель обязуется устранить путем ремонта, замены деталей или замены всего изделия любые заводские дефекты

В гарантийное обслуживание входит бесплатный ремонт или замена элементов, вышедших из строя не по вине потребителя в течение гарантийного срока при условии эксплуатации изделия согласно руководству пользователя. Ремонт или замена элементов производится на территории уполномоченных (авторизованных) сервисных центров.

Гарантия вступает в силу только в том случае, если дата покупки подтверждена чеком, или печатью магазина и подписью продавца на оригинальном гарантийном талоне. Настоящая гарантия признается лишь в том случае, если изделие применялось в соответствии с руководством по эксплуатации, не ремонтировалось, не разбиралось и не было повреждено в результате неправильного обращения с ним, а также сохранена полная комплектность изделия. Данная гарантия не распространяется на естественный износ изделия в том числе на антипригарное покрытие. Настоящая гарантия не распространяется на изделия, используемые в промышленных и/или коммерческих целях.

ГАРАНТИЯ НЕ РАСПРОСТРАНЯЕТСЯ В СЛЕДУЮЩИХ СЛУЧАЯХ:

Истек Гарантийный срок.

Если изделие, предназначенное для личных (бытовых, семейных) нужд, использовалось для осуществления предпринимательской деятельности, а также в иных целях, не соответствующих его прямому назначению.

Производитель не несет ответственности за возможный материальный, моральный и иной вред, понесенный владельцем изделия и/или третьими лицами, по причине нарушения требований руководства пользователя при использовании, не соблюдения рекомендаций по установке и обслуживанию изделия.

Если дефект изделия вызван действием непреодолимой силы (природных стихий, пожаров, наводнений, землетрясений, бытовых факторов и прочих ситуаций, не зависящих от Производителя), либо действиями третьих лиц, которые Производитель не мог предвидеть.

Нарушение правил подключения (короткие замыкания,

возникшие также в результате воздействия несоответствующего сетевого напряжения, как на само изделие, так и на изделия, сопряженные с ним), хранения и транспортировки изделия.

Любые случаи механического повреждения вследствие небрежного обращения: деформации, трещины, следы ударов, сколы, вмятины, замятия, тепловые повреждения, повреждение электрического шнура и др., полученные при эксплуатации изделия.

Несоблюдение правил эксплуатации согласно прилагаемого руководства

Попадание внутрь посторонних предметов, жидкостей, насекомых, грызунов и т. д.

Имеются следы сторонней модификации, ремонта лицами, не имеющими соответствующей квалификации и не уполномоченными для проведения таких работ.

Если дефект вызван изменением конструкции или схемы изделия, подключением внешних устройств, не предусмотренных Производителем.

Гарантия не распространяется на узлы, механизмы и аксессуары, имеющие срок естественного износа. В соответствии с руководством по эксплуатации под действие гарантии не подпадают работы по периодическому обслуживанию изделия.

ГАРАНТИЙНЫЙ СРОК И СРОК СЛУЖБЫ

На данное изделие предоставляется гарантия сроком на 12 месяцев, срок службы прибора составляет 3 года.

Вы можете получить дополнительную гарантию сроком на 12 месяцев, зарегистрировавшись на нашем сайте по ссылке: www.weissgauff.ru/warranty

Срок службы изделия и срок действия гарантии на него исчисляются со дня его приобретения при условии, что эксплуатация изделия производится в соответствии с данным руководством, применимыми техническими стандартами и при соблюдении условий гарантийного обслуживания.

В случаях если дату продажи определить невозможно, то срок службы изделия и гарантийный период исчисляются с даты изготовления изделия.

Дату изготовления прибора можно найти в серийном номере, расположенном на идентификационной наклейке на корпусе изделия. Серийный номер состоит из 13 знаков. 4-й и 5-й знаки обозначают месяц, 6-й и 7-й — год выпуска устройства.

X	X	X	1	1	2	2	3	3	3	3	3	3
---	---	---	---	---	---	---	---	---	---	---	---	---

1 — месяц производства

2 — год производства

3 — серийный номер модели

Weissgauff

WAF 711 DD DoubleFlexFry

АЭРОГРИЛЬ

Книга рецептов



БЛЮДА ИЗ МЯСА

Стейки с чёрным перцем	4
Стейки из свинины в медово-горчичном маринаде	5
Свинные рёбрышки барбекю	6

БЛЮДА ИЗ РЫБЫ И МОРЕПРОДУКТОВ

Дорадо на гриле с лимоном и травами	8
Хрустящие кольца кальмара	9
Лосось-гриль с овощами	10
Креветки с чесночным маслом	11
Тилапия с лимоном и каперсами	12

БЛЮДА ИЗ ПТИЦЫ

Средиземноморский салат с куриным филе-гриль	14
Фитнес-стейки с пряностями	15
Куриные наггетсы	16

БЛЮДА ИЗ ОВОЩЕЙ

Картофель фри	18
Шашлык из шампиньонов	19
Картофельные дольки с тимьяном и розмарином	20

ДЕСЕРТЫ

Ананас на гриле с карамельным соусом	22
Запечённые яблоки с корицей и сахаром	23



БЛЮДА ИЗ МЯСА



СТЕЙКИ С ЧЁРНЫМ ПЕРЦЕМ

Стейк из говядины 2 шт.
Соль 1/4 ч. л.
Масло оливковое
Перец чёрный

Соль, оливковое масло, дроблёный чёрный перец смешайте в небольшой миске. Полученной смесью равномерно натрите каждый стейк.

Разогрейте аэрогриль в течение 2 минут, выставите температуру до 200 °С.

Положите стейки на решётку в чашу аэрогриля. Запекайте мясо 12 минут, выберите режим «Мясо».



СТЕЙКИ ИЗ СВИНИНЫ В МЕДОВО-ГОРЧИЧНОМ МАРИНАДЕ

Стейк из свинины 2–4 шт.
Мёд 3 ст. л.
Горчица дижонская 2 ст. л.
Масло оливковое 2 ст. л.
Розмарин сушёный 1 ч. л.
Соль и перец по вкусу

В миске смешайте горчицу, мёд, оливковое масло, розмарин, соль и перец и замаринуйте стейки в этой смеси на 30 минут.

Положите стейки на решётку в чашу аэрогриля.

Готовьте на режиме «Мясо», переворачивая мясо на половине времени.



СВИНЫЕ РЁБРЫШКИ БАРБЕКЮ

Рёбрышки свиные	1 кг
Соус барбекю	200 г
Мёд	2 ст. л.
Масло оливковое	1 ст. л.
Паприка копчёная	1 ч. л.
Соль и перец	по вкусу

Смажьте рёбрышки оливковым маслом, посыпьте солью, перцем и паприкой. Готовьте 35 минут на режиме «Пицца», переворачивая на половине времени. Смажьте рёбрышки соусом барбекю и мёдом, готовьте ещё 10 минут.



БЛЮДА ИЗ РЫБЫ И МОРЕПРОДУКТОВ



ДОРАДО НА ГРИЛЕ С ЛИМОНОМ И ТРАВАМИ

Дорадо	1 шт.	Подготовьте рыбу, удалите чешую и внутренности. Лимон нарежьте тонкими кружочками, положите кусочки лимона в брюшко рыбы.
Лимон	1 шт.	
Цедра лимона		Натрите рыбу солью и специями, смажьте небольшим количеством оливкового масла.
Масло оливковое		
Розмарин		Запекайте рыбу 15 минут, выберите режим «Рыба».
Соль		
Перец чёрный		



ХРУСТЯЩИЕ КОЛЬЦА КАЛЬМАРА

Кальмары	350 г	Кальмары вымойте, очистите, обсушите бумажным полотенцем, нарежьте кольцами. Добавьте соль, вино и перец. Оставьте мариноваться на 10 минут.
Яйцо	1 шт.	
Вино белое	4 ст. л.	Посыпьте кольца кальмара мукой, перемешайте. Обмакните каждое кольцо кальмара в яичном кляре, затем равномерно обваляйте в панировочных сухарях.
Сухари панировочные	40 г	
Мука пшеничная	35 г	Разместите кальмары на решётке в чаше аэрогриля и запекайте до золотистого цвета 15 минут, выберите режим «Рыба».
Соль и перец	по вкусу	



ЛОСОСЬ-ГРИЛЬ С ОВОЩАМИ

Филе лосося	по 150–200 г каждое
Лимон	1 шт.
Кабачок или цукини	1 шт.
Перец болгарский красный	1 шт.
Лук красный	1 шт.
Масло оливковое	2 ст. л.
Укроп сушёный	1 ч. л.
Соль и перец	по вкусу

Нарежьте кабачки/цукини кружочками толщиной 0,5 см, перец — брусочками, лук — кольцами.

Смажьте филе лосося оливковым маслом и посыпьте солью, перцем и укропом. Уложите филе в чашу аэрогриля, сверху — лимон, нарезанный кружочками. Выложите овощи вокруг рыбы.

Готовьте 15 минут в режиме «Рыба».



КРЕВЕТКИ С ЧЕСНОЧНЫМ МАСЛОМ

Креветки крупные очищенные	500 г
Масло сливочное	100 г
Лимон	1 шт.
Сок и цедра	
Чеснок	4 зубчика
Петрушка нарезанная свежая	2 ст. л.
Соль и перец	по вкусу

Растопите сливочное масло в микроволновке или на плите.

Смешайте креветки с растопленным маслом, измельчённым чесноком, лимонным соком и цедрой, солью и перцем.

Выложите креветки в чашу аэрогриля, готовьте 10–12 минут на режиме «Рыба».



ТИЛАПИЯ С ЛИМОНОМ И КАПЕРСАМИ

Филе тилапии	2–4 шт.
Каперсы	2 ст. л.
Масло оливковое	2 ст. л.
Сок и цедра	1 лимона
Соль и перец	по вкусу

Филе тилапии можно заменить на филе любой другой нежирной белой рыбы. Смажьте филе тилапии оливковым маслом, посыпьте солью и перцем. Сбрызните рыбу лимонным соком и посыпьте цедрой. Каперсы разложите сверху. Готовьте 15 минут на режиме «Рыба».



БЛЮДА ИЗ ПТИЦЫ



СРЕДИЗЕМНОМОРСКИЙ САЛАТ С КУРИНЫМ ФИЛЕ-ГРИЛЬ

Филе курицы	2 шт.
Помидор	2 шт.
Огурец	1 шт.
Лук красный	1 шт.
Сыр фета	100 г
Оливки	10–12 шт.
Масло оливковое	1 ст. л.
Уксус красный винный	1 ст. л.
Масло оливковое для заправки	2 ст. л.
Орегано сушёный	1 ч. л.
Соль и перец	по вкусу

Куриное филе смажьте оливковым маслом, посыпьте солью, перцем и орегано.

Жарьте куриные грудки 15 минут на режиме «Курица», переворачивая на половине времени.

Пока курица готовится, нарежьте сыр фета, огурцы и помидоры кубиком, лук тонкими кольцами, смешайте в большой миске, добавьте оливки. Приготовьте заправку, смешайте уксус с оливковым маслом.

Нарежьте готовую курицу полосками и добавьте в салат. Полейте сверху заправкой.



ФИТНЕС-СТЕЙКИ С ПРЯНОСТЯМИ

Филе курицы	2–4 шт.
Масло оливковое	2 ст. л.
Паприка копчёная	1 ч. л.
Порошок чесночный	1 ч. л.
Перец кайенский	1/2 ч. л.
Соль и перец	по вкусу

Куриное филе помыть, обмакнуть бумажным полотенцем, посыпать пряностями, полить оливковым маслом, добавить соль, перец.

Готовьте на режиме «Курица» 15 минут, переворачивая на половине времени.



КУРИНЫЕ НАГГЕТСЫ

Филе курицы	500 г
Мука пшеничная	1/2 ст.
Яйцо	1 шт.
Сухари панировочные	1/2 ст.
Паприка	1 ч. л.
Соль и перец	по вкусу

Нарежьте куриное филе брусочками. Возьмите 2 ёмкости. В одну насыпьте муку, в другую — разбейте яйцо и слегка взбейте вилкой для объединения белка с желтком. Обваляйте кусочки курицы сначала в муке, затем обмакните в яйцо. После этого обваляйте курицу в панировочных сухарях, смешанных с паприкой, солью и перцем. Жарьте 20 минут на режиме «Курица», переворачивая на половине времени.



БЛЮДА ИЗ ОВОЩЕЙ



КАРТОФЕЛЬ ФРИ

Картофель	2–3 шт.
Масло растительное	40 г
Соль, перец, специи	по вкусу

Свежий картофель можно заменить на замороженный картофель фри.
 Картофель вымойте, очистите от кожуры и нарежьте равными полосками.
 Добавьте растительное масло и перемешайте. Посыпьте картофель солью и специями по вкусу (рекомендуем попробовать картофель с паприкой и розмарином).
 Выложите картофель в чашу аэрогриля.
 Готовьте блюдо 20 минут, выберите режим «Картофель Фри».



ШАШЛЫК ИЗ ШАМПИньОНОВ

Шампиньоны	500 г
Чеснок	2 зубчика
Масло оливковое	2 ст. л.
Тимьян сушёный	1 ч. л.
Соль и перец	по вкусу

Измельчите чеснок, смешайте с оливковым маслом, тимьяном, добавьте соль и перец.
 Замаринуйте грибы в полученной смеси. Нанижите грибы на шпажки.
 Готовьте на режиме «Картофель Фри» 12–15 минут.



КАРТОФЕЛЬНЫЕ ДОЛЬКИ С ТИМЬЯНОМ И РОЗМАРИНОМ

Картофель	2-3 шт.
Масло оливковое	3 ст. л.
Тимьян сушёный	2 ч. л.
Розмарин сушёный	2 ч. л.
Соль и перец	по вкусу

Картофель промойте, порежьте крупными дольками.
Смешайте дольки с оливковым маслом, розмарином, солью и перцем. Разложите картофель в чаше в один слой.
Готовьте на режиме «Картофель Фри» 20 минут, переворачивая на половине времени.



ДЕСЕРТЫ



АНАНАС НА ГРИЛЕ С КАРАМЕЛЬНЫМ СОУСОМ

Ананас	1 шт.	Нарежьте ананас кольцами.
Сахар коричневый	3 ст. л.	Растопите сливочное масло и смешайте его с коричневым сахаром и корицей.
Масло сливочное	2 ст. л.	Смажьте ананас карамельной смесью.
Корица	1/2 ч. л.	Готовьте ананас 10-15 минут на режиме «Пицца» до золотистой корочки, переворачивая на половине времени.
Сливки для подачи	по желанию	По желанию добавьте взбитые сливки при сервировке.



ЗАПЕЧЁННЫЕ ЯБЛОКИ С КОРИЦЕЙ И САХАРОМ

Яблоко	2-3 шт.	Смешайте коричневый сахар с корицей. Растопите сливочное масло.
Сахар коричневый	2 ст. л.	Смажьте яблоки сливочным маслом и посыпьте смесью сахара и корицы.
Корица	1 ч. л.	Готовьте 20 минут на режиме «Пицца» до золотистой корочки.
Масло сливочное	2 ст. л.	Подавайте горячими с мороженым по желанию.
Мороженое	по желанию для подачи	