

Weissgauff

РУКОВОДСТВО ПО ЭКСПЛУАТАЦИИ

СТИРАЛЬНАЯ МАШИНА С СУШКОЙ

WMD 61211 D Inverter Steam / Champagne / Deep Grey / Matt Black

Перед использованием внимательно прочтите и изучите данное руководство.
Соблюдайте правила техники безопасности при работе с устройством.

СОДЕРЖАНИЕ

ПРАВИЛА ТЕХНИКИ БЕЗОПАСНОСТИ	3
ОПИСАНИЕ УСТРОЙСТВА	7
ИНСТРУКЦИИ ПО УСТАНОВКЕ	8
ЛОТОК ДЛЯ МОЮЩИХ СРЕДСТВ	14
ПОРЯДОК РАБОТЫ	15
ЧИСТКА И ТЕХНИЧЕСКОЕ ОБСЛУЖИВАНИЕ	23
ПОИСК И УСТРАНЕНИЕ НЕИСПРАВНОСТЕЙ	25
УТИЛИЗАЦИЯ	28
ТЕХНИЧЕСКИЕ ХАРАКТЕРИСТИКИ	29



ПРЕДУПРЕЖДЕНИЕ

В настоящем руководстве содержатся важные сведения об установке, эксплуатации и техническом обслуживании вашей стиральной машины. Внимательно ознакомьтесь с приведенной в нем информацией, чтобы правильно ее использовать и продлить срок ее службы. Изготовитель не несет ответственности за какие-либо неисправности или ущерб, возникшие в результате несоблюдения всех необходимых мер предосторожности во время установки и эксплуатации. Такие неисправности и ущерб не входят в объем гарантийных обязательств изготовителя.

- Это устройство не предназначено для использования лицами (в том числе детьми) со сниженными физическими, сенсорными или умственными способностями, а также лицами, обладающими недостаточным опытом и знаниями, за исключением случаев, когда они находятся под наблюдением лица, отвечающего за их безопасность, или же получили от него все необходимые инструкции по использованию этого устройства.
- Следите, чтобы дети не играли с устройством.
- Чистка и техническое обслуживание этого устройства могут выполняться детьми, но только под наблюдением взрослых.
- Не подпускайте детей в возрасте до 3 лет близко к устройству или же держите их под постоянным наблюдением.
- При повреждении шнура электропитания во избежание возможной опасности он должен быть заменен изготовителем, представителем сервисной службы или иным лицом с аналогичными полномочиями и квалификациями.
- Используйте только новые шланги, входящие в комплект поставки стиральной машины. Не используйте повторно старые шланги.
- Это устройство предназначено для использования в бытовых и аналогичных им условиях, например:
 - в кухонных зонах для персонала в магазинах, офисах и других производственных средах;
 - в загородных домах;
 - клиентами в гостиницах, мотелях, гостевых домах и других видах арендуемого жилья;
 - в зонах общего пользования в многоквартирных домах или в прачечных самообслуживания.
- Если в основании вашей стиральной машины имеются вентиляционные отверстия, следите, чтобы они не были заблокированы ворсом ковра.
- В случае утери настоящего руководства по эксплуатации позвоните по номеру нашей службы поддержки клиентов.



Во избежание опасности в результате перегорания плавкого предохранителя ни в коем случае не подключайте стиральную машину через внешнее переключающее устройство (например, таймер) и не подключайте ее к электросети, напряжение в которой периодически включается и выключается.

МЕРЫ ПРЕДОСТОРОЖНОСТИ ПРИ СУШКЕ БЕЛЬЯ

- При использовании функции сушки не превышайте указанную максимальную загрузку. В противном случае результаты сушки будут неудовлетворительными.
- Неравномерный или слабый напор воды может привести к снижению эффективности сушки.
- Обязательно убедитесь, что ваши изделия подходят для сушки в барабане.
- Для улучшения результатов и сокращения времени сушки выбирайте максимально возможную скорость отжима.
- Перед запуском цикла сушки для улучшения результатов сушки автоматически выполняется цикл отжима. Время на дисплее соответствующим образом увеличивается.
- Для выстиранной вручную одежды можно выбрать только цикл сушки без стирки.
- Во время цикла сушки оставшееся время выполнения, отображаемое на дисплее, является приблизительным. Фактическое время сушки может корректироваться в зависимости от типа тканей и степени сухости белья.
- Если ваша одежда сшита из тканей, которые не подходят для сушки в барабане, после цикла сушки такие вещи могут деформироваться или сесть.
- Если во время цикла сушки приостановить работу машины, нажав кнопку «Старт/Пауза», дверцу можно открыть. Однако помните, что результат сушки при этом может оказаться неудовлетворительным, а частое открывание дверцы может привести к поломке вашей стиральной машины.
- Время сушки — это либо заданное вами время, либо автоматически настроенное время выполнения программы.
- После цикла сушки перед запуском новой программы стирки сначала извлеките лоток для моющих средств и вылейте из него воду (если она в нем имеется), а затем добавьте кондиционер для белья.
- Во избежание ожогов после завершения цикла сушки не открывайте дверцу и не извлекайте белье, пока оно немного не остынет.
- Периодическое заливание и слив воды во время сушки не являются неисправностью, а призваны повысить эффективность сушки.
- Не сушите в машине изделия, изготовленные из поролона, одежду с деталями из резины или шелка, а также одежду с подплечниками.
- Не сушите в машине изделия со следами машинного масла или обработанные средствами для обезжиривания, поскольку содержащиеся в них летучие соединения могут легко воспламениться.
- Спальные мешки, пуховики, подушки и большие одеяла не подходят для сушки в машине, поскольку они могут увеличиваться в объеме и препятствовать свободной циркуляции воздуха внутри машины.

Для предотвращения нанесения вреда здоровью или повреждения своего или чужого имущества неукоснительно соблюдайте следующие правила техники безопасности.

ОПАСНОСТЬ ПОРАЖЕНИЯ ЭЛЕКТРИЧЕСКИМ ТОКОМ

- Подключайте устройство к заземленной сетевой розетке, напряжение и сила тока в которой соответствует значениям, приведенным на паспортной табличке и в технических характеристиках.
- Вставляя и извлекая вилку из розетки, всегда беритесь только за ее корпус.
- Ни в коем случае не используйте стиральную машину, если шнур электропитания поврежден.
- При попадании грязи на контакты сетевой вилки незамедлительно удалите все загрязнения сухой тряпкой.
- Не беритесь за вилку мокрыми или влажными руками.
- После завершения цикла стирки, а также при выполнении любых работ по ремонту или очистке обязательно извлекайте вилку из розетки.

ОПАСНОСТЬ ТЕРМИЧЕСКОГО ОЖОГА

- При стирке на высоких температурах стекло дверцы сильно нагревается. Не касайтесь стекла дверцы и особенно следите, чтобы его не касались дети.
- Прежде чем открывать дверцу после стирки на высокой температуре, дождитесь, пока температура не опустится до безопасного уровня, после чего дверца будет разблокирована автоматически.

ОПАСНОСТЬ ТРАВМЫ

- Не кладите никакие тяжелые предметы на стиральную машину.
- Не перемещайте стиральную машину в одиночку, попросите кого-нибудь помочь.
- При необходимости ремонта вашей стиральной машины ни в коем случае не обращайтесь к случайным людям. Все ремонтные работы должны выполняться только квалифицированными специалистами.

ОПАСНОСТЬ ВЗРЫВА

- Не стирайте в стиральной машине белье со следами керосина, бензина, растворителей или иных горючих веществ.
- Не запускайте стиральную машину в случае утечки газа.

ОПАСНОСТЬ ПОЖАРА И УТЕЧКИ ТОКА

- Не устанавливайте стиральную машину вблизи источников открытого огня, не курите рядом с ней, не зажигайте свечи и не храните поблизости от нее никакие горючие вещества.
- Не допускайте попадания воды на панель управления стиральной машины.
- Не устанавливайте стиральную машину на улице или во влажных помещениях.
- Регулярно очищайте сливной насос и следите, чтобы в системе канализации не образовывались засоры.

ОПАСНОСТЬ ДЛЯ ДЕТЕЙ

- Распаковав стиральную машину, без промедления утилизируйте картонную коробку и прочие упаковочные материалы и не позволяйте детям играть с ними.
- Не позволяйте детям включать стиральную машину или забираться на нее.
- После завершения стирки обязательно закрывайте дверцу, чтобы дети не смогли забраться внутрь барабана.

ОПАСНОСТЬ ПОВРЕЖДЕНИЯ БЕЛЬЯ



- Не стирайте в стиральной машине одежду из водонепроницаемых или водоотталкивающих тканей (например, плащи), изделия с наполнителем из пера, спальные мешки и т. д.
- Стирайте в машине только изделия, подходящие для стирки в автоматических стиральных машинах. При возникновении сомнений см. информацию на ярлыке с инструкциями по уходу за одеждой.



Если извлечь вилку из розетки, дверца машины будет разблокирована, даже если внутри барабана остается много воды. Поэтому для предотвращения разлива воды и повреждения имущества, прежде чем открывать дверцу стиральной машины, обязательно проверяйте уровень воды в барабане.

ОПИСАНИЕ УСТРОЙСТВА

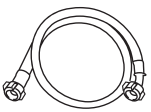
КОМПЛЕКТ ПОСТАВКИ

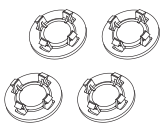
Руководство пользователя	Заливной шланг	Гаечный ключ	Заглушки для отверстий от транспортировочных болтов
			

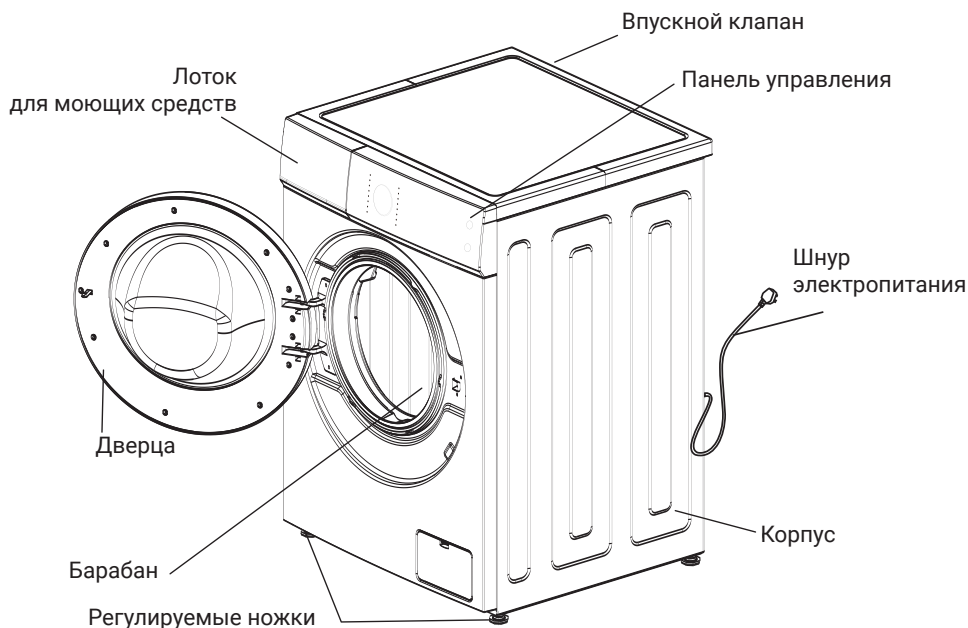

С целью улучшения рабочих характеристик стиральной машины ее внешний вид и технические параметры могут быть изменены без предварительного уведомления.

Фактические рабочие характеристики могут отличаться от данных, которые были получены во время проведения испытаний на энергоэффективность и безопасность.



ПРИМЕЧАНИЯ

- При первом использовании из машины может слиться небольшое количество воды. Эта вода осталась после проведения контрольных испытаний на заводе-изготовителе. Это нормальное явление.
- После каждого использования отключайте стиральную машину от электросети и закрывайте водопроводный кран, чтобы предотвратить риск утечки воды или возникновения пожара.

ИНСТРУКЦИИ ПО УСТАНОВКЕ

- Не устанавливайте стиральную машину в местах, где температура может опускаться до 0 °С или ниже.
- При размещении стиральной машины соблюдайте все действующие нормативные требования.
- Если стиральная машина будет установлена на ковровом покрытии, убедитесь, что вентиляционные отверстия в ее основании не заблокированы.
- В сельской местности в домах могут водиться различные насекомые-вредители. Поддерживайте чистоту в помещении, где установлена ваша стиральная машина. Повреждения, вызванные тараканами и другими насекомыми, не попадают под действие гарантии.

ТРАНСПОРТИРОВОЧНЫЕ БОЛТЫ

- Транспортировочные болты призваны предотвратить повреждение стиральной машины во время транспортировки. Перед использованием стиральной машины их необходимо обязательно извлечь.

ИЗВЛЕЧЕНИЕ ТРАНСПОРТИРОВОЧНЫХ БОЛТОВ

- Перед первым использованием стиральной машины извлеките 4 транспортировочных болта (см. рисунок 1).
 - Если болты не извлечь, при работе машины будут возникать сильная вибрация, шумы и иные проблемы.
- Гаечным ключом, входящим в комплект поставки, ослабьте все 4 болта (см. рисунок 2).
- Слегка пошевелите резиновые втулки и извлеките болты вместе с втулками (см. рисунок 3).
 - Сохраните болты и гаечный ключ в надежном месте для использования в дальнейшем.
 - Если в будущем вам придется перевозить стиральную машину, обязательно установите транспортировочные болты на место.
- Вставьте в отверстия от болтов заглушки, входящие в комплект поставки (см. рисунок 4).

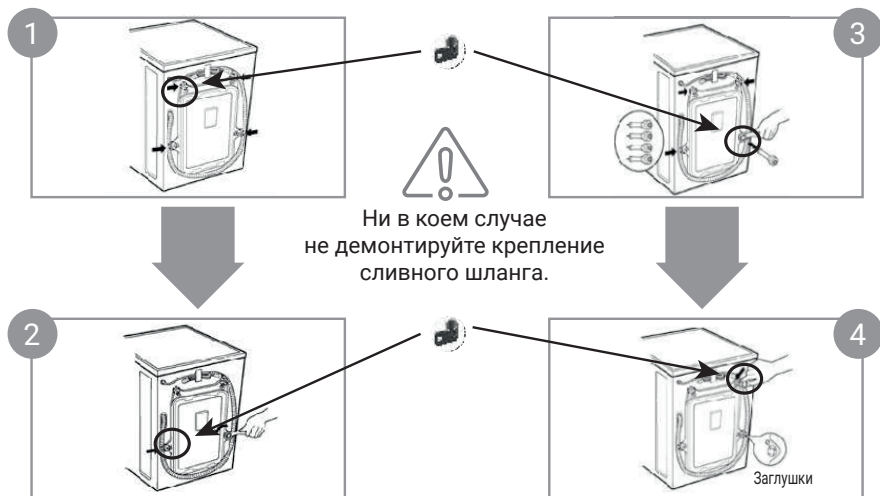

ТРЕБОВАНИЯ К МЕСТУ УСТАНОВКИ

- Устройство должно быть установлено на твердую, сухую, чистую и ровную поверхность.
- Выравнивание по горизонтали
 - Уклон верхней поверхности машины не должен превышать 1 градус.
- Расположение сетевой розетки
 - Расстояние от стиральной машины до сетевой розетки не должно превышать 1,5 м.
 - Не подключайте к этой сетевой розетке слишком много электробытовых приборов.
- Чистота
 - Поддерживайте стены, дверь и пол в помещении в чистоте.
 - Установите стиральную машину на твердую, устойчивую поверхность. Желательно, чтобы в полу был предусмотрен слив. Не рекомендуется устанавливать машину на деревянный пол или на ковер.

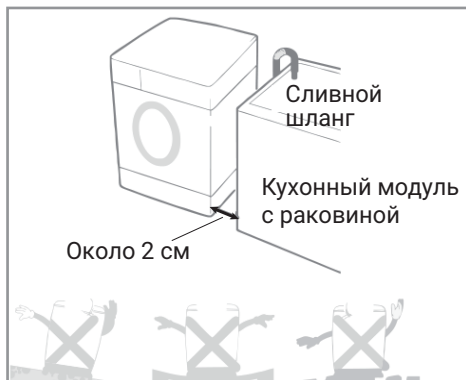

- Не кладите на стиральную машину грязную одежду или другие предметы, поскольку это может отрицательно повлиять на ее работу.

ПОДКЛЮЧЕНИЕ К ЭЛЕКТРОСЕТИ

- Не подключайте стиральную машину через распределительную коробку или подобные устройства.
- При возникновении проблем в электросети обратитесь для ремонта к квалифицированному специалисту.
- Когда стиральная машина не используется, извлекайте вилку из розетки и закрывайте водопроводный кран.
- Подключайте стиральную машину только к надлежащим образом заземленной розетке.
- При размещении стиральной машины обеспечьте легкий доступ к сетевой розетке.
- Для выполнения любых ремонтных работ обращайтесь в сервисный центр. Ремонт, выполненный непрофессионально случайными лицами, может представлять опасность и привести к серьезной поломке вашей стиральной машины.
- Не устанавливайте стиральную машину в местах, где температура может опускаться ниже 0 °C. В противном случае вода в шлангах замерзнет, что приведет к их повреждению. Более того, при низких температурах может повредиться контроллер.
- Если стиральная машина какое-то время находилась при минусовой температуре, не включайте ее несколько часов после перемещения в место с комнатной температурой.

ИНСТРУКЦИИ ПО ЗАЗЕМЛЕНИЮ

- Стиральная машина должна быть обязательно заземлена. В случае возникновения проблем заземление значительно снижает опасность поражения электрическим током.
- Вилка стиральной машины имеет заземляющий контакт. Такую вилку с заземляющим контактом необходимо подключать к соответствующей сетевой розетке. Чтобы убедиться, что ваша стиральная машина заземлена правильно, обратитесь к квалифицированному электрику или специалисту сервисного центра. Если вилка не соответствует сетевой розетке, ни в коем случае не заменяйте вилку самостоятельно.
- Если от стиральной машины пахнет гарью или из нее идет дым, незамедлительно отключите ее от электросети и обратитесь в сервисный центр.

ПОДСОЕДИНЕНИЕ ЗАЛИВНОГО ШЛАНГА

К стиральной машине необходимо подсоединить заливной шланг. Используйте только новый заливной шланг, входящий в комплект поставки. Не используйте старые шланги.



ПРЕДУПРЕЖДЕНИЕ

В целях обеспечения качества перед отгрузкой с завода-изготовителя все стиральные машины проходят контрольные испытания с заливанием воды. Поэтому внутри машины, на уплотнителях дверцы или на самой дверце могут оставаться капли воды. Это нормально.

- Напор воды в водопроводе должен составлять от 0,3 до 1,0 МПа.
- При подсоединении шланга к впускному клапану и водопроводному крану соблюдайте осторожность, чтобы не повредить резьбу.
- Если напор воды в водопроводе превышает 1,0 МПа, необходимо установить редуктор давления воды.
- Для предотвращения утечки воды на обоих концах заливного шланга должны быть установлены прокладки.
- Откройте водопроводный кран и убедитесь в отсутствии утечки воды в местах подсоединения.
- Регулярно проверяйте все шланги. При необходимости своевременно их заменяйте.
- После подсоединения шлангов убедитесь, что они не повреждены и не переплетаются между собой.

Используйте стандартный кран

Стандартный кран



Удлиненный кран



Прямоугольный кран

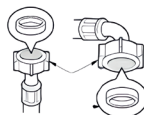

Резиновые прокладки в местах подсоединения заливного шланга.

1 Проверьте резиновые прокладки на обоих концах шланга. Для предотвращения утечек резиновые прокладки должны быть вставлены внутрь гаек.

Резиновая прокладка



Заливной шланг (подсоединяется к впускному клапану на стиральной машине)

2 Подсоедините синий шланг к водопроводному крану, вручную закрутите гайку и затяните ее пассатижами, повернув на 2/3 оборота.



Не затягивайте гайку слишком сильно, чтобы ее не повредить.

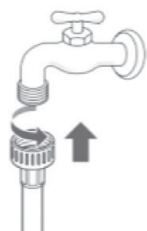

3 Подсоединив заливной шланг к водопроводному крану, откройте кран и дайте воде протечь, чтобы удалить грязь и посторонние частицы (песок, опилки и т. д.), которые могли остаться в водопроводной трубе или шланге.

Наберите воду в ведро и проверьте ее температуру.

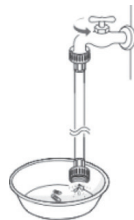

4 Подсоедините шланг к впускному клапану, вручную закрутите гайку и затяните ее пассатижами, повернув на 2/3 оборота.

Впускной клапан

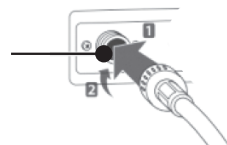

Не перетягивайте соединение. При приложении чрезмерного усилия можно повредить клапан и гайку, что, в свою очередь, может привести к утечке воды и повреждению имущества.

5 Откройте водопроводный кран и проверьте места подсоединения на наличие утечки воды. Если вода подтекает, повторите шаги с 1 по 4.



ПРЕДУПРЕЖДЕНИЯ

- Эта стиральная машина предназначена только для использования в бытовых и аналогичных им условиях. Не устанавливайте ее на яхтах, в домах на колесах или в самолетах.
- Если вы не планируете использовать машину в течение длительного времени (например, во время отпуска), полностью перекройте подачу воды запорным вентилем. Извлеките вилку из розетки и отключите функцию блокировки дверцы, чтобы дети не закрылись случайно внутри барабана.
- Упаковочные материалы (например, пленка или пенопласт) могут представлять опасность для детей и стать причиной удушья.

Храните все упаковочные материалы в недоступном для детей месте!

ПОДСОЕДИНЕНИЕ СЛИВНОГО ШЛАНГА

- Надежно закрепите сливной шланг.
- Во избежание повреждения имущества в результате утечки воды разместите сливной шланг правильно.
- Для предотвращения сифонного эффекта конец сливного шланга рекомендуется расположить на высоте 0,85–1,25 м от уровня пола. Конец сливного шланга не должен быть погружен в сливаемую воду.
- Не пытайтесь силой вставить сливной шланг слишком глубоко в стиральную машину. Это приведет к появлению аномальных шумов.
- Возможные способы подсоединения сливного шланга приведены на изображениях.

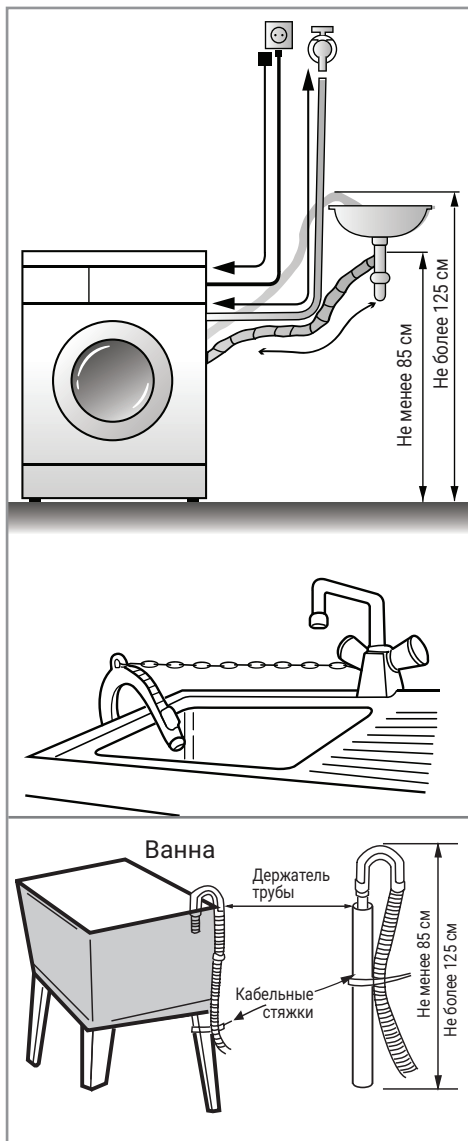

ВЫРАВНИВАНИЕ ПО ГОРИЗОНТАЛИ

- Для предотвращения шумов и вибрации установите стиральную машину в углу помещения.
- Если поверхность пола неровная, отрегулируйте высоту ножек. Ни в коем случае не подкладывайте под ножки деревянные бруски или другие посторонние предметы. Все четыре ножки должны устойчиво стоять на полу, а стиральная машина должна располагаться строго горизонтально и не должна качаться.

РЕГУЛИРОВКА ВЫСОТЫ НОЖЕК

- Чтобы стиральная машина стояла устойчиво, измените высоту регулируемых ножек. Отрегулировав высоту ножек, зафиксируйте их контргайками.
- Не устанавливайте стиральную машину на подиум выше уровня пола, чтобы она не упала.

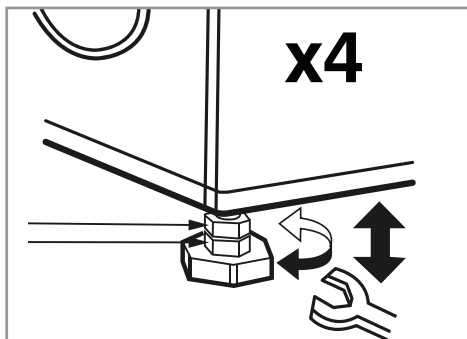
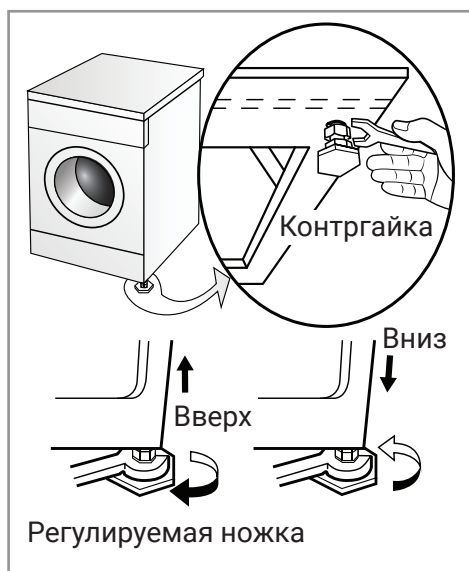

ПРОВЕРКА В ДИАГОНАЛЬНОМ НАПРАВЛЕНИИ

- Проверьте, хорошо ли выровнена ваша машина.
- Надавите на все четыре угла стиральной машины по очереди. Она не должна качаться ни в одном из направлений.
- Если это не так, высоту ножек нужно отрегулировать еще.

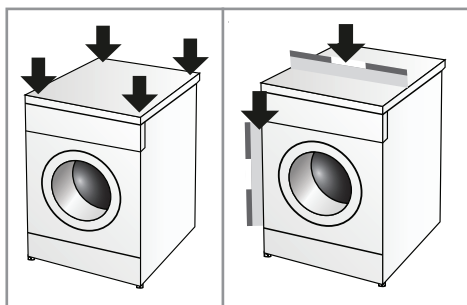

ЛОТОК ДЛЯ МОЮЩИХ СРЕДСТВ



Синтетический стиральный порошок

- Перед помещением в лоток растворите средство для стирки (например, кусочки мыла) в воде.

Жидкое средство для стирки, отбеливатель

- Используйте средство для стирки с пониженным пенообразованием.
- Перед заливанием в отсек разведите концентрированное средство для стирки в двойном количестве воды.



Отсек для предварительной стирки

Используйте этот отсек, только если вы выбрали функцию предварительной стирки для замачивания сильно загрязненного белья. Используйте для замачивания умеренно активное средство для стирки.

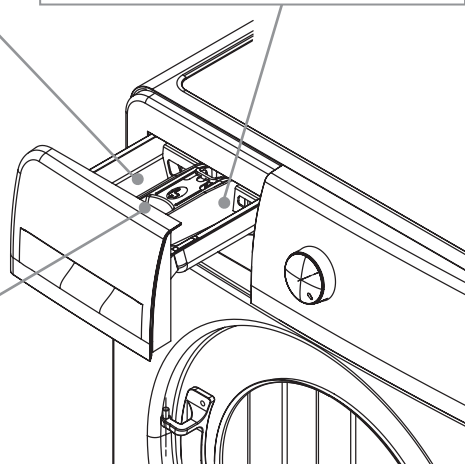

Приведенное изображение служит только для справки. Ориентируйтесь на фактический внешний вид вашего устройства.



Кондиционер

- Заливайте кондиционер в соответствующий отсек до начала стирки. Он будет использован автоматически во время последнего полоскания.
- При использовании концентрированного кондиционера его необходимо разбавить достаточным количеством воды.
- Не превышайте отметку «MAX» в отсеке.

- Выбирайте только специальные моющие средства, предназначенные для использования в автоматической стиральной машине.
- Не используйте слишком много средства для стирки. Избыточное пенообразование может повлиять на качество стирки и привести к поломке вашей стиральной машины.
- Выбирайте средство для стирки с учетом типа и цвета тканей, температуры воды и степени загрязненности белья.
- Для обеспечения хороших результатов стирки без вреда для окружающей среды используйте умеренно активные средства для стирки.

ПОРЯДОК РАБОТЫ

ПАНЕЛЬ УПРАВЛЕНИЯ



Все изображения в этом разделе приведены только для справки. Внешний вид вашего изделия может немного отличаться.

КНОПКА «ВКЛ/ВЫКЛ»

- Нажмите эту кнопку, чтобы включить или выключить стиральную машину.
- По завершении цикла стирки выключайте стиральную машину, нажав эту кнопку.

КНОПКА «СТАРТ/ПАУЗА»

- Нажмите эту кнопку, чтобы запустить программу стирки.
- Нажмите эту кнопку во время работы, чтобы приостановить выполнение программы. При повторном ее нажатии выполнение программы возобновляется.

РУЧКА ВЫБОРА ПРОГРАММЫ

Выбирайте программу в соответствии с типом тканей и степенью загрязненности вашего белья.

КНОПКА «ПРЕДВАРИТ. СТИРКА»

- Нажмите эту кнопку, чтобы добавить в цикл стирки этап замачивания.
- Этот этап предназначен для предварительной стирки очень грязного белья до этапа основной стирки.

КНОПКА «ГИГИЕНА»

Эта функция предусматривает длительную стирку на высокой температуре. Она подходит для одежды, постельного белья и плюшевых игрушек, для которых требуется особенно тщательная очистка. Эта программа также позволяет удалять пылевых клещей, пыльцу и другие аллергены.

КНОПКА «ОТЛОЖЕННЫЙ СТАРТ»

- Нажмите эту кнопку, чтобы задать стирку с отложенным стартом. Время отложенного старта включает время ожидания и время выполнения самой программы.
- Чтобы отменить функцию отложенного старта, нажмите кнопку «Вкл/Выкл».

КНОПКА «ТЕМПЕР. °C»

- Выберите программу стирки и задайте для нее температуру с учетом типа тканей и степени загрязненности белья.
- Для разных программ доступны разные температурные режимы. Для некоторых программ изменить стандартную температуру невозможно.

КНОПКА «ПОЛОСКАНИЕ»

- Нажмите эту кнопку, чтобы настроить для выбранной программы стирки количество полосканий для улучшения результатов стирки.

КНОПКА «СКОРОСТЬ ОТЖИМА»

- Нажмите эту кнопку, чтобы изменить скорость отжима для выбранной программы стирки.

КНОПКА «МОЯ ПРОГРАММА»

Эта функция позволяет задать и сохранить свою программу стирки, а потом запускать ее одним нажатием кнопки.

- Чтобы сохранить свою программу стирки, нажмите и удерживайте некоторое время кнопку «Моя программа», чтобы сохранить настроенные параметры в памяти машины.
- Чтобы вызвать из памяти сохраненные параметры, включите стиральную машину и нажмите кнопку «Моя программа».
- После перехода в режим настройки своей программы и после ее вызова на дисплее горит индикатор .
- При переходе в режим настройки своей программы подаются два звуковых сигнала. При вызове сохраненной программы из памяти подаются три звуковых сигнала.
- Эта функция позволяет сохранить только один набор часто используемых параметров стирки. Сохранить несколько пользовательских программ невозможно.

ФУНКЦИЯ БЛОКИРОВКИ ОТ ДЕТЕЙ

Функция блокировки от детей позволяет предотвратить случайное вмешательство детей в работу стиральной машины.

- Чтобы включить или отключить функцию блокировки от детей, нажмите и удерживайте кнопку «Уровень загрязнения» в течение 3 секунд.
- После включения функции блокировки от детей все кнопки на панели управления, кроме кнопки блокировки от детей и кнопки «Вкл/Выкл», перестают реагировать на нажатие. Поворот ручки также не влияет на работу машины.

КНОПКА «ТИХИЙ РЕЖИМ»

- Если вы стираете ночью, нажмите эту кнопку, чтобы отключить все звуковые сигналы и снизить скорость отжима, благодаря чему машина будет работать тише.

КНОПКА «УРОВЕНЬ ЗАГРЯЗНЕНИЯ»

- Эта функция позволяет регулировать время и интенсивность стирки в зависимости от степени загрязненности белья.
- При нажатии этой кнопки степень загрязненности белья изменяется циклически: обычные загрязнения ⇒ сильные загрязнения ⇒ очень сильные загрязнения ⇒ отключено (соответствующий индикатор не горит).

КНОПКА «СУШКА»

- Нажмите эту кнопку, чтобы добавить к выбранной программе стирки этап сушки, если она не включает его по умолчанию. Продолжайте нажимать эту кнопку, чтобы изменить стандартное время сушки.
- Для программ "Стирка+сушка 60'" и «Сушка» используйте эту кнопку, чтобы изменить стандартное время сушки.
- Эта кнопка работает только в режиме ожидания и в режиме паузы. Она не работает во время выполнения программы. В режиме паузы она работает, только если для текущей программы был настроен этап сушки.

ИНДИКАТОР ПРОБЛЕМ С ЗАЛИВАНИЕМ ВОДЫ

- Этот индикатор загорается, если стиральная машина не может слишком долго залить необходимое количество воды.

ЦИФРОВОЙ ЭКРАН

- На экране отображается время, оставшееся до завершения программы, или время отложенного старта. Это время постепенно уменьшается.
- Во время настройки параметров стирки на дисплее отображается настраиваемый параметр: температура, время отложенного старта, число полосканий или скорость отжима.
- Если в процессе стирки возникает проблема, на дисплее отображается соответствующий код ошибки.
- Фактическое время до завершения программы стирки может отличаться от времени на дисплее, поскольку машина корректирует время в зависимости от текущей ситуации. Это не является ошибкой.

СТАНДАРТНАЯ ПРОЦЕДУРА СТИРКИ

- Подготовьте белье к стирке (см. раздел «Подготовка белья к стирке»).
- Откройте дверцу, поместите белье в барабан и закройте дверцу.
- Выдвиньте лоток для моющих средств, добавьте в него все необходимые моющие средства и задвиньте лоток на место.
- Убедитесь, что подсоединен заливной шланг и открыт водопроводный кран.
- Ручкой выбора программы выберите необходимую программу с учетом типа тканей и степени загрязненности белья.
- При необходимости измените температуру воды, число полосканий и скорость отжима, а также настройте время отложенного старта.

- Нажмите кнопку «Старт/Пауза». Стиральная машина начинает работать.
- После завершения цикла стирки подается звуковой сигнал.
- Откройте дверцу и достаньте белье.
- Извлеките вилку из розетки и закройте водопроводный кран.



Чтобы после начала цикла стирки изменить настроенные параметры, нажмите кнопку «Старт/Пауза», чтобы приостановить процесс стирки. Внесите все необходимые изменения и повторно нажмите кнопку «Старт/Пауза», чтобы возобновить работу стиральной машины.

РЕКОМЕНДАЦИИ ПО ИСПОЛЬЗОВАНИЮ СРЕДСТВ ДЛЯ СТИРКИ В ЗАВИСИМОСТИ ОТ ТЕМПЕРАТУРЫ СТИРКИ

- При стирке сильно загрязненного белого белья рекомендуется использовать программы, предназначенные для стирки хлопчатобумажных тканей, на температуре 60 °C и выше и обычный стиральный порошок с отбеливающими компонентами, обеспечивающими отличный результат на средней или высокой температуре.
- Для стирки на температуре от 40 до 60 °C выбирайте моющее средство с учетом типа тканей и степени загрязненности.
- Обычные стиральные порошки подходят для сильно загрязненного белого и цветного нелиняющего белья. Жидкие средства для стирки или порошки для цветного белья подходят для цветного слабо загрязненного белья.
- При стирке на температурах ниже 40 °C рекомендуется использовать жидкие средства для стирки или средства, предназначенные для стирки на низких температурах.

БЛОКИРОВКА И СНЯТИЕ БЛОКИРОВКИ ДВЕРЦЫ

- Дверца блокируется автоматически после запуска программы стирки. При этом загорается индикатор блокировки дверцы.
- Нажмите кнопку «Старт/Пауза» и подождите несколько секунд, пока вращение барабана не остановится. Если выполнены условия, при которых дверцу можно открыть, блокировка дверцы снимается автоматически и соответствующий индикатор гаснет.
- Если температура или уровень воды в барабане слишком высокие, открыть дверцу будет невозможно.
- Если в аварийной ситуации дверца остается заблокированной, ее можно открыть с помощью устройства аварийного открывания дверцы (имеется не во всех моделях).

ПРОГРАММЫ СТИРКИ

Программа	Описание
Хлопок	<ul style="list-style-type: none">• Эта программа подходит для стирки умеренно или слабо загрязненного хлопчатобумажного белья, в том числе постельного белья, нижнего белья, полотенец, рубашек и т. п.• После отжима поверхность махровых полотенец может стать слишком грубой, поэтому при стирке такого рода тканей рекомендуется добавлять кондиционер для белья.
Смешанные ткани	<ul style="list-style-type: none">• Эта программа позволяет стирать вместе изделия из хлопчатобумажных и синтетических тканей. Не стирайте на этой программе вещи из легко линяющих тканей.• Не стирайте белые изделия и изделия ярких цветов вместе с темной одеждой.
Спорт	<ul style="list-style-type: none">• Программа предназначена для стирки спортивной одежды, пригодной для машинной стирки.
Постельное белье	<ul style="list-style-type: none">• Программа для стирки постельных принадлежностей, постельного белья, штор и подобных изделий, пригодных для машинной стирки.• Ни в коем случае не стирайте электрические одеяла и ковры. Стирка таких изделий может привести к повреждению не только другого белья, но и самой стиральной машины.• Размещайте белье в барабане равномерно, чтобы предотвратить сильную вибрацию во время отжима.• Прежде чем помещать в барабан тяжелые вещи, их необходимо расправить и как следует встряхнуть.• Если белье сбилось в барабане в комок, отжим выполняться не будет. В этом случае извлеките белье из барабана, расправьте его и повторно поместите в барабан.
Деликатная	<ul style="list-style-type: none">• Программа для стирки изделий из тонких, легких тканей (например, шелкового белья).
Детская одежда	<ul style="list-style-type: none">• Эта программа разработана для стирки одежды для детей, одежды для аллергиков и любого иного белья, для которого требуется антибактериальная обработка на высокой температуре с удалением пылевых клещей.• При извлечении одежды из барабана соблюдайте осторожность, чтобы не обжечься горячим паром. Во избежание ожогов сначала приоткройте дверцу, дождитесь, когда из барабана выйдет пар, и только потом извлекайте одежду.
Турбо режим	<ul style="list-style-type: none">• Время стирки на этой программе сокращено примерно на 30% за счет повышения интенсивности вращения барабана и сокращения периодов неактивности.

Программа	Описание
Стирка с паром	<ul style="list-style-type: none"> • При стирке на этой программе в барабан подается горячий пар, позволяющий улучшить результаты стирки и удалить еще больше загрязнений.
Стирка+Сушка 60'	<ul style="list-style-type: none"> • Программа, позволяющая за 1 час выстирать и высушить небольшое количество белья.
Сушка	<ul style="list-style-type: none"> • Программа для сушки одежды из хлопчатобумажных, льняных и синтетических тканей.
Быстрая 15'	<ul style="list-style-type: none"> • Эта программа позволяет стирать негрязную одежду из тонких тканей, которую часто меняют и необходимо только освежить.
Быстрая 42'	<ul style="list-style-type: none"> • Эта программа позволяет стирать негрязную одежду из тонких тканей, которую часто меняют и необходимо только освежить.
Шерсть	<ul style="list-style-type: none"> • Программа для стирки одежды из шерстяных тканей, подходящей для стирки в стиральной машине. • После завершения цикла стирки рекомендуется сразу же достать одежду из барабана, расправить ее и высушить. Так можно избежать деформации изделий из шерсти. • Не стирайте белые изделия и изделия ярких цветов вместе с темной одеждой. • Использование специального средства для стирки шерсти позволит уменьшить риски повреждения тканей и улучшить результаты стирки.
Полоскание + Отжим	<ul style="list-style-type: none"> • Стирка не выполняется. Машина выполняет только полоскание и последующий отжим белья. • Для этой программы можно выбрать максимальную скорость отжима, но нельзя настроить температуру.
Отжим	<ul style="list-style-type: none"> • Программа предназначена только для отжима. • Во время отжима фактическая скорость отжима может отличаться от настроенной, поскольку стиральная машина корректирует скорость отжима в зависимости от того, насколько хорошо белье сбалансировано внутри барабана.
Очистка барабана	<ul style="list-style-type: none"> • Программа для очистки барабана <i>При выборе этой программы не загружайте в барабан белье.</i>

ПАРАМЕТРЫ ПРОГРАММ СТИРКИ

В следующей таблице приведены стандартные значения параметров для разных программ стирки. В скобках перечислены другие доступные для выбора значения.

Программа	Температура (°C)	Скорость отжима (об/мин).	Время (мин).
Хлопок	40 (хол./20/60/90)	1000 (0/400/800/1200)	75
Смешанные ткани	хол. (20/40)	800 (0/400)	76
Спорт	хол. (20/40)	800 (0/400)	44
Постельное белье	40 (хол./20)	800 (0/400)	88
Деликатная	20 (хол./40)	800 (0/400)	48
Детская одежда	60 (40/90)	800 (0/400/1000)	142
Турбо режим	20 (хол./40/60)	800 (0/400/1000/1200)	39
Стирка с паром	60 (хол./20/40/90)	800 (0/400/1000)	165
Стирка+Сушка 60'	20 (хол./40)	1200 (1000)	60
Сушка	—	1200 (0/1000)	232
Быстрая 15'	хол. (20/40)	800 (0/400)	15
Быстрая 42'	20 (хол./40)	800 (0/400)	42
Шерсть	40 (хол./20)	800 (0/400)	47
Полоскание + Отжим	—	1000 (0/400/800/1200)	17
Отжим	—	1000 (0/400/800/1200)	11
Очистка барабана	60	800	75

- Время стирки может варьироваться в зависимости от напора воды, состояния системы слива, типа тканей, веса белья и температуры воды. Фактическое время стирки и отжима могут отличаться от времени, отображаемого на дисплее.
- Время стирки может скачкообразно изменяться в процессе стирки по результатам взвешивания белья.
- Если скорость отжима недостаточно высокая с учетом веса белья и используемого средства для стирки, результаты полоскания могут оказаться неудовлетворительными. В этом случае следует увеличить число полосканий.
- Данные в этой таблице могут различаться в зависимости от модели.

ПОДГОТОВКА БЕЛЬЯ К СТИРКЕ

- Всегда проверяйте информацию на ярлыках по уходу за одеждой, где указаны состав ткани и способ стирки.
- Сортируйте белье по типу тканей, температуре стирки, скорости отжима и способу стирки.
 - Не стирайте вместе белое и цветное белье, чтобы белое белье не изменило свой цвет.
 - По возможности не стирайте сильно загрязненное белье вместе с чистым, которое следует только освежить.
 - Не стирайте ткани, к которым легко пристает ворс, вместе с тканями, при стирке которых ворс легко образуются. Стирайте отдельно белое и темное белье с ворсом.
- Если вы стираете крупные предметы одежды вместе с мелкими, сначала поместите в барабан крупные вещи. Крупные вещи должны составлять не больше половины загрузки.
- Не стирайте вещи по одной, поскольку в этом случае машина не сможет сбалансировать нагрузку. Добавьте один или два предмета аналогичного размера.
- Мелкие предметы, такие как шелковые чулки и носовые платки, следует складывать в мешок для стирки.



- При стирке бюстгалтеров на металлических косточках извлеките косточки. Если сделать это невозможно, положите бюстгалтеры в мешок для стирки, чтобы они не попали в щель между барабаном и уплотнителем дверцы.



- Проверьте все карманы и достаньте из них все посторонние предметы. Гвозди, закладки, спички, ручки, монеты и ключи могут повредить не только одежду, но и саму стиральную машину.

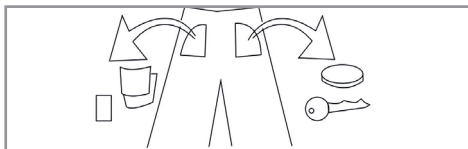

- Застегните все застёжки-молнии, закрепите пуговицы и крючки и завяжите пояс. Это предотвратит повреждение одежды в барабане.

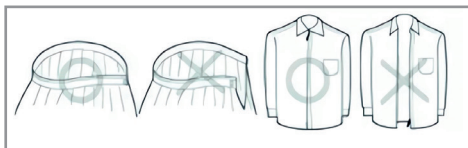

- Чтобы улучшить результаты стирки, можно предварительно застирать самые грязные элементы (например, воротники и манжеты) в воде с небольшим количеством моющего средства.



- Проверьте уплотнитель дверцы и убедитесь, что в него не попали никакие посторонние предметы.



- Перед стиркой убедитесь, что в барабане ничего нет.
- Используйте средства для стирки с низким пенообразованием. Это особенно важно для стиральных машин с фронтальной загрузкой.

ЧИСТКА И ТЕХНИЧЕСКОЕ ОБСЛУЖИВАНИЕ



ПРЕДУПРЕЖДЕНИЕ

- Регулярные чистка и техническое обслуживание стиральной машины позволяют продлить срок ее службы.
- Перед выполнением любых работ по техническому обслуживанию извлекайте вилку из розетки.

ОЧИСТКА КОРПУСА СТИРАЛЬНОЙ МАШИНЫ

- После завершения стирки протирайте корпус мягкой тряпкой. При появлении сильных загрязнений используйте подходящее чистящее средство или мыло.
- Не лейте воду непосредственно на корпус стиральной машины.
- Для очистки корпуса не используйте полировальный порошок, растворители, бензин или спирт.

ОЧИСТКА УПЛОТНИТЕЛЯ ДВЕРЦЫ

После стирки протирайте уплотнитель и удаляйте из него грязь, мусор, ворс и т. д.

ОЧИСТКА ЛОТКА ДЛЯ МОЮЩИХ СРЕДСТВ

Регулярно очищайте лоток для моющих средств. Для этого извлеките его из стиральной машины, промойте под проточной водой и вставьте на место.

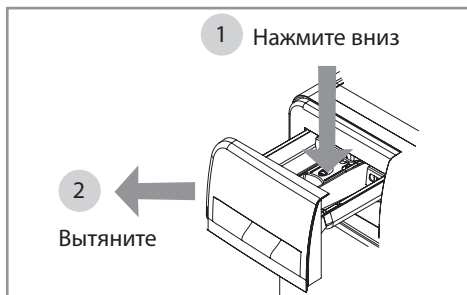

ОЧИСТКА МЕСТА ПОДСОЕДИНЕНИЯ ЗАЛИВНОГО ШЛАНГА

(рекомендованная частота: раз в полгода)

Грязь, накапливающаяся в месте подсоединения шланга к водопроводному крану, влияет на процесс заливания воды.

- Отсоедините шланг от водопроводного крана, отвинтив гайку в направлении стрелки на рисунке.
- Промойте гайку изнутри.
- Подсоедините шланг обратно к водопроводному крану.

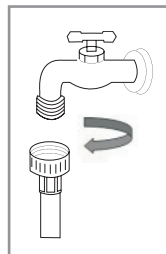

ОЧИСТКА ВПУСКНОГО КЛАПАНА

(рекомендованная частота: раз в полгода)

- Отсоедините шланг от клапана на стиральной машине.
- Извлеките из клапана фильтр.
- Очистите фильтр зубной щеткой.
- Установите фильтр на место и подсоедините шланг к клапану.

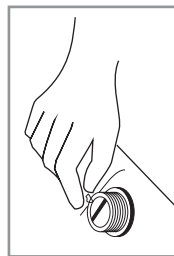

РЕКОМЕНДАЦИИ НА СЛУЧАЙ, ЕСЛИ ВНУТРИ МАШИНЫ ЗАМЕРЗЛА ВОДА

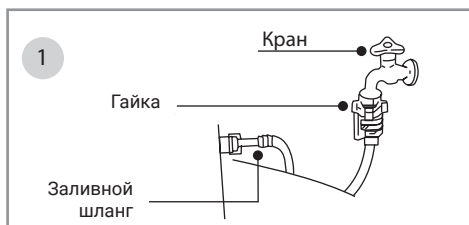

Накройте водопроводный кран и соединительные гайки горячим полотенцем.

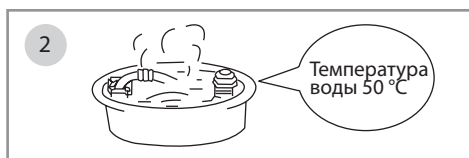

Отсоедините заливной шланг и положите его в воду, нагретую до 50 °С.

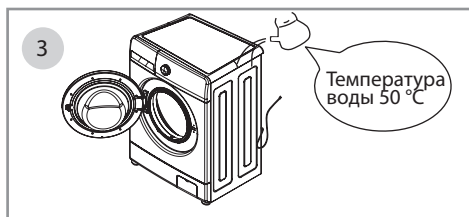

Залейте в барабан приблизительно 2–3 литра воды, нагретой до 50 °С.

Подсоедините заливной шланг, откройте водопроводный кран и запустите стиральную машину. Убедитесь, что заливание и сливание воды выполняются нормально.

ОЧИСТКА ФИЛЬТРА СЛИВНОГО НАСОСА

(рекомендуемая частота: раз в месяц)

- После завершения программы стирки выключите электропитание и нажмите защелку на дверце сервисного люка, чтобы получить доступ к фильтру сливного насоса.



Если внутри машины осталась горячая вода, не выполняйте эту процедуру, пока вода не остынет.

- Выкрутите фильтр против часовой стрелки.
- Промойте фильтр.
- Установите фильтр на место, закрутите его по часовой стрелке и закройте крышку сервисного люка.



ПРЕДУПРЕЖДЕНИЯ

- Плотно затяните фильтр, чтобы предотвратить утечку воды.
- Не выполняйте очистку фильтра, пока машина работает.

ОЧИСТКА БАРАБАНА

(рекомендуемая частота: раз в месяц)

В процессе использования внутри стиральной машины может скапливаться грязь. Для очистки барабана внутри и снаружи можно использовать специальную программу очистки барабана.



При запуске программы «Очистка барабана» не помещайте в барабан белье и не добавляйте никакие средства для стирки.

ПОИСК И УСТРАНЕНИЕ НЕИСПРАВНОСТЕЙ

ЯВЛЕНИЯ, НЕ СВИДЕТЕЛЬСТВУЮЩИЕ О НЕИСПРАВНОСТИ

Явление	Причины
Дверца машины не открывается	<ul style="list-style-type: none">• Программа стирки еще не завершена.• Между дверцей и уплотнителем дверцы попала одежда.
От машины доносится неприятный запах	<ul style="list-style-type: none">• Это может быть запах резины, поскольку из нее изготовлены некоторые компоненты.
Во время стирки и полоскания в барабане слишком мало воды	<ul style="list-style-type: none">• Современные стиральные машины являются более экономичными, и для их работы требуется меньше воды.
Вода не заливается	<ul style="list-style-type: none">• Убедитесь, что открыт водопроводный кран.• Возможно, в заливном шланге замерзла вода.• Возможно, засорились фильтры.
Вода заливается во время выполнения программы	<ul style="list-style-type: none">• При снижении уровня воды машина автоматически заливает дополнительное количество воды.
Вода сливается во время стирки	<ul style="list-style-type: none">• Возможно, вы используете средство для стирки со слишком сильным пенообразованием.
Оставшееся время выполнения программы изменяется	<ul style="list-style-type: none">• Если во время отжима белье распределено в барабане неравномерно, машина пытается его перераспределить, за счет чего оставшееся время увеличивается.
Аномальные шумы во время отжима	<ul style="list-style-type: none">• Возможно, шнур электропитания касается мебели или корпуса машины.• Убедитесь, что извлечены транспортировочные болты.• Возможно, в барабан попали какие-то посторонние предметы.
Стиральная машина не возобновляет работу после перебоев в электросети	<ul style="list-style-type: none">• При перебоях в подаче напряжения стиральная машина останавливает работу. Когда подача напряжения возобновляется, машина не продолжает работу автоматически. Нажмите кнопку электропитания и сбросьте программу.

ПРОБЛЕМЫ В РАБОТЕ СТИРАЛЬНОЙ МАШИНЫ И КОДЫ ОШИБОК

Проблема	Возможные причины	Способ устранения
Стиральная машина не включается.	<ul style="list-style-type: none"> • Вы не нажали кнопку «Старт/Пауза». • Вилка не вставлена в розетку. • Отсутствует напряжение. • Перегорел предохранитель или сработал аварийный выключатель. 	<ul style="list-style-type: none"> • Нажмите кнопку «Старт/Пауза». • Вставьте вилку в розетку. • Подождите. • Замените предохранитель или включите автоматический выключатель.
На этапе отжима на дисплее отображается код ошибки «UE».	<ul style="list-style-type: none"> • Не были извлечены транспортировочные болты. • Машина стоит неустойчиво. • В барабан загружено слишком мало белья. • Плохо затянуты контргайки на ножках. 	<ul style="list-style-type: none"> • Извлеките транспортировочные болты. • Установите стиральную машину на устойчивую, ровную поверхность. • Добавьте в барабан больше белья. • Затяните контргайки на ножках.
На этапе заливания воды на дисплее отображается код ошибки «IE».	<ul style="list-style-type: none"> • Не открыт водопроводный кран. • Отключена холодная вода или же напор воды слишком слабый. • В заливном шланге замерзла вода. • Засорились фильтры. 	<ul style="list-style-type: none"> • Откройте водопроводный кран. • Подождите. • Выполните процедуру размораживания, используя горячую воду. • Извлеките фильтры и очистите их.
На этапе слива воды на дисплее отображается код ошибки «OE».	<ul style="list-style-type: none"> • Сливной шланг расположен слишком высоко. • В сливном шланге замерзла вода. • В системе слива образовался засор. • Образовался засор в системе канализации. 	<ul style="list-style-type: none"> • Измените высоту размещения сливного шланга. Она не должна превышать 1 м. • Выполните процедуру размораживания шлангов с использованием горячей воды. • Удалите засоры в системе слива. • Прочистите канализационные трубы.
На дисплее отображается код ошибки «DE», указывающий на проблемы с дверцей.	<ul style="list-style-type: none"> • Плохо закрыта дверца стиральной машины. 	<ul style="list-style-type: none"> • Как следует закройте дверцу стиральной машины, чтобы сработала защелка.

Проблема	Возможные причины	Способ устранения
Вода не нагревается, на дисплее отображается код ошибки «tE».	<ul style="list-style-type: none"> Извлеките вилку из розетки и обратитесь в сервисный центр. 	
Вода постоянно заливается, на дисплее отображается код ошибки «FE».	<ul style="list-style-type: none"> Неисправен клапан подачи воды или датчик уровня воды. 	<ul style="list-style-type: none"> Закройте водопроводный кран, извлеките вилку из розетки и обратитесь в сервисный центр.
Барабан не вращается, на дисплее отображается код ошибки «LE» или «SE».	<ul style="list-style-type: none"> Извлеките вилку из розетки и обратитесь в сервисный центр. 	
Слишком много пены.	<ul style="list-style-type: none"> Вы добавили слишком много средства для стирки. Вы используете средство для стирки с повышенным пенообразованием, которое не подходит для стиральных машин с фронтальной загрузкой. 	<ul style="list-style-type: none"> Используйте рекомендованное количество моющего средства. Выбирайте средство для стирки с пониженным пенообразованием.
Проблема с датчиком уровня воды, на дисплее отображается код ошибки «PE».	<ul style="list-style-type: none"> Возможно, датчик выпал из крепления. Причиной этой проблемы может быть слишком сильный напор воды в водопроводе или же отсутствие напора, например, в результате засора в трубе. 	<ul style="list-style-type: none"> Установите датчик на место и надежно его зафиксируйте. Устраните засор в трубе или прикройте водопроводный кран, чтобы уменьшить напор.
На этапе сушки на дисплее отображается код ошибки «dHE».	<ul style="list-style-type: none"> Убедитесь, что в вода в заливном шланге холодная. 	<ul style="list-style-type: none"> Закройте водопроводный кран, извлеките вилку из розетки и обратитесь в сервисный центр.
На этапе сушки на дисплее отображается код ошибки «dFE».	<ul style="list-style-type: none"> Извлеките вилку из розетки и обратитесь в сервисный центр. 	

ПРАВИЛЬНАЯ УТИЛИЗАЦИЯ ИЗДЕЛИЯ



Эта маркировка указывает, что по истечении срока службы данное изделие не подлежит утилизации вместе с другими бытовыми отходами. Чтобы предотвратить возможный вред для окружающей среды и здоровья людей в результате неконтролируемой утилизации отходов, утилизируйте это изделие ответственно, способствуя таким образом экологически безопасному повторному использованию материальных ресурсов.

Чтобы утилизировать отслужившее свой срок устройство, сдайте его в пункт раздельного сбора отходов электронного оборудования или обратитесь в магазин, где вы приобрели это изделие. Продавец, возможно, может транспортировать это устройство для его экологически безопасной переработки.

Для обеспечения безопасности детей перед утилизацией этого устройства отрежьте шнур электропитания как можно ближе к корпусу.

Данное изделие соответствует директиве ЕС 2012/19/EU по утилизации отходов электрического и электронного оборудования, и на нем нанесено классификационное обозначение отходов электрического и электронного оборудования.

Кроме того, это изделие соответствует директиве ЕС по ограничению использования вредных веществ (2011/56/EU) и не содержит никаких опасных или запрещенных материалов, перечисленных в этой директиве.

УТИЛИЗАЦИЯ УПАКОВОЧНЫХ МАТЕРИАЛОВ

Упаковка предназначена для защиты устройства от повреждений во время транспортировки. Она произведена из пригодных для переработки материалов в соответствии с государственными нормативами по охране окружающей среды. Не утилизируйте упаковочные материалы вместе с обычными бытовыми отходами, а сдайте их в пункт раздельного сбора мусора, адрес которого можно узнать в местных органах власти. Вторичное использование упаковочных материалов позволяет снизить использование сырья в производственном процессе и объем отходов, свозимых на мусорные полигоны.

ТЕХНИЧЕСКИЕ ХАРАКТЕРИСТИКИ

Название модели	WMD 61211 D Inverter Steam WMD 61211 D Inverter Steam Champagne WMD 61211 D Inverter Steam Deep Grey WMD 61211 D Inverter Steam Matt Black
Номинальная загрузка при стирке	11 кг
Номинальная загрузка при отжиме	11 кг
Номинальная загрузка при сушке	7 кг
Параметры электросети	220–240 В, 50 Гц, не менее 10 А
Номинальная мощность при стирке	200 Вт
Номинальная мощность при отжиме	500 Вт
Номинальная мощность нагрева	1650 Вт
Номинальная мощность при сушке	1600 Вт
Максимальная мощность	1850 Вт
Напор воды	0,03–1,00 МПа
Класс энергоэффективности	A+++
Класс влагозащиты	IPX4
Потребление электроэнергии	242 кВт/год
Расход воды	15400 л/год
Уровень шума при стирке	60 дБА
Уровень шума при отжиме	72 дБА
Уровень шума при сушке	62 дБА
Габариты (ШхГхВ)	595 x 600 x 850 (мм)
Вес нетто/брутто	73/77 кг

Внешний вид, функции и технические характеристики могут быть изменены без предварительного уведомления с целью улучшения данного изделия.