

# Weissgauff

## РУКОВОДСТВО ПО ЭКСПЛУАТАЦИИ

---

МОРОЗИЛЬНИК

**WF-140**

**WF-170**

---

# СОДЕРЖАНИЕ

---

ПРАВИЛА ТЕХНИКИ БЕЗОПАСНОСТИ	3
ОПИСАНИЕ УСТРОЙСТВА	6
ИНСТРУКЦИИ ПО УСТАНОВКЕ	7
ПОРЯДОК РАБОТЫ	11
ЧИСТКА И ТЕХНИЧЕСКОЕ ОБСЛУЖИВАНИЕ	13
ПОИСК И УСТРАНЕНИЕ НЕИСПРАВНОСТЕЙ	15
УТИЛИЗАЦИЯ	16
ТЕХНИЧЕСКИЕ ХАРАКТЕРИСТИКИ	17

# ПРАВИЛА ТЕХНИКИ БЕЗОПАСНОСТИ

---

- В настоящем руководстве по эксплуатации содержатся все основные сведения о вашем новом устройстве, инструкции по его установке, техническому обслуживанию и эксплуатации, а также способы поиска и устранения неисправностей. Обязательно внимательно прочтите это руководство, чтобы лучше понимать принципы безопасного использования вашего устройства, а также все его возможности и функции.



---

Любые работы по ремонту и техническому обслуживанию, для выполнения которых требуется вскрывать корпус устройства, представляют опасность и должны выполняться только авторизованными специалистами. Во избежание опасности поражения электрическим током ни в коем случае не пытайтесь ремонтировать свое устройство самостоятельно.

---

- Это устройство предназначено для использования в бытовых и аналогичных им условиях, например:
  - в кухонных зонах для персонала в магазинах, офисах и других производственных средах;
  - в загородных домах и клиентами в гостиницах, отелях, гостевых домах и иных типах арендуемого жилья;
  - в предприятиях общественного питания и аналогичных заведениях, не связанных с розничной торговлей.
- Этот морозильник не предназначен для встраивания.
- Это устройство могут использовать дети в возрасте 8 лет и старше, лица со сниженными физическими, сенсорными или умственными способностями, а также лица, обладающие недостаточным опытом и знаниями, при условии, что они находятся под наблюдением или же получили все необходимые инструкции по безопасному использованию устройства и понимают возможные опасности.
- Дети в возрасте от 3 до 8 лет могут класть продукты в морозильник и доставать их из него только под наблюдением взрослых.
- Не позволяйте детям играть с морозильником или с терморегулятором.
- Чистка и техническое обслуживание этого устройства могут выполняться детьми, но только под наблюдением взрослых.



---

Неукоснительно соблюдайте рекомендации относительно сроков хранения различных продуктов, приведенные на их упаковке.

---

- Не используйте для размораживания морозильника никакие электробытовые приборы, в том числе фены для волос или обогреватели.
- При низких температурах герметичность емкостей с горючими газами или жидкостями может быть нарушена. Поэтому не храните в морозильнике никакие емкости с горючими веществами, такие как аэрозольные баллоны, сменные картриджи для огнетушителей и т. д.
- Не кладите в морозильник бутылки с газированными напитками.

- Фруктовый лед сразу после извлечения из морозильника может вызвать холодовой ожог полости рта и губ. Соблюдайте осторожность.
- Не касайтесь предметов, которые хранились в морозильнике, мокрыми или влажными руками, поскольку это может привести к повреждению кожи или холодовому ожогу. Не кладите в морозильник бутылки и банки с жидкостями, поскольку при замерзании жидкости они могут лопнуть.
- Этот морозильник тяжелый. Соблюдайте осторожность при его перемещении.
- Вносить изменения в технические характеристики устройства или модифицировать его небезопасно.



---

При повреждении шнура электропитания во избежание возможной опасности он должен быть заменен изготовителем, представителем сервисной службы или иным лицом с аналогичными полномочиями и квалификациями.

---

- Не перекрывайте вентиляционные отверстия в корпусе устройства.
- Не используйте никакие механические приспособления или иные способы для ускорения процесса размораживания кроме тех, которые рекомендует изготовитель.
- Соблюдайте осторожность, чтобы не повредить контур циркуляции хладагента.
- Не используйте никакие электробытовые приборы внутри отсеков для хранения пищевых продуктов за исключением приборов, рекомендованных изготовителем.



---

Не храните в морозильнике взрывоопасные вещества, например аэрозольные баллоны с легковоспламеняющимся пропеллентом.

---

- Если морозильник в течение длительного времени используется при температурах, ниже минимально допустимой температуры эксплуатации с учетом его климатического класса, он может работать ненадежно. Например, продукты могут начать размораживаться или температура внутри морозильника будет повышаться.
- Если в вашей модели морозильника предусмотрены замки с ключами, ключи необходимо хранить в недоступном для детей месте. Ни в коем случае не оставляйте их рядом с морозильником, чтобы дети не оказались заперты внутри.
- При утилизации морозильника необходимо неукоснительно соблюдать правила утилизации хладагента и изолирующего газа, используемых в нем.
- При установке устройства соблюдайте осторожность, чтобы не повредить и не пережать шнур электропитания.
- Не размещайте позади морозильника переносные розетки или портативные источники питания.
- Это устройство должно быть обязательно заземлено.
- Шнур электропитания этого устройства имеет вилку, которую можно вставлять в стандартную бытовую розетку, параметры которой соответствуют значениям, приведенным на паспортной табличке.
- Если вилка не подходит для вашей розетки, ее можно отрезать и заменить. Правильно утилизируйте отрезанную вилку. Во избежание опасности поражения электрическим током ни в коем случае не вставляйте отрезанную вилку в розетку.
- Это устройство соответствует всем директивам ЕС по электробезопасности.

## Экологическая безопасность

- В этом морозильнике вместо фреона используются экологически безопасные хладагент R600a и вспенивающий агент циклопентан, которые не приводят к разрушению озонового слоя и почти не оказывают никакого влияния на глобальное потепление. Поэтому этот морозильник можно считать экологически безопасным.
- Хладагент R600a огне- и взрывоопасен, но при нормальном использовании он находится внутри запаянных трубок внутри системы охлаждения. Однако в случае повреждения контура циркуляции хладагента он может вытечь наружу. В этом случае проследите, чтобы вблизи морозильника не оказалось источников открытого огня, и незамедлительно откройте окна для проветривания помещения.

## Соблюдение следующих рекомендаций позволит избежать порчи продуктов питания, хранящихся в морозильнике.

- Если долго держать дверцу морозильника открытой, это может привести к значительному повышению температуры внутри него.
- Регулярно очищайте поверхности, которые могут контактировать с пищевыми продуктами, а также доступные элементы системы слива.
- Кладите сырые мясо и рыбу в морозильник в подходящих контейнерах или заворачивайте их в полиэтилен, чтобы они не касались других пищевых продуктов и не капали на них.
- Отсеки морозильника, помеченные четырьмя звездами, подходят не только для хранения уже замороженных продуктов, хранения и приготовления мороженого и замораживания кубиков льда, но и для замораживания свежих продуктов.
- Отсеки морозильника, помеченные одной, двумя или тремя звездами, не подходят для замораживания свежих продуктов.
- Если морозильник в течение длительного времени будет оставаться пустым, его необходимо выключить, разморозить, вымыть и высушить. Оставьте дверцы приоткрытыми, чтобы внутри морозильника не образовались плесень или неприятные запахи.



---

Благодаря многочисленным технологическим инновациям описание устройства в настоящем руководстве может не полностью соответствовать фактическим функциональным характеристикам вашего морозильника. Ориентируйтесь на фактический внешний вид и функциональные особенности своей модели.

---

## ТРАНСПОРТИРОВКА И ХРАНЕНИЕ

Изделие необходимо транспортировать и хранить в оригинальной упаковке в соответствии с указанными на нем знаками по обращению. Будьте осторожны при погрузке, разгрузке и транспортировке. При транспортировке и хранении следует защитить изделие от воздействия атмосферных осадков и механических повреждений.

# ОПИСАНИЕ УСТРОЙСТВА

## WF-140

## WF-170

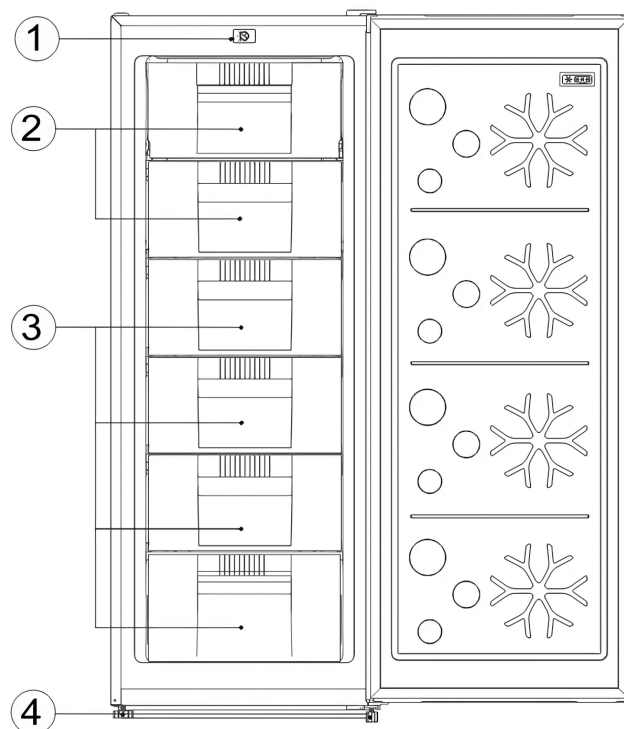
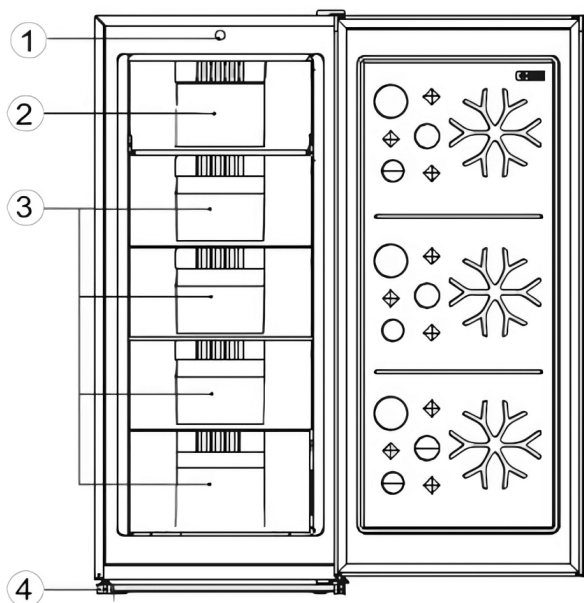

- ① Панель управления
- ② Отсеки с откидной дверцей
- ③ Ящики морозильника
- ④ Регулируемые ножки

# ИНСТРУКЦИИ ПО УСТАНОВКЕ

## ПОДКЛЮЧЕНИЕ К СЕТИ ЭЛЕКТРОПИТАНИЯ

- Шнур электропитания этого устройства имеет вилку, которая подходит к стандартной сетевой розетке, что позволяет свести к минимуму опасность поражения электрическим током.
- Это устройство должно быть обязательно заземлено.
- Используйте для подключения морозильника к электросети стандартную заземленную сетевую розетку, параметры которой соответствуют значениям, приведенным на паспортной табличке и в технических характеристиках.
- Ни в коем случае не подключайте морозильник через инвертор.
- Закрепите шнур электропитания позади устройства. Проследите, чтобы он не свисал наружу и не лежал там, где об него можно легко споткнуться.
- При отключении морозильника от розетки ни в коем случае не тяните за шнур электропитания. Всегда беритесь только за корпус вилки и извлекайте ее из розетки, потянув по направлению к себе.
- Не подключайте морозильник через удлинитель. Если шнур электропитания слишком короткий, обратитесь к квалифицированному электрику или представителю сервисного центра для установки розетки рядом с морозильником. Использование удлинителя может привести к снижению эффективности работы морозильника.
- При неправильном подключении заземляющего контакта морозильника риск поражения электрическим током значительно повышается. В случае повреждения шнура электропитания обратитесь для его замены в авторизованный сервисный центр.

## КЛИМАТИЧЕСКИЙ КЛАСС МОРОЗИЛЬНИКА

- Данные о климатическом классе морозильника приведены на паспортной табличке.
- Климатический класс указывает, при какой температуре окружающей среды (то есть при какой температуре воздуха в помещении, где установлен морозильник) морозильник будет работать оптимальным образом.

Климатический класс	Допустимая температура окружающей среды
SN	+10...+32 °C
N	+16...+32 °C
ST	+16...+38 °C
T	+16...+43 °C

- Принимая во внимание ограничения на температуру окружающей среды для различных климатических классов, а также тот факт, что на температуру внутри морозильника могут влиять место его установки, частота открывания дверцы и другие факторы, по возможности настраивайте температуру в морозильнике с учетом всех факторов.
- Если морозильник работает в условиях, которые не соответствуют его климатическому классу (то есть температура воздуха в помещении выходит за указанный диапазон температур), он не сможет поддерживать настроенную внутри него температуру.

## ТРЕБОВАНИЯ К МЕСТУ УСТАНОВКИ

### Поверхность установки

- Установите морозильник на прочную плоскую поверхность (пол), чтобы он стоял устойчиво. В противном случае во время работы морозильника будут возникать вибрация и шумы.
- При установке морозильника на ковровое покрытие, циновку из соломы или линолеум подложите под морозильник защитный коврик или иную подкладку, чтобы защитить покрытие от изменения цвета под воздействием тепла, отводимого от морозильника.



Проследите, чтобы ничего не препятствовало циркуляции воздуха вокруг морозильника.

### Требования к вентиляции

- Установите морозильник в хорошо вентилируемом месте на достаточном расстоянии от теплогенерирующих устройств.
- Не устанавливайте морозильник рядом с плитой или духовым шкафом, а также в местах, где на него будут попадать прямые солнечные лучи. Это обеспечит более эффективное охлаждение внутри морозильника и снижение энергопотребления.
- Не устанавливайте морозильник во влажных помещениях, чтобы предотвратить появление ржавчины и возникновение токов утечки.
- Минимальный объем помещения для установки морозильника определяется количеством хладагента: не менее 1 м<sup>3</sup> на 8 г хладагента.
- Количество хладагента приведено на паспортной табличке и в таблице технических характеристик в настоящем руководстве.

### Зазоры для отвода тепла

- Во время работы морозильник отводит тепло в окружающую среду.
- Поэтому вокруг морозильника необходимо оставить зазоры не менее 30 мм сверху, не менее 100 мм по бокам и не менее 50 мм сзади.

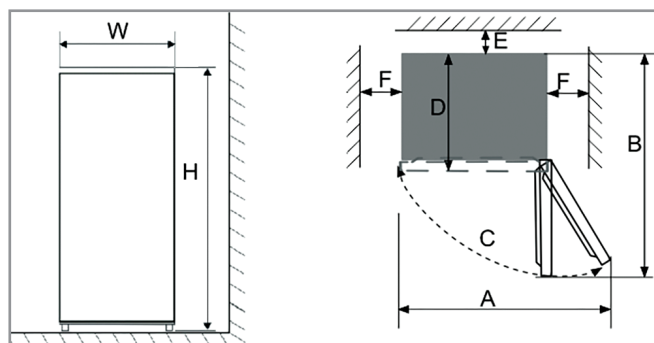

#### Для модели WF-140:

<b>W</b>	540 мм
<b>D</b>	550 мм
<b>H</b>	1260 мм
<b>A</b>	910 мм

<b>B</b>	1053 мм
<b>C</b>	125±5°
<b>E</b>	50 мм
<b>F</b>	100 мм

#### Для модели WF-170:

<b>W</b>	540 мм
<b>D</b>	550 мм
<b>H</b>	1440 мм
<b>A</b>	910 мм

<b>B</b>	1053 мм
<b>C</b>	125±5°
<b>E</b>	50 мм
<b>F</b>	100 мм



Рисунки приведены только для иллюстрации размеров морозильника и требований к зазорам вокруг него.

## Рекомендации

- Если морозильник установлен в месте с повышенной влажностью, обязательно регулярно проверяйте провод заземления и УЗО на наличие повреждений.
- Если морозильник касается стены и при этом возникает вибрация или на стене образуются черные пятна в результате циркуляции воздуха вокруг компрессора, отодвиньте морозильник от стены.
- Иногда морозильник может создавать помехи в работе мобильного или стационарного телефона, радиоприемника или телевизора. В этом случае используйте такие устройства на максимально возможном расстоянии от морозильника.

## ПЕРЕНАВЕШИВАНИЕ ДВЕРЦЫ МОРОЗИЛЬНИКА

На заводе-изготовителе дверца морозильника установлена таким образом, чтобы она открывалась слева направо. Чтобы дверца открывалась в другую сторону, выполните следующую процедуру.



Перед выполнением этой процедуры убедитесь, что морозильник отключен от электросети.

- Снимите крышку, закрывающую верхнюю петлю, затем снимите петлю, выкрутив три винта, фиксирующие ее на корпусе.

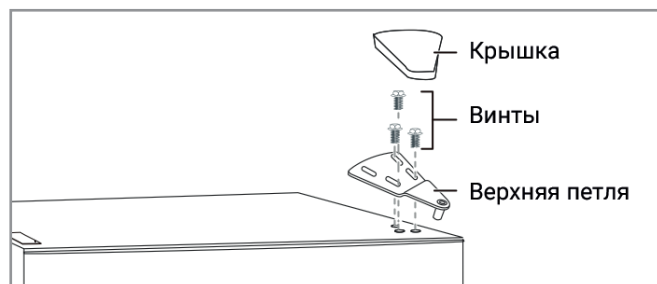

- Снимите дверцу с корпуса.

- Выкрутите левую ножку. Снимите нижнюю петлю, выкрутив винты, фиксирующие ее с правой стороны корпуса морозильника.

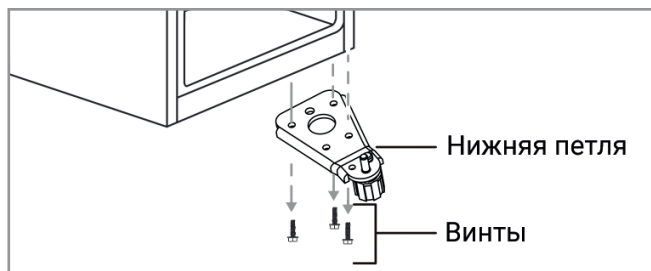

- Открутите гайку, фиксирующую штифт в правом отверстии на петле, снимите шайбу и извлеките штифт.

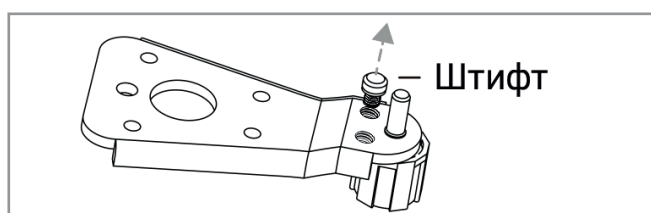

- Переставьте штифт в левое отверстие на нижней петле и зафиксируйте его шайбой и гайкой.

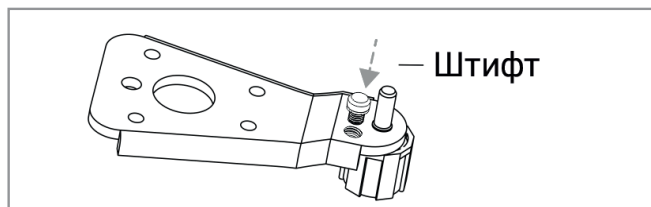

- Прикрутите нижнюю петлю слева на корпус морозильника. Вкрутите левую ножку справа вместо петли.
- Выкрутите винты, фиксирующие накладку справа снизу на дверце. Переставьте накладку на левую сторону и прикрутите ее винтами.

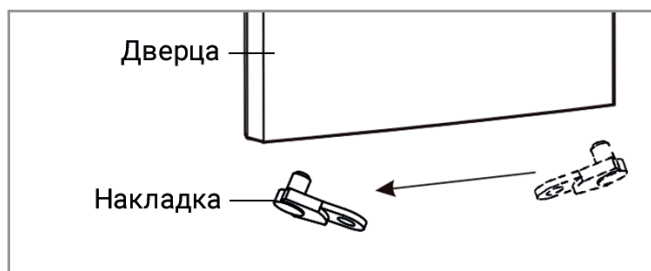

- Установите дверцу морозильника на место.

- Переставьте втулку на верхнем крае дверцы с правого угла на левый. Переставьте заглушку слева направо.

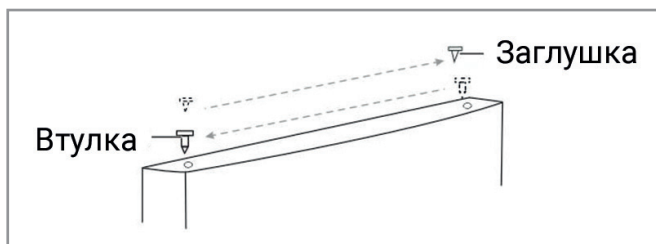

- Извлеките заглушку, расположенную слева на верхней панели морозильника, и установите ее справа, закрыв отверстия, оставшиеся после снятия верхней петли.

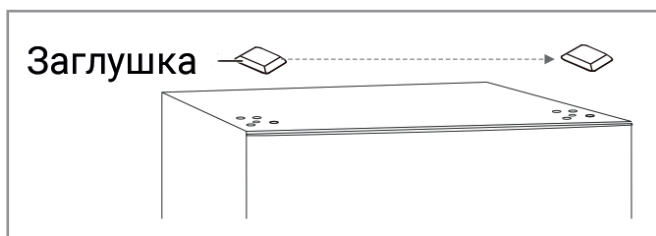

- Прикрутите верхнюю петлю на верхнюю панель морозильника слева. Используйте три винта, которые вы ранее выкрутили справа. Закройте петлю крышкой.

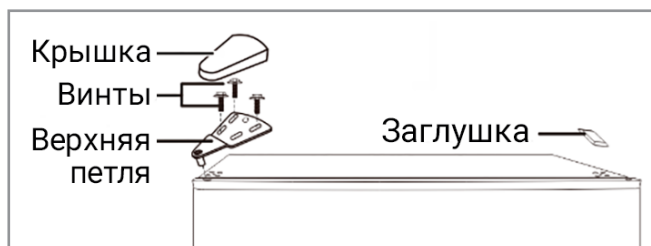

Прежде чем затягивать винты, убедитесь, что верхний край дверцы выровнен по верхнему краю морозильника, а резиновый уплотнитель хорошо прилегает к корпусу.

# ПОРЯДОК РАБОТЫ

## ПОДГОТОВКА К ИСПОЛЬЗОВАНИЮ

### Время ожидания

- После установки и очистки морозильника не включайте его сразу.
- Для обеспечения нормальной работы морозильника дайте ему постоять как минимум 4 часа и только потом подавайте на него напряжение.

### Очистка

- Проверьте все съемные детали внутри морозильника и протрите его изнутри мягкой влажной тряпкой. Можно использовать нейтральное чистящее средство.
- Вытрите морозильник насухо.
- Все электрические компоненты можно протирать только сухой тряпкой.

### Включение

- Чтобы включить компрессор, поверните терморегулятор в положение «2» и вставьте вилку в розетку.
- Через 30 минут откройте морозильник и убедитесь, что температура в нем понизилась. Это означает, что все системы работают нормально.

### Помещение продуктов в морозильник

- После непрерывной работы морозильника в течение некоторого времени температура будет автоматически регулироваться с учетом настроенных пользователем значений.
- Примерно через 2–3 часа, когда морозильник полностью охладится, в него можно класть продукты.

- Летом во время жары для полного охлаждения продуктов может потребоваться более 4 часов.
- Пока морозильник и продукты в нем не охладятся полностью, старайтесь открывать дверцу как можно реже.

## РЕГУЛИРОВКА ТЕМПЕРАТУРЫ

- Для изменения температуры в морозильнике поворачивайте расположенный сверху терморегулятор.

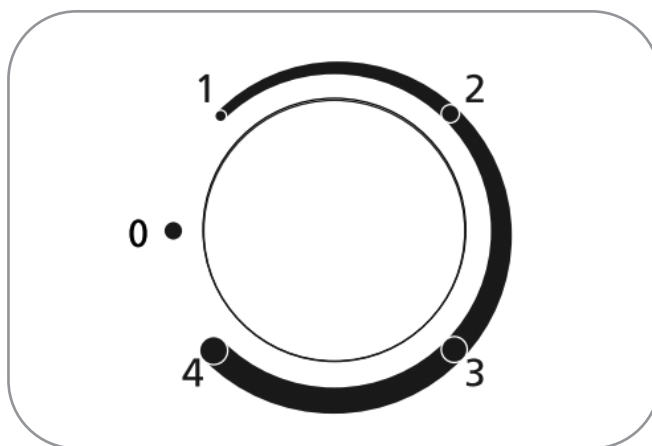

- Для поворота терморегулятора можно использовать, например, монету.
- Цифры на регуляторе — это не температура, а номер температурного режима, где «1» — это самый теплый режим, а «4» — самый холодный.
- В нормальных условиях работы рекомендуется выбирать режим «2».



Температура в морозильнике при выборе каждой настройки может варьироваться в зависимости от условий окружающей среды.

## **РЕКОМЕНДАЦИИ ПО ХРАНЕНИЮ ПРОДУКТОВ**

- В морозильнике поддерживается температура ниже  $-18\text{ }^{\circ}\text{C}$  для долгосрочного хранения продуктов, однако не превышайте сроки хранения продуктов, указанные на упаковке.
- Морозильник можно использовать для замораживания свежих и хранения замороженных продуктов.
- Прежде чем помещать в морозильник горячие продукты, остудите их до комнатной температуры.
- Не кладите в морозильник жидкости в стеклянных или иных герметично закрытых емкостях. При замерзании жидкости расширяются, и контейнер может лопнуть.
- Разделяйте продукты на небольшие удобные порции. Для замораживания небольшого количества продуктов потребуется меньше времени.
- Крупные куски мяса и рыбы следует разделить на несколько небольших порций, разложить по полиэтиленовым пакетам и равномерно распределить по ящикам для замораживания.
- Перед замораживанием продукты рекомендуется упаковывать в полиэтиленовые пакеты. Пакеты должны быть сухими, чтобы они не смерзлись между собой.
- Для упаковки следует использовать подходящие прочные нетоксичные материалы без вкуса и запаха, непроницаемые для воздуха или воды. Упаковка предотвращает перекрестное загрязнение сырых продуктов и впитывание ими посторонних запахов.
- Если вам требуется заморозить сразу много продуктов, настройте в морозильнике самый холодный режим, чтобы быстро понизить в нем температуру. Это позволит ускорить процесс замораживания и дольше сохранить продукты свежими.

## **Использование форм для льда**

- Чтобы ускорить процесс приготовления льда, помещайте формы для льда в верхнюю часть морозильника.

## **Приобретение замороженных продуктов в магазине**

- При покупке замороженных продуктов всегда изучайте рекомендации по их хранению, приведенные на упаковке.
- Всегда употребляйте замороженные продукты до даты, указанной на упаковке, где обычно имеется указание «Употребить до».
- Всегда проверяйте температуру в холодильнике, в котором замороженные продукты хранятся в магазине.
- Всегда проверяйте целостность упаковки.
- В магазине всегда берите замороженные продукты последними и сразу идите с ними на кассу.
- Старайтесь держать все замороженные продукты в магазине и по пути домой вместе. Благодаря этому они будут медленнее нагреваться.
- Не покупайте замороженные продукты, если вы не сможете их сразу же приготовить или заморозить.
- Для транспортировки замороженных продуктов можно приобрести специальную термосумку, которая позволит дольше сохранять замороженные продукты холодными.
- Многие продукты необязательно размораживать перед приготовлением. Овощи или пельмени можно сразу кинуть в кастрюлю с кипящей водой или приготовить на пару. Замороженные соусы и супы можно поместить в кастрюлю и поставить на слабый огонь, пока они не разморозятся.

# ЧИСТКА И ТЕХНИЧЕСКОЕ ОБСЛУЖИВАНИЕ

- Остатки пищи в морозильнике со временем начинают издавать неприятный запах, поэтому морозильник требуется регулярно мыть. Проще всего это делать после размораживания.



Приступая к работам по очистке и техническому обслуживанию, обязательно извлеките вилку из розетки.

- Не тяните за шнур электропитания, беритесь только за корпус вилки.
- Во избежание риска поражения электрическим током или травмы не беритесь за вилку мокрыми или влажными руками.
- Не лейте воду непосредственно на поверхности морозильника, поскольку вода может привести к образованию ржавчины, появлению токов утечки и несчастным случаям.
- Не пытайтесь вручную очистить основание морозильника, чтобы не порезать руки об острые металлические углы.



Во избежание повреждения дверцы морозильника не закрывайте ее, если открыта откидная дверца.

## РАЗМОРАЖИВАНИЕ МОРОЗИЛЬНИКА

- Со временем на внутренних стенках и испарителях внутри морозильника может образовываться тонкий слой инея. В качестве временной меры этот слой инея можно осторожно соскоблить с поверхностей морозильника специальным пластмассовым скребком для льда.

- Приблизительно раз в 3 месяца необходимо выполнять полное принудительное размораживание. Это также можно делать чаще в следующих ситуациях:

- образовавшийся слой инея уже не счищается скребком;
- он мешает выдвигать ящики и доставать продукты из морозильника;
- толщина этого слоя превышает 5 мм, и он начинает снижать охлаждающую способность морозильника.

- Для размораживания морозильника выберите время, когда в нем хранится минимальное количество замороженных продуктов.

- Достаньте из морозильника все замороженные продукты. В идеале их следует переложить в морозильную камеру работающего холодильника или другой морозильник, но если это сделать невозможно, заверните их в несколько слоев газеты или большое полотенце, затем в толстое одеяло и положите в самое холодное место.

- Отключите морозильник от электросети.
- Откройте дверцу морозильника и осторожно удалите лед с его внутренних поверхностей скребком для льда.
- Для ускорения процесса размораживания внутрь морозильника можно поставить посуду с горячей водой и соскоблить со стенок лед, когда он начнет подтаивать.
- Завершив размораживание, выполните очистку морозильника и подключите его к электросети.



Ни в коем случае не используйте для удаления инея металлические скребки!

## ОЧИСТКА МОРОЗИЛЬНИКА

- Достаньте из морозильника все замороженные продукты.
- Достаньте ящики и снимите откидную дверцу верхнего отсека. Для этого, удерживая откидную дверцу в вертикальном положении, совместите правый штырь с отверстием и извлеките дверцу из крепления.
- Протрите ящики и дверцу мягкой тряпкой или губкой, смоченной в теплой воде. Можно использовать нейтральное чистящее средство.
- Тщательно вымойте все внутренние поверхности. Если вы используете чистящее средство, не забудьте смыть его чистой водой.
- Протрите все поверхности насухо.



Во избежание повреждений не используйте для очистки корпуса, уплотнителя дверцы, декоративных пластмассовых деталей и т. д. металлические или иные жесткие щетки, стиральный порошок, щелочные или кислотные чистящие средства, бензол, бензин, горячую воду и коррозионно-активные вещества.

- Осторожно протрите уплотнитель дверцы. Для удаления грязи из паза можно использовать тонкую деревянную палочку, замотав ее тонким хлопчатобумажным шнуром. Завершив очистку, сначала закрепите четыре угла уплотнителя на месте, а затем аккуратно вставьте его сегмент за сегментом в паз на дверце.

## ПЕРЕРЫВЫ В РАБОТЕ

- В случае аварийного или планового отключения электропитания старайтесь открывать дверцу морозильника как можно реже и не класть в него незамороженные продукты.

- Если отключение электроснабжения произошло планово, не кладите новые продукты в морозильник за некоторое время до отключения и заранее настройте в нем самый холодный режим, повернув терморегулятор в положение «4».
- После возобновления подачи напряжения верните терморегулятор в исходное положение.
- Если вы не планируете использовать морозильник в течение длительного времени, отключите его от электросети, достаньте все продукты, протрите его внутри и снаружи, вымойте все аксессуары и оставьте дверцу морозильника приоткрытой для проветривания и предотвращения образования неприятных запахов.



В идеале морозильник вообще не рекомендуется выключать при его нормальной работе. В противном случае срок его службы может сократиться.

## ОСМОТР ПОСЛЕ ТЕХНИЧЕСКОГО ОБСЛУЖИВАНИЯ

- Убедитесь, что шнур электропитания не поврежден.
- Убедитесь, что вилка плотно вставлена в розетку.
- Убедитесь, что вилка не перегревается.
- В случае повреждения шнура электропитания или вилки или при появлении пятен ржавчины на штырях вилки существует опасность поражения электрическим током или возгорания.



При обнаружении любых повреждений отключите морозильник от электросети и обратитесь в сервисный центр.

# ПОИСК И УСТРАНЕНИЕ НЕИСПРАВНОСТЕЙ

В работе морозильника могут возникать отдельные небольшие проблемы, которые можно устранить самостоятельно, не обращая для этого в сервисный центр.

Проблема	Причина	Способ устранения
<b>Морозильник не охлаждает.</b>	<ul style="list-style-type: none"><li>• Вилка не вставлена в розетку.</li><li>• Перегорел предохранитель или сработал автоматический выключатель.</li><li>• Отсутствует напряжение в электросети.</li><li>• Морозильник установлен в неподходящем месте (например, на балконе, в гараже или сарае), где температура воздуха опускается ниже 10 °С.</li></ul>	<ul style="list-style-type: none"><li>• Вставьте вилку в розетку.</li><li>• Откройте дверцу и проверьте, горит ли лампа.</li><li>• Убедитесь, что на розетку подается напряжение.</li><li>• Установите морозильник в подходящем месте, в котором температура воздуха будет выше 10 °С. При слишком низкой температуре окружающей среды система охлаждения морозильника может работать некорректно.</li></ul>
<b>Необычные шумы</b>	<ul style="list-style-type: none"><li>• Морозильник стоит неустойчиво.</li><li>• Морозильник касается стены.</li></ul>	<ul style="list-style-type: none"><li>• Выровняйте морозильник, скорректировав высоту ножек.</li><li>• Отодвиньте морозильник от стены.</li></ul>
<b>Морозильник плохо охлаждает.</b>	<ul style="list-style-type: none"><li>• Вы положили в морозильник горячее блюдо или сразу слишком много продуктов.</li><li>• Вы слишком часто открываете дверцу.</li><li>• Что-то попало в дверцу морозильника.</li><li>• На морозильник попадают прямые солнечные лучи, или он стоит рядом с плитой или духовым шкафом.</li><li>• Плохая вентиляция.</li><li>• Настроена слишком высокая температура.</li></ul>	<ul style="list-style-type: none"><li>• Кладите в морозильник приготовленные блюда только после их полного остывания.</li><li>• Проверьте и закройте дверцу.</li><li>• Измените место установки морозильника таким образом, чтобы он стоял на достаточном расстоянии от источников тепла и на него не падали прямые солнечные лучи.</li><li>• Убедитесь, что зазоры вокруг морозильника, обеспечивающие необходимую вентиляцию, не перекрыты.</li><li>• Настройте подходящую температуру.</li></ul>
<b>В морозильнике появился неприятный запах.</b>	<ul style="list-style-type: none"><li>• Какие-то продукты в морозильнике испортились.</li><li>• Вы давно не мыли морозильник.</li><li>• Вы положили в морозильник продукты с сильным запахом без упаковки.</li></ul>	<ul style="list-style-type: none"><li>• Выбросьте все испортившиеся продукты.</li><li>• Вымойте морозильник.</li><li>• Всегда кладите продукты с сильным запахом в упаковку.</li></ul>

- Если вам не удалось устранить проблему, используя приведенные в таблице рекомендации, не пытайтесь вскрывать корпус морозильника или ремонтировать его самостоятельно. Обратитесь к продавцу или в сервисный центр.



Ремонт, выполненный неопытным человеком, может привести к серьезной поломке морозильника, а также стать причиной травмы.

- Техническое обслуживание и ремонт морозильника должны выполняться в авторизованном сервисном центре и только с использованием оригинальных запчастей.

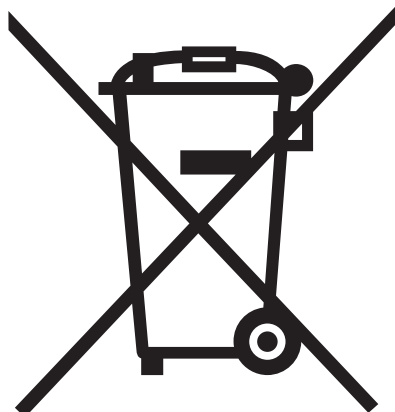

## ПРАВИЛЬНАЯ УТИЛИЗАЦИЯ УСТРОЙСТВА

Эта маркировка указывает, что по истечении срока службы данное устройство не подлежит утилизации вместе с другими бытовыми отходами. Чтобы предотвратить возможный вред для окружающей среды и здоровья людей в результате неконтролируемой утилизации отходов, утилизируйте это устройство ответственно, способствуя таким образом экологически безопасному повторному использованию материальных ресурсов.

Для утилизации отвезите морозильник в пункт отдельного сбора отходов электронного оборудования или обратитесь в магазин, где вы его приобрели. Продавец, возможно, сможет транспортировать морозильник для его экологически безопасной переработки.

Хладагент и циклопентан, используемый в морозильнике в качестве вспенивающего агента, взрыво- и огнеопасны. Поэтому утилизацией морозильника должна заниматься специализированная служба, сотрудники которой обладают всеми необходимыми для этого навыками. Для предотвращения вреда для окружающей среды и иного возможного ущерба морозильник ни в коем случае нельзя утилизировать путем сжигания.

Для обеспечения безопасности детей перед утилизацией этого устройства отрежьте шнур электропитания как можно ближе к корпусу. Кроме того, снимите дверцы или хотя бы уплотнитель дверцы, чтобы дети не закрылись внутри.

## УТИЛИЗАЦИЯ УПАКОВОЧНЫХ МАТЕРИАЛОВ

Упаковка предназначена для защиты устройства от повреждений во время транспортировки. Она произведена из пригодных для переработки материалов в соответствии с государственными нормативами по охране окружающей среды. Не утилизируйте упаковочные материалы вместе с обычными бытовыми отходами, а сдайте их в пункт отдельного сбора мусора, адрес которого можно узнать в местных органах власти. Вторичное использование упаковочных материалов позволяет снизить использование сырья в производственном процессе и объем отходов, свозимых на мусорные полигоны.

# ТЕХНИЧЕСКИЕ ХАРАКТЕРИСТИКИ

---

	<b>WF-140</b>	<b>WF-170</b>
Климатический класс	T	SN/N/ST/T
Общий полезный объем	140 л	168 л
Класс энергоэффективности	A+	A+
Номинальное напряжение	220–240 В	220–240 В
Номинальная частота	50 Гц	50 Гц
Номинальная сила тока	0,55 А	0,7 А
Мощность замораживания	5,5 кг/сутки	8 кг/сутки
Хладагент	R600a	R600a
Количество хладагента	68 г	70 г
Номинальная мощность	60 Вт	75 Вт
Уровень шума	41 дБА	41 дБА
Потребление электроэнергии	191 кВт·ч/год	205 кВт·ч/год
Габариты (ШхГхВ)	540 x 550 x 1260 (мм)	540 x 550 x 1440 (мм)
Вес нетто/брутто	34/38 кг	41/45 кг