

**VT-2630**

Grill-press

Гриль-пресс

# Инструкция по эксплуатации

<b>GB</b> Manual instruction	<b>3</b>
<b>RUS</b> Инструкция по эксплуатации	<b>7</b>
<b>KZ</b> Пайдалану нұсқасы	<b>12</b>
<b>UA</b> Інструкція з експлуатації	<b>17</b>
<b>KG</b> Пайдалануу боюнча нускама	<b>22</b>

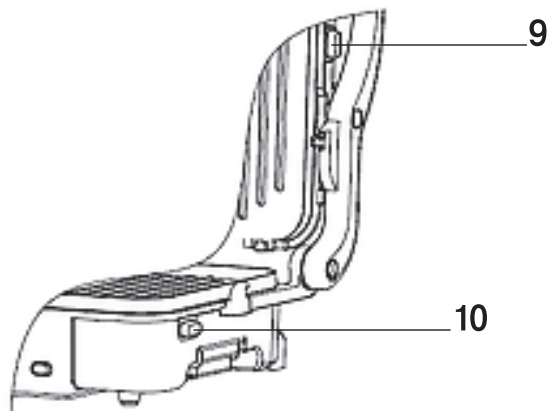
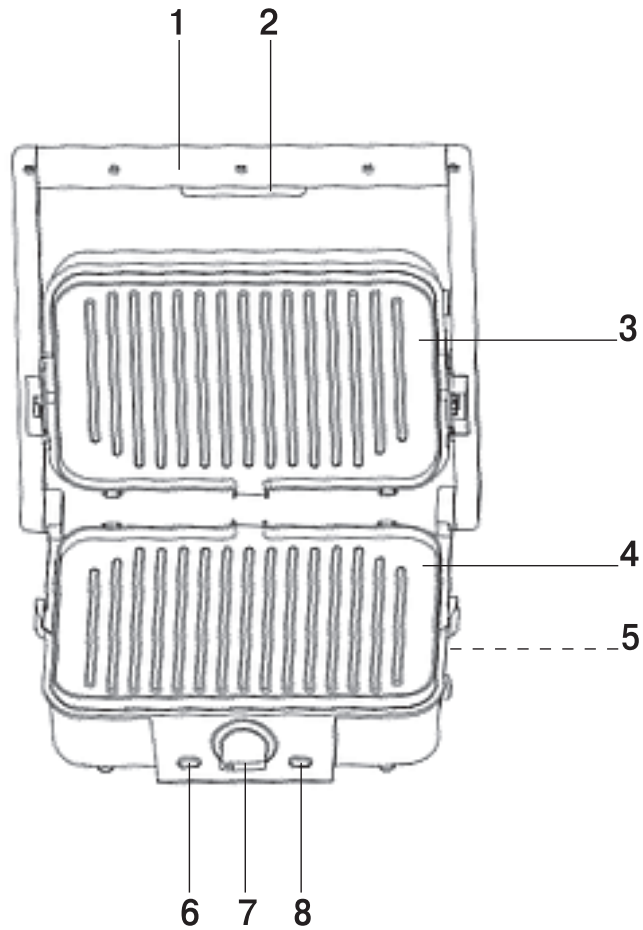

## GRILL-PRESS VT-2630

The grill-press is used for cooking meat, fish or vegetables. The grill design allows using the unit as a griddle plate, both one and two open cooking units.

### DESCRIPTION

1. Handle
2. Handle lock
3. Removable upper frying plate
4. Removable lower frying plate
5. Fat container
6. Power indicator
7. On/off/temperature control knob  
«OFF..LOW...MED...HIGT»
8. Ready-to-cook indicator
9. Upper frying plate lock
10. Lower frying plate lock

### ATTENTION!

*For additional protection against possible electric shock it is reasonable to install a residual current device (RCD) with nominal operation current not exceeding 30 mA. To install RCD, contact a specialist.*

### SAFETY MEASURES

Read this instruction manual carefully before using the unit and keep it for the whole operation period. Use the unit for its intended purpose only, as specified in this manual. Mishandling the unit can lead to its breakage and cause harm to the user or damage to his/her property.

- Before plugging the unit in make sure that the operating voltage of the unit corresponds to the voltage of your mains.
- The power cord is equipped with a “euro plug”; plug it into the socket with reliable grounding contact.
- To avoid fire, do not use adapters for connecting the unit to the mains.
- Do not use the grill outdoors.
- Never leave the operating grill unattended.
- Place the unit on a flat, stable heat-resistant surface away from sources of moisture, heat and open flame and with free access to the mains socket.
- Do not place and do not use the grill near highly inflammable materials or liquids and objects subject to thermal deformation.
- Use the unit in places with proper ventilation.
- Switch the unit on only with the frying plates installed.

- To avoid fire, do not place the unit near curtains and do not cover it during operation.

**Be careful:** *the unit body heats up strongly during operation, do not touch hot surfaces to avoid burns.*

- Beware of steam emission from gaps between the frying plates. Be careful, keep your hands and other open parts of your body away from the frying plates.
- Do not use the unit for cooking frozen food; defrost frozen food before cooking.

**ATTENTION!** *Take the products out of the unit right after cooking; keeping products in the operating grill for a long time can cause their ignition.*

- Never use sharp metal objects to take the prepared food out, as they can damage the non-stick coating of the frying plates. Always use kitchen tools suitable for non-stick coatings.
- Do not move the grill when it is hot; wait until it cools down completely.
- Unplug the grill before cleaning or when you are not using it.
- Do not let the power cord hang from the table or come in contact with hot surfaces or sharp edges of kitchen furniture.
- Never pull the power cord when disconnecting the unit from the mains, take the plug and remove it carefully from the socket.
- Do not touch the unit body and the power plug with wet hands.
- Do not use the unit near the kitchen sink, do not expose it to moisture.
- To avoid electric shock, do not immerse the power cord, the power plug or the grill itself into water or any other liquids. If this has happened, DO NOT TOUCH the grill body, unplug it immediately and only then take the grill out of the water. Apply to any authorized service center at the contact address list given in the warranty certificate and on the website [www.vitek.ru](http://www.vitek.ru).
- Do not allow children to touch the unit body and the power cord during the grill operation.
- This unit is not intended for usage by children.
- The unit is not intended for usage by physically or mentally disabled persons (including children) or by persons lacking experience or knowledge if they are not under supervision of a person who is responsible for their safety or if they are not instructed by this person on the usage of the unit.

# ENGLISH

- Do not leave children unattended to prevent them from using the unit as a toy.
- During operation and breaks between operation cycles, the unit should be placed out of reach of children.
- For children safety reasons do not leave polyethylene bags, used as packaging, unattended.

**Attention!** Do not allow children to play with polyethylene bags or packaging film. **Danger of suffocation!**

- Never use the unit if the power cord or the power cord plug is damaged, if the unit works improperly or after it was dropped. If the power cord is damaged, it should be replaced by the manufacturer, a maintenance service or similar qualified personnel to avoid danger.
- Do not repair the unit by yourself. Do not disassemble the unit, if any malfunction is detected or after it was dropped, unplug the unit and apply to any authorized service center from the contact address list given in the warranty certificate and on the website [www.vitek.ru](http://www.vitek.ru).
- Transport the unit in the original packaging only.
- Keep the unit out of reach of children and disabled persons.

*THE UNIT IS INTENDED FOR HOUSEHOLD USE ONLY, ITS COMMERCIAL USAGE AND USAGE IN PRODUCTION AREAS AND WORK SPACES IS PROHIBITED.*

## BEFORE THE FIRST USE

***In case of the unit transportation or storage under cold (winter) conditions, it is necessary to keep it for at least three hours at room temperature.***

- Before switching the unit on for the first time, make sure that the mains voltage corresponds to the voltage specified on the unit body.
- Unpack the press grill and remove all package materials, wipe the grill body with a slightly damp cloth and then wipe it dry.
- Press on the handle (1) lock (2) and open the grill.
- Press on the lower frying plate (4) lock (10) and remove it.
- Press on the higher frying plate (3) lock (9) and remove it.
- Wash the frying plates (3, 4) with warm water and neutral detergent and dry them thoroughly.

- Install the frying plates back to their places; to do this, match the ledges on the frying plates (3, 4) with the grooves on the rear locks and press alternately on the front part of the frying plates (3, 4) until the locks (9, 10) clicking.
- Before using the grill apply some vegetable oil on the non-stick coating of the frying plates (3, 4), spread the oil over the whole surface and wipe the surplus oil with a paper napkin.
- Close the grill, insert the power plug into the socket and switch the power on by setting the knob (7) to the position «HIGT», the power indicator (6) and the ready-to-cook indicator (8) will light up.
- After 5-10 minutes switch the unit off by setting the knob (7) to the position «OFF» and unplug the unit.
- Wait until the frying plates (3, 4) cool down completely and remove the remaining vegetable oil with a paper napkin.

**Note:** – *While the first unit operation the heating elements burn, therefore occurrence of a small amount of smoke or foreign smell is possible. It is normal and is not a sign of malfunction.*

## FOOD COOKING WITH THE GRILL

- Place the grill on a flat, heat-resistant and stable surface away from sources of moisture, heat, open flame and with free access to the mains socket.
- Do not place and do not use the grill near highly inflammable objects or liquids and objects subject to thermal deformation.
- Place the grill keeping at least a 20 cm gap between the grill base and the wall and 30 cm of space above the grill.
- Use the unit in places with proper ventilation.
- Make sure that the frying plates (3, 4) are installed and fixed.

**Attention!** Do not switch the grill on without the removable frying plates (3, 4) installed.

- Oil the non-stick coating of frying plates (3, 4) slightly and close the grill.
- Make sure that the fat container (5) is installed to its place.
- Insert the power plug into the mains socket.
- Switch the grill on by turning the knob (7) and set the required heating temperature of the frying plates (3, 4) «LOW...MED...HIGT», the indicators (6, 8) will light up.

- When the frying plates reach the required temperature, the indicator (8) will go out and you can start cooking.
- Take the handle (1), press the lock (2) and open the grill.
- Carefully put the products on the lower frying plate (4). Avoid getting burns by splashing liquids or fat.
- You can use the unit as a griddle plate. To do this take the upper frying plate (3) by the handle (1), move it down on the products.

**Attention!** During the operation the frying plates and the unit body heat up strongly; do not touch hot surfaces to avoid burns.

Do not touch the unit body with bare hands. Use the thermal protective kitchen tools.

- After the products are ready, lift the upper frying plate (3) by the handle (1).
- Put the prepared products into an appropriate dish; use wooden or heat-resistant plastic kitchen tools to remove the products.
- When using the grill for the second time move the upper frying plate (3) down on the lower one (4), wait until the plates reach the pre-set temperature and then you can continue cooking.

**Note:** - During the operation the indicator (8) will go out and light up again periodically, indicating the heating element switching on and off.

### Using the grill as an open cooking unit.

**ATTENTION!** Open the grill before plugging it in.

- Take the handle (1), press the lock (2) and open the grill.
- Make sure that the fat container (5) is installed to its place.
- Cook the products on two frying plates.
- After you finish cooking, set the knob (7) to the position «OFF» and unplug the unit.
- Before cleaning the unit wait until it cools down completely.

### ATTENTION!

- Do not switch the grill on without the removable frying plates (3, 4) installed.
- Always install the fat container (5) during cooking.
- While the frying plates (3, 4) are heating up, do not open the grill, the frying plates heat up quicker and more evenly in closed position.
- Be careful: - the grill body heats up strongly during the operation. To avoid burns do not

- touch hot surfaces, open the grill only by the handle (1).
- Be careful and beware of hot steam emission from gaps between the frying plates (3, 4).
- Keep your hands and other open parts of your body away from the frying plates (3, 4).
- Do not use the grill for defrosting and cooking frozen food.
- Do not cook meat with large bones.
- Frying time depends on the products used.
- Before eating make sure that the food is cooked through.
- Take the products out of the grill right after cooking; keeping products in the operating unit for a long time can cause their burning.
- Never use sharp metal objects to take the cooked food out, as they can damage the non-stick coating of the frying plates (3, 4). Always use plastic or wooden kitchen tools suitable for non-stick coatings.

### CLEANING AND MAINTENANCE

- Clean the grill after every use.
- After you finish using the grill, set the knob (7) to the position «OFF» and unplug the unit.
- Open the frying plates (3, 4) and let the unit cool down to room temperature.
- Consequently remove the frying plates (3, 4) pressing the locks (9, 10).
- Remove the remaining food from the frying plates (3, 4), wash the frying plates (3, 4) with warm water and neutral detergent, rinse them and then dry thoroughly.
- Clean the grill body with a soft, slightly damp cloth and then wipe it dry.
- Pour out the fat from the fat container (5), wash the container (5) with warm water and neutral detergent, rinse and then dry it thoroughly.
- Install the frying plates (3, 4) back to their places; to do this, match the ledges on the frying plates (3, 4) with the grooves on the rear locks and press alternately on the front part of the frying plates (3, 4) until the locks (9, 10) clicking.
- Do not use abrasives, solvents or metal sponges for cleaning the frying plates (3, 4) and the grill body, as they can damage the non-stick coating or the outer surface of the grill body.
- Never immerse the grill, power cord and cord plug into water!

**ATTENTION!** To avoid electric shock, do not immerse the unit into water or any other liquids.

# ENGLISH

## STORAGE

- Clean the unit before taking it away for storage.
- Keep the unit in a dry cool place out of reach of children and disabled persons.

## DELIVERY SET

Grill-press – 1 pc.

Fat container – 1 pc.

Instruction manual – 1 pc.

## TECHNICAL SPECIFICATIONS

Power supply: 220-240 V ~ 50-60 Hz

Rated input power: 1500 W

## RECYCLING



For environment protection do not throw out the unit and the batteries (if included), do not discard the unit and the batteries with usual household waste after the service life expiration; apply to specialized centers for further recycling.

The waste generated during the disposal of the unit is subject to mandatory collection and consequent disposal in the prescribed manner.

For further information about recycling of this product apply to a local municipal administration, a disposal service or to the shop where you purchased this product.

*The manufacturer preserves the right to change design, structure and specifications not affecting general principles of the unit operation without a preliminary notification due to which insignificant differences between the manual and product may be observed. If the user reveals such differences, please report them via e-mail [info@vitek.ru](mailto:info@vitek.ru) for receipt of an updated manual.*

**The unit operating life is 3 years**

## Guarantee

Details regarding guarantee conditions can be obtained from the dealer from whom the appliance was purchased. The bill of sale or receipt must be produced when making any claim under the terms of this guarantee.



*This product conforms to the EMC Directive 2014/30/EU and to the Low Voltage Directive 2014/35/EU.*

## ГРИЛЬ-ПРЕСС VT-2630

Гриль-пресс используется для приготовления мясных, рыбных или овощных продуктов. Конструкция гриля позволяет использовать устройство в качестве контактного гриля, как на одной, так и на двух открытых жарочных панелях.

## ОПИСАНИЕ

1. Ручка
2. Фиксатор ручки
3. Съёмная верхняя рабочая поверхность
4. Съёмная нижняя рабочая поверхность
5. Ёмкость для сбора жира
6. Индикатор включения в сеть
7. Ручка включения/выключения/регулятор температуры «OFF...LOW...MED...HIGT»
8. Индикатор готовности
9. Фиксатор верхней рабочей поверхности
10. Фиксатор нижней рабочей поверхности

## ВНИМАНИЕ!

*Для дополнительной защиты от возможного удара электрическим током, целесообразно установить в цепи питания устройство защитного отключения (УЗО) с номинальным током срабатывания, не превышающим 30 мА, для установки УЗО обратитесь к специалисту.*

## МЕРЫ БЕЗОПАСНОСТИ

Перед использованием устройства внимательно прочитайте руководство по эксплуатации и сохраняйте его в течение всего срока эксплуатации. Используйте устройство только по его прямому назначению, как изложено в данной инструкции. Неправильное обращение с прибором может привести к его поломке, причинению вреда пользователю или его имуществу.

- Перед включением в сеть убедитесь, что рабочее напряжение прибора соответствует напряжению электрической сети.
- Сетевой шнур снабжен «евровилкой»; включайте ее в розетку, имеющую надежный контакт заземления.
- Во избежание риска возникновения пожара не используйте переходники при подключении устройства к электрической розетке.
- Не используйте гриль вне помещений.
- Никогда не оставляйте работающий гриль без присмотра.
- Размещайте устройство на ровной устойчивой теплостойкой поверхности, вдали от

источников влаги, тепла и открытого пламени так, чтобы доступ к сетевой розетке всегда был свободным.

- Не устанавливайте и не используйте гриль вблизи легковоспламеняемых материалов или жидкостей, а также предметов, подверженных тепловой деформации.
- Используйте устройство в местах с хорошей вентиляцией.
- Включайте устройство только с установленными рабочими поверхностями.
- Во избежание возгорания ни в коем случае не размещайте устройство рядом с занавесками или шторами и не накрывайте его во время работы.

**Будьте осторожны:** во время работы корпус прибора сильно нагревается, во избежание ожогов не дотрагивайтесь до горячих поверхностей.

- Остерегайтесь выхода пара из зазоров между рабочими поверхностями. Соблюдайте осторожность, не подносите руки и не располагайте другие открытые участки тела близко к рабочим поверхностям.
- Запрещается использовать устройство для приготовления замороженных продуктов, разморозьте продукты перед их приготовлением.

**ВНИМАНИЕ!** Вынимайте продукты сразу после приготовления, при длительном нахождении продуктов во включенном гриле, может произойти их возгорание.

- Запрещается извлекать приготовленные продукты острыми металлическими предметами, которые могут повредить антипригарное покрытие рабочих поверхностей. Всегда используйте аксессуары, предназначенные для посуды с антипригарным покрытием.
- Не перемещайте горячий гриль, дождитесь полного его остывания.
- Отключайте гриль от сети перед его чистой или в случае, если вы им не пользуетесь.
- Не допускайте свисания сетевого шнура со стола, а также его контакта с горячими поверхностями или острыми кромками кухонной мебели.
- Отключая устройство от электросети, никогда не тяните и не дергайте за сетевой шнур, возьмитесь за сетевую вилку и аккуратно извлеките её из розетки.

- Не прикасайтесь к корпусу прибора и не беритесь за вилку сетевого шнура мокрыми руками.
  - Не пользуйтесь устройством в непосредственной близости от кухонной раковины, не подвергайте его воздействию влаги.
  - Во избежание удара электрическим током запрещается погружать сетевой шнур, вилку сетевого шнура или сам гриль в воду или любые другие жидкости. Если это произошло, НЕ БЕРИТЕСЬ за корпус гриля, немедленно выньте вилку сетевого шнура из розетки и только после этого достаньте гриль из воды. Обратитесь в любой авторизованный (уполномоченный) сервисный центр по контактным адресам, указанным в гарантийном талоне и на сайте [www.vitek.ru](http://www.vitek.ru).
  - Не разрешайте детям касаться корпуса прибора и сетевого шнура во время работы гриля.
  - Данное устройство не предназначено для использования детьми.
  - Прибор не предназначен для использования лицами (включая детей) с пониженными физическими, психическими или умственными способностями или при отсутствии у них опыта или знаний, если они не находятся под контролем или не проинструктированы об использовании прибора лицом, ответственным за их безопасность.
  - Осуществляйте надзор за детьми, чтобы не допустить использования прибора в качестве игрушки.
  - Устанавливайте устройство во время работы и в перерывах между рабочими циклами в местах, недоступных для детей.
  - Из соображений безопасности детей не оставляйте полиэтиленовые пакеты, используемые в качестве упаковки, без присмотра.
- Внимание!** Не разрешайте детям играть с полиэтиленовыми пакетами или пленкой. Опасность удушья!
- Не используйте устройство, если поврежден шнур питания или вилка шнура питания, если устройство работает с перебоями, а также после его падения. При повреждении шнура питания его замену во избежание опасности должны производить изготовитель, сервисная служба или подобный квалифицированный персонал.
  - Запрещается самостоятельно ремонтировать прибор. Не разбирайте прибор самостоятельно, при возникновении любых неисправностей или после падения устройства выключите прибор из электрической розетки и обратитесь в любой авторизованный (уполномоченный) сервисный центр по контактным адресам, указанным в гарантийном талоне и на сайте [www.vitek.ru](http://www.vitek.ru).
  - Перевозите устройство только в заводской упаковке.
  - Храните устройство в месте, недоступном для детей и людей с ограниченными возможностями.

**УСТРОЙСТВО ПРЕДНАЗНАЧЕНО ТОЛЬКО ДЛЯ БЫТОВОГО ИСПОЛЬЗОВАНИЯ В ЖИЛЫХ ПОМЕЩЕНИЯХ, ЗАПРЕЩАЕТСЯ КОММЕРЧЕСКОЕ ИСПОЛЬЗОВАНИЕ И ИСПОЛЬЗОВАНИЕ УСТРОЙСТВА В ПРОИЗВОДСТВЕННЫХ ЗОНАХ И РАБОЧИХ ПОМЕЩЕНИЯХ.**

## ПЕРЕД ПЕРВЫМ ИСПОЛЬЗОВАНИЕМ

**В случае транспортировки или хранения устройства в холодных (зимних) условиях необходимо выдержать его при комнатной температуре не менее трёх часов.**

- Перед первым включением убедитесь, что напряжение электрической сети соответствует напряжению, указанному на корпусе устройства.
- Извлеките гриль из упаковки и удалите все упаковочные материалы, протрите корпус гриля слегка влажной тканью, после чего вытрите насухо.
- Нажмите на фиксатор (2) ручки (1) и раскройте гриль.
- Нажмите на фиксатор (10) нижней рабочей поверхности (4) и снимите её.
- Нажмите на фиксатор (9) верхней рабочей поверхности (3) и снимите её.
- Промойте рабочие поверхности (3, 4) тёплой водой с нейтральным моющим средством и тщательно просушите.
- Установите рабочие поверхности на место, для этого совместите выступы на рабочих поверхностях (3, 4) с пазами задних фиксаторов, поочередно нажмите на переднюю часть поверхностей (3, 4) до щелчка фиксаторов (9, 10).
- Перед использованием гриля нанесите небольшое количество растительного масла на антипригарное покрытие рабо-



чих поверхностей (3, 4), распределите его по всей поверхности, излишки удалите бумажной салфеткой.

- Закройте гриль, вставьте вилку сетевого шнура в розетку, включите питание, установив ручку (7) в положение «HIGT», при этом загорится индикатор включения в сеть (6) и индикатор готовности (8).
- Через 5-10 минут отключите устройство, установив ручку (7) в положение «OFF», выньте вилку сетевого шнура из розетки.
- Дождитесь полного остывания рабочих поверхностей (3, 4) и удалите с них остатки растительного масла с помощью бумажной салфетки.

**Примечание:** - При первом использовании прибора нагревательные элементы обгорают, при этом может появиться небольшое количество дыма или постороннего запаха. Это допустимо и дефектом не является.

## ПРИГОТОВЛЕНИЕ ПРОДУКТОВ В ГРИЛЕ

- Установите гриль на ровной теплостойкой и устойчивой поверхности вдали от источников влаги, тепла, открытого пламени так, чтобы доступ к сетевой розетке всегда был свободным.
- Не устанавливайте и не используйте гриль вблизи легковоспламеняемых материалов или жидкостей, а так же предметов, подверженных тепловой деформации.
- Установите гриль так, чтобы от стены до основания гриля оставалось расстояние не менее 20 см, а свободное пространство над грилем составляло не менее 30 см.
- Используйте устройство в местах с хорошей вентиляцией.
- Убедитесь, что рабочие поверхности (3, 4) установлены и зафиксированы.

**Внимание!** Запрещается включать гриль без установленных рабочих поверхностей (3, 4).

- Слегка смажьте растительным маслом антипригарное покрытие рабочих поверхностей (3, 4) и закройте гриль.
- Убедитесь, что ёмкость для сбора жира (5) установлена на место.
- Вставьте вилку сетевого шнура в розетку.
- Поворотом ручки (7) включите гриль и установите необходимую температуру нагрева рабочих поверхностей (3, 4) «LOW...MED...HIGT», при этом загорятся индикаторы (6, 8).

- Когда рабочие поверхности достигнут установленной температуры, индикатор (8) погаснет, можно приступать к приготовлению продуктов.
- Возьмитесь за ручку (1), нажмите на фиксатор (2) и раскройте гриль.
- Осторожно положите продукты на нижнюю рабочую поверхность (4). Остерегайтесь ожогов возможными брызгами жидкости или жира.
- Вы можете использовать устройство в качестве контактного гриля. Для этого, держась за ручку (1), опустите верхнюю рабочую поверхность (3) на продукты.

**Внимание!** Во время работы рабочие поверхности и корпус прибора сильно нагреваются, во избежание ожогов не дотрагивайтесь до горячих поверхностей.

Не касайтесь корпуса устройства незащищёнными руками. Используйте термозащитные кухонные аксессуары.

- После того, как продукты приготовятся, возьмитесь за ручку (1) и поднимите верхнюю рабочую поверхность (3).
- Переложите приготовленные продукты в подходящую посуду, используя деревянные или термостойкие пластмассовые кухонные аксессуары.
- При повторном использовании гриля опустите верхнюю рабочую поверхность (3) на нижнюю (4), подождите некоторое время, необходимое для достижения установленной температуры, затем продолжайте процесс приготовления продуктов.

**Примечание:** - Во время работы индикатор (8) будет периодически гаснуть, и загораться, сигнализируя о включении/выключении нагревательного элемента.

## Использование гриля в качестве открытой жарочной поверхности.

**ВНИМАНИЕ!** Раскрывайте гриль только до включения его в сеть.

- Возьмитесь за ручку (1), нажмите на фиксатор (2) и раскройте гриль.
- Убедитесь, что ёмкость для сбора жира (5) установлена на место.
- Готовьте продукты на двух жарочных поверхностях.
- Завершив приготовление продуктов, установите ручку (7) в положение «OFF» и выньте вилку сетевого шнура из розетки.

# РУССКИЙ

- Прежде чем проводить чистку прибора, дождитесь полного его остывания.

## **ВНИМАНИЕ!**

- Запрещается включать гриль без установленных съёмных рабочих поверхностей (3, 4).
- Во время приготовления продуктов всегда устанавливайте ёмкость для сбора жира (5).
- Не открывайте гриль во время разогрева рабочих поверхностей (3, 4) в закрытом положении рабочие поверхности нагреваются равномернее и быстрее.
- Будьте осторожны: - во время работы корпус гриля сильно нагревается. Во избежание ожогов не дотрагивайтесь до горячих поверхностей, а открывая гриль, держитесь только за ручку (1).
- Соблюдайте осторожность и остерегайтесь выхода горячего пара из зазоров между рабочими поверхностями (3, 4).
- Не подносите руки и не располагайте другие открытые участки тела близко к рабочим поверхностям (3, 4).
- Не используйте гриль для разморозки и приготовления замороженных продуктов.
- Не готовьте куски мяса на крупных костях.
- Длительность приготовления зависит от используемых продуктов.
- Перед употреблением продуктов в пищу, убедитесь, что они полностью прожарены.
- Вынимайте продукты из гриля сразу после приготовления, длительное нахождение продуктов во включенном приборе может привести к их возгоранию.
- Запрещается извлекать приготовленные продукты, используя острые металлические предметы, которые могут повредить антипригарное покрытие рабочих поверхностей (3, 4). Всегда используйте пластиковые или деревянные аксессуары, предназначенные для посуды с антипригарным покрытием.

## **ЧИСТКА И УХОД**

- Производите чистку гриля после каждого использования.
- Завершив работу с грилем, установите ручку (7) в положение «OFF» и выньте вилку сетевого шнура из розетки.

- Полностью раскройте рабочие поверхности (3, 4) и дайте устройству остыть до комнатной температуры.
- Поочередно снимите рабочие поверхности (3, 4), нажав на фиксаторы (9, 10).
- Удалите с рабочих поверхностей (3, 4) остатки продуктов, промойте рабочие поверхности (3, 4) тёплой водой с нейтральным моющим средством, ополосните, затем тщательно просушите.
- Корпус гриля протрите мягкой слегка влажной тканью, после чего вытрите насухо.
- Из ёмкости для сбора жира (5), слейте жир, промойте ёмкость (5) тёплой водой с нейтральным моющим средством, ополосните, затем тщательно просушите.
- Установите рабочие поверхности (3, 4) на место, для этого совместите выступы на рабочих поверхностях (3, 4) с пазами задних фиксаторов, поочередно нажмите на переднюю часть поверхностей (3, 4) до щелчка фиксаторов (9, 10).
- Запрещается использовать для чистки рабочих поверхностей (3, 4), корпуса гриля абразивные чистящие средства, растворители или металлические мочалки, так как они могут повредить антипригарную поверхность или внешнюю поверхность корпуса гриля.
- Никогда не погружайте гриль, сетевой шнур и вилку сетевого шнура в воду!

**ВНИМАНИЕ!** Во избежание удара электрическим током, не погружайте устройство в воду или любые другие жидкости.

## **ХРАНЕНИЕ**

- Перед тем как убрать прибор на хранение, выполните чистку устройства.
- Храните устройство в сухом прохладном месте, недоступном для детей и людей с ограниченными возможностями.

## **КОМПЛЕКТАЦИЯ**

Гриль-пресс – 1 шт.

Ёмкость для сбора жира – 1 шт.

Инструкция – 1 шт.

## **ТЕХНИЧЕСКИЕ ХАРАКТЕРИСТИКИ**

Электропитание: 220-240 В ~ 50-60 Гц

Номинальная потребляемая

мощность: 1500 Вт

## УТИЛИЗАЦИЯ



В целях защиты окружающей среды, после окончания срока службы прибора и элементов питания (если входят в комплект), не выбрасывайте их вместе с обычными бытовыми отходами, передайте прибор и элементы питания в специализированные пункты для дальнейшей утилизации.

Отходы, образующиеся при утилизации изделий, подлежат обязательному сбору с последующей утилизацией в установленном порядке. Для получения дополнительной информации об утилизации данного продукта обратитесь в местный муниципалитет, службу утилизации бытовых отходов или в магазин, где Вы приобрели данный продукт.

*Производитель сохраняет за собой право изменять дизайн, конструкцию и технические характеристики, не влияющие на общие принципы работы устройства, без предварительного уведомления, из-за чего между инструкцией и изделием могут наблюдаться незначительные различия. Если пользователь обнаружил такие несоответствия, просим сообщить об этом по электронной почте [info@vitek.ru](mailto:info@vitek.ru) для получения обновленной версии инструкции.*

**Срок службы устройства – 3 года**



Данное изделие соответствует всем требуемым европейским и российским стандартам безопасности и гигиены.

**ИЗГОТОВИТЕЛЬ:** СТАР ПЛЮС ЛИМИТЕД (STAR PLUS LIMITED)

**МЕСТОНАХОЖДЕНИЕ И ПОЧТОВЫЙ АДРЕС ДЛЯ СВЯЗИ:** ЮНИТ БИ ЭНД СИ, 15Й ЭТАЖ, КЭЙСИ АБЕРДИН ХАУС, №38, ХЭНГ ИП РОУД, ВОНГ ЧУК ХАНГ, ГОНКОНГ, КНР

**ИМПОРТЕР:** ООО «ВИТЕК.РУС»

**МЕСТОНАХОЖДЕНИЕ И ПОЧТОВЫЙ АДРЕС ДЛЯ СВЯЗИ:** 117209, РФ, Г. МОСКВА, СЕВАСТОПОЛЬСКИЙ ПР-КТ, Д. 28, КОРП. 1.

[www.vitek.ru](http://www.vitek.ru)

**ТЕЛЕФОН ДЛЯ СПРАВOK:** 8-800-100-18-30

СДЕЛАНО В КНР

# ҚАЗАҚША

## ГРИЛЬ-ПРЕСС VT-2630

Гриль-пресс ет, балық немесе көкөніс өнімдерін дайындау үшін қолданылады. Гриль құрылысы құрылғыны бір немесе екі ашық қуыру панелінде жанаспалы гриль ретінде пайдалануға мүмкіндік береді.

### СИПАТТАМАСЫ

1. Қолсап
2. Қолсап бекітпесі
3. Шешілмелі жоғарғы жұмыс беті
4. Шешілмелі төменгі жұмыс беті
5. Майды жинауға арналған сыйымдылық
6. Желіге қосылу индикаторы
7. Қосу/өшіру қалам/температура реттегіші «OFF...LOW...MED...HIGT»
8. Дайындық индикаторы
9. Жоғарғы жұмыс бетінің бекіткіші
10. Төменгі жұмыс бетінің бекіткіштері

### НАЗАР АУДАРЫҢИЗ!

*Электр тогы соғу мүмкіндігінен қорғау үшін, қуаттандыру тізбегіне 30 МА аспайтын, іске қосылуыбыз номиналды тогы бар қорғансыз ажырату құрылғысын (ҚАҚ) орнатқан жөн, ҚАҚ-ты орнату үшін маман көмегіне жүгінініңіз.*

### ҚАУІПСІЗДІК ШАРАЛАРЫ

- Құрылғыны қолдану алдында пайдалану жөніндегі нұсқаулықты мұқият оқыңыз және оны пайдаланудың барлық мерзімі бойы сақтап қойыңыз. Құрылғыны осы нұсқаулықта баяндалғандай тікелей мақсаты бойынша ғана пайдаланыңыз. Аспапты дұрыс қолданбау оның бұзылуына және пайдаланушыға немесе оның мүлкіне зиян келтіруге әкелуі мүмкін.
- Желіге қосу алдында аспаптың жұмыс кернеуінің желі кернеуіне сәйкес келетіндігіне көз жеткізіңіз.
  - Желі бауы «евроашамен» жабдықталған; оны жерге сенімді тұйықталған электр розеткасына қосыңыз.
  - Өрт шығу қаупіне жол бермеу үшін құрылғыны электр розеткаға қосқанда ауыстырғыштарды пайдаланбаңыз.
  - Грильді үй-жайдан тыс жерде қолданбаңыз.
  - Ешқашан жұмыс істеп тұрған грильді қараусыз қалдырмаңыз.
  - Құрылғыны тегіс, орнықты, жылуға шыдамды бетке, жылу, ылғал және ашық жалын көздерінен алыс жерге, желі розеткасына

үнемі еркін қол жетімділік болатындай етіп орналастырыңыз.

- Грильді тез тұтанатын материалдардың немесе сұйықтықтардың, сонымен қатар жылу деформациясына ұшырайтын заттардың қасында орналастырмаңыз.
- Құрылғыны жақсы желдетілетін жерлерде пайдаланыңыз.
- Құрылғыны тек орнатылған жұмыс беттерімен ғана іске қосыңыз.
- Өртенуге жол бермеу үшін ешқандай жағдайда құрылғыны шымылдықтар немесе перделердің қасына орналастырмаңыз және жұмыс уақытында оның үстін жаппаңыз.

**Абай болыңыз: жұмыс кезінде аспап корпусы қатты қызады, күйік алуға жол бермеу үшін ыстық беттерге қолыңызды тигізбеңіз.**

- Жұмыс беттері арасындағы саңылаулардан шығатын будан сақтаныңыз. Абайлық сақтаңыз, қолдарыңызды және дененің өзге ашық жерлерін жұмыс беттеріне жақындатпаңыз.
- Құрылғыны мұздатылған өнімдерді әзірлеу үшін пайдалануға тыйым салынады, әзірлеу алдында өнімдерді ерітіп алыңыз.

**НАЗАР АУДАРЫҢИЗ!** Тағамдарды әзірлеп болғаннан кейін бірден шығарыңыз, тағамдар іске қосылған грильде ұзақ қалса, олар өртенуі мүмкін.

- Өткір металл заттармен шығаруға тыйым салынады, себебі әзірленген өнімдер жұмыс бетінің күюге қарсы қабатын бүлдіруі мүмкін. Әрқашан күюге қарсы қабаты бар ыдыстарға арналған аксессуарларды қолданыңыз.
- Ыстық грильді жылжытпаңыз, оның толық салқындауын күтіңіз.
- Тазалау алдында немесе егер сіз оны қолданбасаңыз, грильді желіден ажыратыңыз.
- Желі бауының үтелден салбырауына, сонымен бірге ыстық беттермен немесе ас үй жиһазының өткір қырларымен жанасуына жол бермеңіз.
- Құрылғыны электр желісінен өшірген кезде, ешқашан желі бауынан тартпаңыз және жұлмаңыз, желі ашасынан ұстаңыз және оны абайлап розеткадан суырыңыз.
- Сулы қолдарыңызбен аспап корпусына тиіспеңіз және желі бауының ашасын ұстамаңыз.
- Құрылғыны асуылық қол жуғыштың тікелей қасында пайдаланбаңыз, оны ылғалдың әсеріне ұшыратпаңыз.

- Электр тогы соққысын болдырмау үшін желі бауын, желі буының ашасын немесе грильдің өзін суға немесе кез-келген басқа сұйықтықтарға салуға тыйым салынады. Егер бұл іске асса, грильге ҚОЛЫҢЫЗДЫ ТИГІЗБЕҢІЗ, дереу желі бауының ашасын розеткадан шығарыңыз және содан кейін ғана грильді судан алып шығыңыз. Кепілдік талонында және [www.vitek.ru](http://www.vitek.ru) сайтында көрсетілген байланыс мекенжайлары бойынша кез-келген авторланған (өкілетті) сервистік орталыққа жүгініңіз.
  - Гриль жұмыс істеп тұрғанда аспап корпусына және желі бауына балалардың қол тигізуіне рұқсат бермеңіз.
  - Осы құрылғы балалардың пайдалануына арналмаған.
  - Аспап дене, жүйке немесе сана мүмкіндіктері төмендетілген тұлғалардың (балаларды қоса) немесе оларда тәжірибесі немесе білімі болмаса, егер олар бақыланбаса немесе олардың қауіпсіздігі үшін жауап беретін тұлғамен аспапты пайдалану туралы нұсқаулықтар берілген болмаса, олардың пайдалануына арналмаған.
  - Балалар аспапты ойыншық ретінде пайдаланбауы үшін оларды қадағалап отырыңыз.
  - Құрылғыны жұмыс уақытында және жұмыс циклдері арасындағы үзілістерде балалардың қолы жетпейтін жерге орналастырыңыз.
  - Балалардың қауіпсіздігін қамтамасыз ету мақсатында қаптама ретінде пайдаланылатын полиэтилен пакеттерді қараусыз қалдырмаңыз.
- Назар аударыңыз!** Балаларға полиэтилен пакеттермен немесе үлдірмен ойнауға рұқсат етпеңіз. Тұншығу қаупі бар!
- Егер қуаттандыру бауы немесе қуаттандыру бауының ашасы зақымданған болса, егер құрылғы кідіріспен жұмыс істесе, сондай-ақ ол құлаған болса, құрылғыны пайдаланбаңыз. Қуаттандыру бауы зақымданған жағдайда қауіп тудырмау үшін оны дайындаушы, сервистік қызмет немесе баламалы білікті маман ауыстыруы тиіс.
  - Аспапты өздігіңізден жөндеуге тыйым салынады. Аспапты өз бетіңізбен бөлшектемеңіз, кез-келген ақаулықтар пайда болғанда, сонымен қатар құрылғы

құлаған болса, аспапты электр розеткасынан суырыңыз және кепілдік талоны мен [www.vitek.ru](http://www.vitek.ru) сайтында көрсетілген байланыс мекен-жайлары бойынша кез-келген авторланған (өкілетті) қызмет көрсету орталығына жүгініңіз.

- Құрылғыны тек зауыттық қаптамада тасымалдаңыз.
- Құрылғыны балалар және мүмкіндігі шектеулі адамдардың қолы жетпейтін жерде сақтаңыз.

**ҚҰРЫЛҒЫ ТҮРҒЫН ҮЙ-ЖАЙЛАРДА ТҰРМЫСТЫҚ ПАЙДАЛАНУҒА ҒАНА АРНАЛҒАН, ҚҰРЫЛҒЫНЫ КОММЕРЦИЯЛЫҚ ПАЙДАЛАНУҒА ЖӘНЕ ӨНДІРІСТІК АЙМАҚТАР МЕН ЖҰМЫС ҮЙ-ЖАЙЛАРЫНДА ПАЙДАЛАНУҒА ТЫЙЫМ САЛЫНАДЫ.**

**АЛҒАШ РЕТ ПАЙДАЛАНУ АЛДЫНДА**  
**Құрылғыны суық (қыс) уақытында тасы-малдағанда және сақтаған жағдайда, оны бөлме температурасында үш сағаттан кем емес уақыт ұстау керек.**

- Бірінші рет қосу алдында электр желісінің кернеуі құрылғы корпусында көрсетілген кернеуге сәйкес келетіндігіне көз жеткізіңіз.
- Грильді қаптамадан шығарыңыз және барлық қаптама материалдарын жойыңыз, грильдің корпусын сәл дымқыл матамен сүртіңіз, содан кейін құрғатып сүртіңіз.
- Тұтқа (1) бекіткішіне (2) басыңыз және грильді ашыңыз.
- Төменгі жұмыс бетінің (4) бекіткішіне (10) басыңыз және оны шешіп алыңыз.
- Жоғарғы жұмыс бетінің (3) бекіткішіне (9) басыңыз және оны шешіп алыңыз.
- Жұмыс беттерін (3, 4) бейтарап жуғуш заты бар жылы сумен жуыңыз және жақсылап құрғатыңыз.
- Жұмыс беттерін орнына орнатыңыз, бұл үшін жұмыс беттеріндегі (3, 4) шығыңқыларды артқы беткіткіштердің ойықтарымен сәйкестендіріңіз, беттердің (3, 4) алдыңғы бөліктеріне бекіткіштердің (9, 10) шыртылына дейін кезектеп басыңыз.
- Грильді қолдану алдында жұмыс беттерінің күюге қарсы қабатына (3, 4) өсімдік майының шағын көлемін құйыңыз, майды жұмыс бетіне тұтас жағыңыз, артық майды қағаз майлықпен кетіріңіз.

## ҚАЗАҚША

- Грильді жабыңыз, желі бауының ашасын розеткаға салыңыз, тұтқаны (7) күйіне «HIGT» қойып қуаттандыруды қосыңыз, осы кезде желіге қосылу индикаторы (6) және дайындық индикаторы (8) жанады.
- 5-10 минуттан соң құрылғыны өшіріңіз, ол үшін тұтқаны (7) «OFF» күйіне орналастырыңыз, желі бауының ашасын розеткадан суырыңыз.
- Жұмыс беттерінің (3, 4) толық салқындауын күтіңіз және өсімдік майының қалдықтарын қағаз майлықпен кетіріңіз.

**Ескертпе:** - Аспапты алғаш рет қолдану кезінде қыздыру элементтері күйеді, бұл кезде шамалы түтіннің немесе бөгде иістің шығуы мүмкін. Бұл қалыпты жағдай және ақаулық болып табылмайды.

### ГРИЛЬДЕ ТАҒАМДАР ДАЙЫНДАУ

- Грильді тегіс, орнықты, жылуға шыдамды бетке, жылу, ылғал және ашық жалын көздерінен алыс жерге, желі розеткасына үнемі еркін қол жетімділік болатындай етіп орналастырыңыз.
- Грильді тез тұтанатын материалдардың немесе сұйықтықтардың, сонымен қатар жылу деформациясына ұшырайтын заттардың қасында орналастырмаңыз.
- Грильді оның негізінен қабырғаға дейін 20 см-ден кем емес қашықтық қалатындай, ал грильдің үстіндегі кеңістік 30 см-ден кем емес болатындай етіп орналастырыңыз.
- Құрылғыны жақсы желдетілетін жерлерде пайдаланыңыз.
- Жұмыс беттері (3, 4) орнатылғанына және бекітілгеніне көз жеткізіңіз.

**Назар аударыңыз!** Грильді орнатылған жұмыс беттерінің (3, 4) іске қосуға тыйым салынады.

- Жұмыс беттерінің (3, 4) күюге қарсы қабаттарына сәл өсімдік майын жағыңыз және грильді жабыңыз.
- Майды жинауға арналған сыйымдылық (5) орнына орналастырылғанына көз жеткізіңіз.
- Желі бауының ашасын розеткаға салыңыз.
- Тұтқаны (7) бұрап грильді қосыңыз және «LOW...MED...HIGT» жұмыс беттерін (3,4) қыздырудың қажетті температурасын орнатыңыз, бұл ретте индикаторлар (6, 8) жанады.

- Жұмыс беттері белгіленген температураға жеткенде, индикатор (8) сөнеді, өнімдерді әзірлеуге кірісуге болады.
- Тұтқаны (1) ұстаңыз, бекіткішке (2) басыңыз және грильді ашыңыз.
- Өнімдерді абайлап төменгі жұмыс бетіне (4) салыңыз. Сұйықтық немесе май шашырандысынан күйіп қалу мүмкіндігінен сақтаныңыз.
- Сіз құрылғыны жанаспалы гриль ретінде қолдана аласыз. Бұл үшін, тұтқаны ұстап (1), жоғарғы жұмыс бетін (3) өнімдерге төмен түсіріңіз.

**Назар аударыңыз!** Жұмыс кезінде жұмыс беттері және аспап корпусы қатты қызады, күйіктерге жол бермеу үшін ыстық беттерге қолыңызды тигізбеңіз.

Құрылғы корпусына қорғалмаған қолдарыңызды тигізбеңіз. Термоқорғаныстық асүй аксессуарларын пайдаланыңыз.

- Өнімдер даярланған соң, тұтқаны (1) ұстаңыз және жоғарғы жұмыс бетін (3) көтеріңіз.
- Әзірленген өнімдерді ағаш немесе термо-төзімді пластмассалық асүй аксессуарларын пайдаланып, ыңғайлы ыдысқа салыңыз.
- Грильді қайталап пайдаланған кезде жоғарғы жұмыс бетін (3) төменгісіне (4) түсіріңіз, белгіленген температураға жету үшін біраз уақыт бойы күтіңіз, содан кейін өнімдерді әзірлеу процесін жалғастырыңыз.

**Ескертпе:** - Жұмыс істеуі кезінде индикатор (8) кезектеп жанады, және сөнеді, қыздырғыш элементтің қосылуы/сөнуі туралы белгі береді.

**Грильді ашық қуыру беті ретінде қолдану.**  
**НАЗАР АУДАРЫҢЫЗ!** Грильді тек желіге қосқанға дейін ашыңыз.

- Тұтқаны (1) ұстаңыз, бекіткішке (2) басыңыз және грильді ашыңыз.
- Майды жинауға арналған сыйымдылық (5) орнына орналастырылғанына көз жеткізіңіз.
- Өнімдерді екі қуыру бетінде әзірлеңіз.
- Өнімдерді дайындап болғаннан кейін тұтқаны (7) «OFF» күйіне орнатыңыз және желі бауының ашасын розеткадан суырыңыз.
- Аспапты тазалауды жүргізу алдында, оның толық салқындауын күтіңіз.

**НАЗАР АУДАРЫҢЫЗ!**

- Алынбалы жұмыс беттерін (3, 4) орнатпастан грильді қосуға тыйым салынады.

- Өнімдерді әзірлеу кезінде майды жинауға арналған сыйымдылықты (5) әрқашан орнатыңыз.
- Жұмыс беттерін (3, 4) қыздыру кезінде грильді ашаңыз, жабық күйінде жұмыс беттері біркелкі әрі жылдам қыздырылады.
- Абай болыңыз: - жұмыс кезінде гриль корпусы өте қатты қызады. Күйіп қалуға жол бермеу үшін ыстық беттерге қолыңызды тигізбеңіз, грильді ашу кезінде тек тұтқадан (1) ғана ұстаңыз.
- Жұмыс беттері (3, 4) арасындағы саңылаулардан шығатын будан сақтаныңыз және абайлық сақтаңыз.
- Қолдарыңыз бен дененің өзге ашық жерлерін жұмыс беттеріне (3, 4) жақындатпаңыз.
- Грильді еріту және мұздатылған өнімдерді әзірлеу үшін қолданбаңыз.
- Ірі сүйектері бар еттерді әзірлеменіз.
- Әзірлеу ұзақтығы пайдаланылатын өнімдерге байланысты болады.
- Тағамдарды тамаққа тұтыну алдында, олардың толық қуырылғанына көз жеткізіңіз.
- Өнімдерді даярлап болған соң бірден шығарып алыңыз, іске қосулы аспапта өнімдердің ұзақ уақыт қалуы, олардың өртенуіне әкелуі мүмкін.
- Әзірленген тағамдарды үшкір металл заттарды пайдаланып шығаруға тыйым салынады, олар жұмыс беттерінің (3, 4) күйге қарсы қабаттарын бүлдіруі мүмкін. Әрқашан күйге қарсы қабаты бар ыдыстарға арналған ағаш немесе пластикалы аксессуарларды қолданыңыз.

## ТАЗАЛАУ ЖӘНЕ КҮТІМ

- Грильді әр пайдаланған сайын тазалаңыз.
- Грильмен жұмысты аяқтағаннан кейін, тұтқаны (7) «OFF» күйіне белгілеңіз және желі бауының ашасын розеткадан суырыңыз.
- Жұмыс беттерін (3, 4) толығымен ашыңыз және құрылғыны бөлме температурасына дейін салқындауын күтіңіз.
- Бекіткіштерге (9, 10) басып, жұмыс беттерін (3, 4) кезектеп шешіңіз.
- Жұмыс беттерінен (3, 4) тағамдардың қалдықтарын жойыңыз, жұмыс беттерін (3, 4) бейтарап жуғыш заты бар жылы сумен жуыңыз, содан кейін жақсылап құрғатыңыз.

- Гриль корпусын жұмсақ сәл дымқыл матамен сүртіңіз, содан кейін құрғатып сүртіңіз.
- Майды жинауға арналған сыйымдылықтан (5) майды құйып алыңыз, сыйымдылықты (5) бейтарап жуатын құрал қосылған жылы сумен жуыңыз, шайыңыз, артынан құрғатып сүртіңіз.
- Жұмыс беттерін (3, 4) орнына орнатыңыз, бұл үшін жұмыс беттеріндегі (3, 4) шығыңқыларды артқы беткіткіштердің ойықтарымен сәйкестендіріңіз, беттердің (3, 4) алдыңғы бөліктеріне бекіткіштердің (9, 10) шыртылына дейін кезектеп басыңыз.
- Гриль корпусының жұмыс беттерін (3, 4) тазалау үшін қажайтын жуғауыш заттарды, еріткіштерді немесе металл ысқыштарды пайдалануға тыйым салынады, себебі олар күйге қарсы қабатты немесе гриль корпусының сыртқы бетін бүлдіруі мүмкін.
- Ешқашан грильді, желі бауын және желі бауының ашасын суға батырмаңыз!

**HAZAR AУДАРЫҢЫЗ!** *Электр тоғы соққысын болдырмау үшін, құрылғыны суға немесе басқа сұйықтықтарға батырмаңыз.*

## САҚТАЛУЫ

- Аспапты сақтауға жинап қоймас бұрын, құрылғының тазалануын орындаңыз.
- Құрылғыны құрғақ, салқын және балалар мен мүмкіндіктері шектеулі адамдардың қолы жетпейтін жерде сақтаңыз.

## ЖАБДЫҚТАЛУЫ

Гриль-пресс – 1 дн.

Майды жинауға арналған сыйымдылық – 1 дн.

Нұсқаулық – 1 дн.

## ТЕХНИКАЛЫҚ СИПАТТАМАЛАРЫ

Электр қуаттандыруы: 220-240 В ~ 50-60 Гц

Номиналдық тұтынатын қуаты: 1500 Вт

## ҚАЙТА ӨңДЕУ



Қоршаған ортаны қорғау мақсатында, аспаптың және қуаттандыру элементтерінің (егер жинақтың құрамына кірсе) қызмет ету мерзімі аяқталғаннан кейін, оларды

## ҚАЗАҚША

күнделікті тұрмыстық қалдықтармен бірге тастауға болмайды, аспап пен қуаттандыру элементтерін ары қарай көдеге асыру үшін мамандандырылған орындарға өткізу керек.

Бұйымдарды қайта өңдеу кезінде пайда болатын қалдықтар белгіленген тәртіп бойынша келесі қайта өңделетін міндетті жинауға жатады.

Берілген өнімді қайта өңдеу туралы қосымша ақпаратты алу үшін жергілікті муниципалитетке, тұрмыстық қалдықтарды қайта өңдеу қызметіне немесе берілген өнімді Сіз сатып алған дүкенге хабарласыңыз.

*Дайындаушы аспапты жақсарту мақсатында, алдын-ала хабарламай, аспаптың дизайнын, конструкциясы және оның жұмыс қағидатына әсер етпейтін техникалық сипаттарын өзгерту құқығын өзіне қалдырады, соған*

*байланысты нұсқаулық пен бұйымның арасында кейбір айырмашылықтар болуы мүмкін. Егер пайдаланушы осындай сәйкессіздіктерді анықтаса, нұсқаулықтың жаңартылған нұсқасын алу үшін сәйкессіздік туралы [info@vitek.ru](mailto:info@vitek.ru) электрондық поштасына хабарлауыңызды сұраймыз.*

**Құрылғының қызмет ету мерзімі – 3 жыл**

### **Гарантиялық міндеттілігі**

Гарантиялық жағдайдағы қаралып жатқан бөлшектер дилерден тек сатып алынған адамға ғана беріледі. Осы гарантиялық міндеттілігіндегі шағымдалған жағдайда төлеген чек немесе квитанциясын көрсетуі қажет.

**ЕАС**



## ГРИЛЬ-ПРЕС VT-2630

Гриль-прес використовується для приготування м'ясних, рибних або овочевих продуктів. Конструкція гриля дозволяє використовувати пристрій як контактний гриль як на одній, так і на двох відкритих жарильних панелях.

### ОПИС

1. Ручка
2. Фіксатор ручки
3. Знімна верхня робоча поверхня
4. Знімна нижня робоча поверхня
5. Посудина для збирання жиру
6. Індикатор увімкнення у мережу
7. Ручка увімкнення/вимкнення/регулятор температури «OFF...LOW...MED...HIGT»
8. Індикатор готовності
9. Фіксатор верхньої робочої поверхні
10. Фіксатор нижньої робочої поверхні

### УВАГА!

*Для додаткового захисту від можливого удару електричним струмом доцільно встановити в колі живлення пристрій захисного вимкнення (ПЗВ) з номінальним струмом спрацьовування, що не перевищує 30 мА, для установалення ПЗВ зверніться до фахівця.*

### ЗАХОДИ БЕЗПЕКИ

Перед використанням пристрою уважно прочитайте керівництво по експлуатації та зберігайте його протягом усього терміну експлуатації. Використовуйте пристрій лише за його прямим призначенням, як викладено в даній інструкції. Неправильне поводження з пристроєм може привести до його поломки, спричинення шкоди користувачеві або його майну.

- Перед включенням у мережу переконайтеся, що робоча напруга пристрою відповідає напрузі електричної мережі.
- Мережний шнур забезпечений «євро вилкою»; включайте її в розетку, що має надійний контакт заземлення.
- Щоб уникнути ризику виникнення пожежі, не використовуйте перехідники при підмиканні пристрою до електричної розетки.
- Не використовуйте гриль поза приміщеннями.
- Ніколи не залишайте працюючий гриль без нагляду.

- Розміщайте пристрій на рівній стійкій теплостійкій поверхні далеко від джерел тепла, вологи та відкритого полум'я так, щоб доступ до електричної розетки завжди був вільним.
- Не встановлюйте та не використовуйте гриль поблизу легкозаймистих матеріалів або рідин, а так само предметів, підданих тепловій деформації.
- Використовуйте пристрій в місцях з доброю вентиляцією.
- Вмикайте пристрій лише з встановленими робочими поверхнями.
- Щоб уникнути загоряння, в жодному разі не розміщуйте пристрій поряд з занавісками або шторами і не накривайте його під час роботи.

**Будьте обережні:** *під час роботи корпус пристрою сильно нагрівається, щоб уникнути опіків, не торкайтеся гарячих поверхонь.*

- Остерігайтеся виходу пари з зазорів між робочими поверхнями. Будьте обережні, не підносьте руки та не розташовуйте інші відкриті ділянки тіла близько до робочих поверхонь.
- Забороняється використовувати пристрій для приготування заморожених продуктів, розморозьте продукти перед їх приготуванням.

**УВАГА!** *Виймайте продукти відразу після приготування, при тривалому знаходженні продуктів у увімкненому грилі може статися їх займання.*

- Забороняється витягувати приготовані продукти гострими металевими предметами, які можуть пошкодити антипригарне покриття робочих поверхонь. Завжди використовуйте аксесуари, які призначені для посуду з антипригарним покриттям.
- Не переміщайте гарячий гриль, дочекайтеся його повного остигання.
- Вимикайте гриль від мережі перед його чищенням, а також у випадку, якщо ви їм не користуєтесь.
- Не допускайте звисання мережного шнура зі столу, а також його контакту з гарячими поверхнями або гострими крайками кухонних меблів.
- Вимикаючи пристрій від електромережі, ніколи не тягніть і не смикайте за мережний шнур, візьміться за мережну вилку і акуратно витягніть її з розетки.

- Не торкайтеся корпусу пристрою та не беріться за вилку мережного шнура мокрими руками.
  - Не користуйтеся пристроєм в безпосередній близькості від кухонної раковини та не піддавайте його дії вологи.
  - Щоб уникнути удару електричним струмом, забороняється занурювати мережний шнур, вилку мережного шнура або сам гриль у воду або будь-які інші рідини. Якщо це сталося, НЕ ТОРКАЙТЕСЯ гриля, негайно витягніть вилку мережного шнура з розетки, і лише після цього дістаньте гриль з води. Зверніться до будь-якого авторизованого (уповноваженого) сервісного центру за контактними адресами, вказаними у гарантійному талоні та на сайті [www.vitek.ru](http://www.vitek.ru).
  - Не дозволяйте дітям торкатися корпусу пристрою та мережного шнура під час роботи гриля.
  - Цей пристрій не призначений для використання дітьми.
  - Пристрій не призначений для використання особами (включаючи дітей) зі зниженими фізичними, психічними або розумовими здібностями або при відсутності у них досвіду або знань, якщо вони не знаходяться під контролем або не проінструктовані щодо використання пристрою особою, відповідальною за їх безпеку.
  - Здійснюйте нагляд за дітьми, щоб не допустити використання пристрою як іграшки.
  - Встановлюйте пристрій під час роботи і у перервах між робочими циклами у місцях, недоступних для дітей.
  - З міркувань безпеки дітей не залишайте поліетиленові пакети, що використовуються як упаковка, без нагляду.
- Увага!** Не дозволяйте дітям грати з поліетиленовими пакетами або плівкою. Небезпека задущення!
- Не використовуйте пристрій, якщо пошкоджений шнур живлення або вилка шнура живлення, якщо пристрій працює з перебоями, а також після його падіння. При пошкодженні шнура живлення його заміну, щоб уникнути небезпеки, мають робити виробник, сервісна служба або подібний кваліфікований персонал.
  - Забороняється самостійно ремонтувати пристрій. Не розбирайте пристрій само-

стійно, при виникненні будь-яких несправностей, а також після падіння пристрою вимкніть пристрій з електричної розетки та зверніться до будь-якого авторизованого (уповноваженого) сервісного центру за контактними адресами, вказаними у гарантійному талоні та на сайті [www.vitek.ru](http://www.vitek.ru).

- Перевозьте пристрій лише в заводській упаковці.
- Зберігайте пристрій у місці, недоступному для дітей та людей з обмеженими можливостями.

**ПРИСТРІЙ ПРИЗНАЧЕНИЙ ТІЛЬКИ ДЛЯ ПОБУТОВОГО ВИКОРИСТАННЯ У ЖИТЛОВИХ ПРИМІЩЕННЯХ, ЗАБОРОНЯЄТЬСЯ КОМЕРЦІЙНЕ ВИКОРИСТАННЯ ТА ВИКОРИСТАННЯ ПРИСТРОЮ У ВИРОБНИЧИХ ЗОНАХ ТА РОБОЧИХ ПРИМІЩЕННЯХ.**

## **ПЕРЕД ПЕРШИМ ВИКОРИСТАННЯМ**

**У разі транспортування або зберігання пристрою в холодних (зимових) умовах необхідно витримати його при кімнатній температурі не менше трьох годин.**

- Перед першим вмиканням переконайтеся, що напруга електричної мережі відповідає напрузі, вказаній на корпусі пристрою.
- Витягніть гриль з упаковки та видаліть всі пакувальні матеріали, протріть корпус гриля злегка вологою тканиною, після чого витріть насухо.
- Натисніть на фіксатор (2) ручки (1) та розкрийте гриль.
- Натисніть на фіксатор (10) нижньої робочої поверхні (4) та зніміть її.
- Натисніть на фіксатор (9) верхньої робочої поверхні (3) та зніміть її.
- Промийте робочі поверхні (3, 4) теплою водою з нейтральним мийним засобом та ретельно просушіть.
- Установіть робочі поверхні на місце, для цього сумістіть виступи на робочих поверхнях (3, 4) з пазами задніх фіксаторів, по черзі натисніть на передню частину поверхонь (3, 4) до клацання фіксаторів (9, 10).
- Перед використанням гриля нанесіть невелику кількість рослинної олії на антипригарне покриття робочих поверхонь (3, 4), розподіліть її по всій поверхні, надлишки видаліть паперовою серветкою.

- Закрийте гриль, вставте вилку мережного шнура у розетку, увімкніть живлення, встановивши ручку (7) у положення «HIGT», при цьому засвітиться індикатор увімкнення у мережу (6) та індикатор готовності (8).
- Через 5-10 хвилин вимкніть пристрій, установивши ручку (7) у положення «OFF», вийміть вилку мережного шнура з розетки.
- Дочекайтеся повного остигання робочих поверхонь (3, 4) та видаліть з них залишки рослинної олії за допомогою паперової серветки.

**Примітка:** - При першому використанні пристрою нагрівальні елементи обгорають, при цьому може з'явитися невелика кількість диму або стороннього запаху. Це допустимо і дефектом не є.

## ПРИГОТУВАННЯ ПРОДУКТІВ У ГРИЛІ

- Установіть гриль на рівній тепло та стійкій поверхні далеко від джерел вологи, тепла та відкритого полум'я так, щоб доступ до мережної розетки завжди був вільним.
- Не встановлюйте та не використовуйте гриль поблизу легкозаймистих матеріалів або рідин, а так само предметів, підданих тепловій деформації.
- Установіть гриль так, щоб від стіни до основи гриля залишалася відстань не менше 20 см, а вільний простір над грилем становив не менше 30 см.
- Використовуйте пристрій в місцях з доброю вентиляцією.
- Переконайтеся, що робочі поверхні (3, 4) встановлені та зафіксовані.

**Увага!** Забороняється вмикати гриль без встановлених робочих поверхонь (3, 4).

- Злегка змажте рослинною олією антипригарне покриття робочих поверхонь (3, 4) та закрийте гриль.
- Переконайтеся, що посудина для збирання жиру (5) встановлена на місце.
- Вставте вилку мережного шнура у розетку.
- Повертаючи ручку (7) увімкніть гриль та установіть необхідну температуру нагрівання робочих поверхонь (3, 4) «LOW...MED...HIGT», при цьому засвітяться індикатори (6, 8).
- Коли робочі поверхні досягнуть встановленої температури, індикатор (8) погасне, можна починати приготування продуктів.

- Візьміться за ручку (1), натисніть на фіксатор (2) та розкрийте гриль.
- Обережно покладіть продукти на нижню робочу поверхню (4). Остерігайтеся опіків можливими бризками рідини або жиру.
- Ви можете використовувати пристрій як контактний гриль. Для цього, тримаючись за ручку (1), опустіть верхню робочу поверхню (3) на продукти.

**Увага!** Під час роботи робочі поверхні та корпус пристрою сильно нагріваються, щоб уникнути опіків, не торкайтеся гарячих поверхонь. Не торкайтеся корпусу пристрою незахищеними руками. Використовуйте термозахисні кухонні аксесуари.

- Після того, як продукти приготуються, візьміться за ручку (1) та підніміть верхню робочу поверхню (3).
- Перекладіть приготовані продукти у відповідний посуд, використовуючи дерев'яні або термостійкі пластмасові кухонні аксесуари.
- При повторному використанні гриля опустіть верхню робочу поверхню (3) на нижню (4), почекайте деякий час, необхідний для досягнення встановленої температури, потім продовжуйте процес приготування продуктів.

**Примітка:** - Під час роботи індикатор (8) періодично гаснучим та засвічується, сигналізуючи про увімкнення/вимкнення нагрівального елемента.

## Використання гриля як відкритої жарильної поверхні.

**УВАГА!** Розкривайте гриль тільки до вмикання його у мережу.

- Візьміться за ручку (1), натисніть на фіксатор (2) та розкрийте гриль.
- Переконайтеся, що посудина для збирання жиру (5) встановлена на місце.
- Готуйте продукти на двох жарильних поверхнях.
- Завершивши приготування продуктів, установіть ручку (7) у положення «OFF» та вийміть вилку мережного шнура з розетки.
- Перш ніж робити чищення пристрою, дочекайтеся його повного остигання.

## УВАГА!

- Забороняється вмикати гриль без встановлених знімних робочих поверхонь (3, 4).

# УКРАЇНЬСКА

- Під час приготування продуктів завжди встановлюйте посудину для збирання жиру (5).
- Не відкривайте гриль під час розігрівання робочих поверхонь (3, 4), у закритому положенні робочі поверхні нагріваються рівномірніше та швидше.
- Будьте обережні: - під час роботи корпус гриля сильно нагрівається. Щоб уникнути опіків, не торкайтеся гарячих поверхонь, а відкриваючи гриль, тримайтеся тільки за ручку (1).
- Дотримуйтеся обережності та остерігайтеся виходу гарячої пари з зазорів між робочими поверхнями (3, 4).
- Не підносьте руки та не розташовуйте інші відкриті ділянки тіла близько до робочих поверхонь (3, 4).
- Не використовуйте гриль для розморожування та приготування заморожених продуктів.
- Не готуйте шматки мяса на крупних кістках.
- Тривалість приготування залежить від використовуваних продуктів.
- Перед вживанням продуктів в їжу переконайтеся, що вони повністю просмажені.
- Виймайте продукти з гриля відразу після приготування, тривале знаходження продуктів у увімкненому пристрої може спричинити їх загоряння.
- Забороняється витягувати приготовані продукти, використовуючи металеві предмети, які можуть пошкодити антипригарне покриття робочих поверхонь (3, 4). Завжди використовуйте пластикові або дерев'яні аксесуари, які призначені для посуду з антипригарним покриттям.

## ЧИЩЕННЯ ТА ДОГЛЯД

- Робіть чищення гриля після кожного використання.
- Завершивши роботу з грилем, установіть ручку (7) у положення «OFF» та вийміть вилку мережного шнура з розетки.
- Повністю розкрийте робочі поверхні (3, 4) та дайте пристрою остигнути до кімнатної температури.
- По черзі зніміть робочі поверхні (3, 4), натиснувши на фіксатори (9, 10).
- Видаліть з робочих поверхонь (3, 4) залишки продуктів, промийте робочі поверхні (3, 4) теплою водою з нейтраль-

ним мийним засобом, ополосніть, потім ретельно просушіть.

- Корпус гриля протріть м'якою, злегка вологою тканиною, після чого витріть насухо.
- З посудини для збирання жиру (5) злийте жир, промийте посудину (5) теплою водою з нейтральним мийним засобом, ополосніть, потім ретельно просушіть.
- Установіть робочі поверхні (3, 4) на місце, для цього сумістіть виступи на робочих поверхнях (3, 4) з пазами задніх фіксаторів, по черзі натисніть на передню частину поверхонь (3, 4) до клацання фіксаторів (9, 10).
- Забороняється використовувати для чищення робочих поверхонь (3, 4), корпусу гриля абразивні очищувальні засоби, розчинники або металеві мочалки, так як вони можуть пошкодити антипригарну поверхню або зовнішню поверхню корпусу гриля.
- Ніколи не занурюйте гриль, мережний шнур та вилку мережного шнура у воду!

**УВАГА!** Щоб уникнути удару електричним струмом, не занурюйте пристрій у воду або будь-які інші рідини.

## ЗБЕРЕГАННЯ

- Перед тим, як забрати пристрій на зберігання, зробіть чищення пристрою.
- Зберігайте пристрій у сухому прохолодному місці, недоступному для дітей та людей з обмеженими можливостями.

## КОМПЛЕКТАЦІЯ

Гриль-прес – 1 шт.

Посудина для збирання жиру – 1 шт.

Інструкція – 1 шт.

## ТЕХНІЧНІ ХАРАКТЕРИСТИКИ

Електроживлення: 220-240 В ~ 50-60 Гц

Номінальна споживана потужність: 1500 Вт

## УТИЛІЗАЦІЯ



Для захисту навколишнього середовища після закінчення терміну служби пристрою та елементів живлення (якщо входять до комплекту) не викидайте їх разом зі звичайними побутовими відходами, передайте пристрій та еле-

менти живлення у спеціалізовані пункти для подальшої утилізації.

Відходи, що утворюються при утилізації виробів, підлягають обов'язковому збору з подальшою утилізацією установленим порядком.

Для отримання додаткової інформації про утилізацію даного продукту зверніться до місцевого муніципалітету, служби утилізації побутових відходів або до крамниці, де Ви придбали цей продукт.

*Виробник зберігає за собою право змінювати дизайн, конструкцію та технічні характеристики, які не впливають на загальні принципи роботи пристрою, без попереднього повідомлення, через що між інструкцією та виробом можуть спостерігатися незначні відмінності. Якщо користувач виявив такі невідповідності, просимо повідомити про це по електронній пошті [info@vitek.ru](mailto:info@vitek.ru) для отримання оновленої версії інструкції.*

## **Термін служби пристрою – 3 роки**

### **Гарантія**

Докладні умови гарантії можна отримати в дилера, що продав дану апаратуру. При пред'явленні будь-якої претензії протягом терміну дії даної гарантії варто пред'явити чек або квитанцію про покупку.

**CE** *Даний продукт відповідає вимогам Директиви 2014/30/ЄС щодо електромагнітної сумісності та Директиви 2014/35/ЄС щодо низьковольтного обладнання.*

# КЫРГЫЗ

## ГРИЛЬ-ПРЕСС VT-2630

Гриль-пресс эт, балык же жашылча-жемиштерди бышыруу үчүн колдонулат. Грильдин түзүлүшү аны бир же эки кууруу панелинде контакт гриль катары колдонууну мүмкүн кылат.

## СЫПАТТАМА

1. Тутка
2. Тутканын бекитмеси
3. Үстүнкү чечилме иштөө бети
4. Астынкы чечилме иштөө бети
5. Майды топтоочу идиштер
6. Электр тармагына кошулгандын индикатору
7. Иштетүү/өчүрүү/«OFF...LOW...MED...HIGT» температуранын жөндөгүчү
8. Даярдыктын индикатору
9. Үстүнкү иштөө бетинин бекитмеси
10. Астынкы иштөө беттин бекитмеси

## КӨҢҮЛ БУРУҢУЗ!

*Мүмкүн болгон электр ток уруудан кошумча коргонуу үчүн электр тармагында потенциалдуу иштеткен тогу 30 МА ашырбаган коргоп өчүрүүчү аспабын орнотулушу максатка ылайыктуу, аспапты орнотуу үчүн адиске кайрылыңыз.*

## КООПСУЗДУК ЧАРАЛАРЫ

Электр шайманды пайдалануудан мурун колдонмону көңүл коюп окуп-үйрөнүңүз, бүткүл кызмат мөөнөтүнө сактап алыңыз. Түзмөктү түздөн-түз арналышы боюнча гана, ушул колдонмодо баяндалганга ылайык колдонуңуз. Шайманды туура эмес пайдалануу анын бузулуусуна, колдонуучуга же колдонуучунун мүлкүнө зыян келтирүүгө алып келиши мүмкүн.

- Шайманды электр тармагына кошуудан мурун анын иштөө чыңалуусу электр тармагындагы чыңалуусуна ылайык болгонун текшериниз.
- Электр шнуру «европалык сайгычы» менен жабылган; аны бекем жердетүү контакты бар розеткасына туташтырыңыз.
- Өрт коркунучун жоюу үчүн аспапты электр розеткасына туташтырганда кошуучу түзүлмөлөрдү колдонбоңуз.
- Грильди имараттардын сыртында колдонбоңуз.

- Иштеп турган грильди эч качан кароосуз калтырбаңыз.
- Шайманды тегиз, туруктуу, ысыка чыдамдуу беттин үстүнө, нымдуулук, жылуулук жана ачык оттун булактарынан алыс электр розеткага бош жеткендей кылып орнотуңуз.
- Грильди бат жалындап кетүүчү материалдар же суюктуктар жана ысыктан бузула турган буюмдардын жанында орнотпоңуз да колдонбоңуз.
- Желдөө жакшы болгон жерлерде түзмөктү иштетиниз.
- Иштөө беттери орнотулганда гана шайманды иштетиниз.
- Өрт коркунучун жоюу үчүн шайманды пардалардын жанда жайгашпай, иштеген учурунда үстүн жаппаңыз.

**Этият болуңуз:** *шайман иштеп турган убагында анын иштөө беттери менен корпусу абдан ысыйт, күйүк болбоо үчүн ысык беттерин тийбеңиз.*

- Иштөө беттердин арасындагы тешиктерден чыгып турган буудан абайлаңыз. Этият болуңуз, колуңузду же денеңиздин башка ачык бөлүктөрүн иштөө беттерге жакын кармабаңыз.
- Шайманды тоңдурулган азыктарды бышыруу үчүн колдонбоңуз, азыктарды бышыруунун алдында эритип алыңыз.

**КӨҢҮЛ БУРУҢУЗ!** *Азыктарды бышыргандан кийин дароо чыгарыңыз, азыктар иштеп турган шаймандын ичинде көпкө чейин турганда алар жалындап кетуу мүмкүн.*

- Даярдалган азыктарды учтуу металл буюмдар менен чыгарууга тыюу салынат, алар иштөө беттеринин күйгүзбөс катмарын бузат. Күйгүзбөс катмары бар идиштерге арналган аксессуарларын гана колдонуңуз.
- Ысык грильди жылдырбаңыз, ал муздаганын күтүңүз.
- Тазалагандан мурун жана грильди пайдаланбаган учурда аны электр тармагынан суруңуз.
- Электр шнуру столдун кырынан арта сыланып, ысык беттерге же ашкана эмеректин учтуу кырларына тийгенине жол бербейиз.
- Шайманды электр тармагынан сурганды шнурду кармап эч качан тартпаңыз да жулбаңыз, сайгычыны кармап, акырын розеткасынан чыгарыңыз.

- Шаймандын корпусун жана электр шнурдун сайгычын суу колуңуз менен тийбеңиз.
- Ашканадагы раковинанын тикедентике жанында түзмөктү колдонбоңуз, нымдуулуктун таасиринен коргоңуз.
- Ток урбас үчүн электр шурун, кубаттуучу сайгычын же шаймандын өзүн сууга же башка суюктуктарга салбаңыз. Шайман сууга түшкөн болсо, аны ТИЙБЕҢИЗ, токтоосуз кубаттуучу сайгычты розеткадан суруп, андан кийин гана шайманды суудан чыгарсаңыз болот. Грильди текшерүү же оңдотуу үчүн кепилдик талонунда же [www.vitek.ru](http://www.vitek.ru) сайтындагы тизмесине кирген автордоштурулган (ыйгарым укуктуу) тейлөө борборуна кайрылыңыз.
- Иштеп турган шаймандын корпусун жана электр шурун тийүүгө балдарга уруксат бербейиз.
- Бул түзмөк балдар колдонгону үчүн арналган эмес.
- Бул шайман дене күчү, сезими же акыл-эси жагынан жөндөмдүүлүгү чектелген (ошонун ичинде балдар да) адамдар же колдонуу боюнча тажрыйбасы же билими жок болгон адамдар, эгерде алардын коопсуздугуна жооптуу адам аларды көзөмөлдөп же инструкциялаган болбосо колдонуу үчүн ылайыкташтырылган эмес.
- Шайманды оюнчук катары колдонбоо үчүн балдарга көз салыңыз.
- Шайман иштеп турган учурунда же иштөө циклдердин арасында аны балдардын колу жетпеген жеринде орнотуңуз.
- Балдардын коопсуздугу үчүн таңгак катары колдонулган полиэтилен баштыктарды кароосуз таштабаңыз.

**Көңүл буруңуз!** Полиэтилен баштыктар же таңгак пленкасы менен ойногонго балдарга уруксат бербейиз. Бул тумчуугунун коркунучун жаратат!

- Электр шурунун, тармактык айрысынын бузулуулары бар болсо, түзмөк иштеп-иштебей турса же кулап түшсө аны иштетпеңиз. Электр шуруу бузук болгондо коопчулуктарга жол бербегени үчүн аны өнүктүрүүчү, тейлөө кызмат же аларга окшогон дасыккан кызматкерлер алмаштырууга тийиш.
- Шайманды өз алдынча оңдоого тыюу салынат. Шайманды өз алдынча ажыратпай, ар кыл бузулуулар пайда болгон же

- шайман кулап түшкөн учурларда аны розеткадан суруп, кепилдик талонундагы же [www.vitek.ru](http://www.vitek.ru) сайтындагы тизмесине кирген автордоштурулган (ыйгарым укуктуу) тейлөө борборуна кайрылыңыз.
- Шайманды заводдук таңгагында гана транспорттоо зарыл.
- Түзмөктү балдар жана жөндөмдүүлүгү төмөн болгон адамдар колу жетпеген жерлерде сактаңыз.

**ШАЙМАН ҮЙ ИЧИНДЕ ТУРМУШ-ТИРИЧИЛИК ШАРТТАРЫНДА ГАНА ПАЙДАЛАНУУГА АРНАЛГАН. ӨНДҮРҮШ АЙМАКТАРЫНДА ЖАНА ИШТӨӨЧҮ ЖАЙЛАРДА КОММЕРЦИЯЛЫК МАКСАТТА КОЛДОНУУГА ТЫЮУ САЛЫНАТ.**

## БИРИНЧИ КОЛДОНУУНУН АЛДЫНДА

**Муздак (кыш) шарттарда шайманды транспорттоодон же сактоодон кийин аны эки сааттан кем эмес мөөнөткө үй температурасында сактоо зарыл.**

- Шайманды биринчи иштетүүнүн алдында анын корпусунда жазылган чыңалуусу электр тармагынын чыңалуусуна ылайык болгонун текшерип алыңыз.
- Түзмөктү таңгактан чыгарып, болгон таңгак материалдарын алып салып, корпусун нымдуу чүпүрөк менен сүртүп, андан кийин кургатып сүртүңүз.
- Тутканын (1) бекитмесин (2) басып, грильди ачыңыз.
- Астынкы иштөө беттин (4) бекитмесин (10) басып, аны чечип алыңыз.
- Үстүнкү иштөө беттин (3) бекитмесин (9) басып, аны чечип алыңыз.
- Иштөө беттерди (3, 4) нейтралдуу жуучу каражат менен жылуу сууга жууп, жакшылап кургатып алыңыз.
- Иштөө беттерди ордуна коюңуз, ал үчүн иштөө беттериндеги (3, 4) чыгып турган жерлерин арткы бекитмелердин оюктары менен дал келтирип, беттердин (3, 4) алдынкы жагын бекитмелери (9, 10) тырс эткенине чейин басыңыз.
- Грильди колдонуунун алдында бир аз өсүмдүк майды иштөө беттеринин (3, 4) күйгүзбөс катмарына тамызып, ашкан майды кагаз майлык менен кетириңиз.
- Грильди жабып, кубаттуучу сайгычын розеткага сайып, которгучту (7) «HIGT» абалына коюп азыктандырууну иштетиңиз,

# КЫРГЫЗ

ошондо электр тармагына сайылуунун индикатору (6) менен даярдыктын индикатору (8) күйөт.

- 5-10 минутадан кийин жөндөгүчүн (7) «OFF» абалына коюп грилди өчүрүңүз, кубаттуучу сайгычын электр розеткасынан ажыратыңыз.
- Иштөө беттери (3, 4) толугу менен муздаганын күтүп, калган өсүмдүк майын кагаз майлык менен сүртүп алыңыз.

**Эскертүү:** - *Шайманды биринчи колдонгондо ысытуу элементтердин сырткы катмары күйүп, бир аз түтүн же башкача жыт чыгуу мүмкүн. Бул нормалдуу болуп, бузулуу эмес.*

## АЗЫКТАРДЫ ГРИЛЬДЕ ДАЯРДОО

- Грильди тегиз, туруктуу, ысыка чыдамдуу беттин үстүнө, нымдуулук, жылуулук жана ачык оттун булактарынан алыс электр розеткага бош жеткендей кылып орнотуңуз.
- Грильди бат жалындап кетүүчү материалдар же суюктуктар жана ысыктан бузула турган буюмдардын жанында орнотпоңуз да колдонбоңуз.
- Грильди анын негизи менен дубалдын арасында 20 см кем эмес аралыкты, үстү жагында 30 см кем эмес бош аралыкты калтырып орнотуңуз.
- Желдөө жакшы болгон жерлерде түзмөктү иштетип.
- Иштөө беттери (3, 4) орнотулган жана бекитилгенин текшерип алыңыз.

**Көңүл буруңуз! Иштөө беттери (3, 4) жок грильди иштетүүгө тыюу салынат.**

- Иштөө беттеринин (3, 4) күйгүзбөс катмарын май менен бир аз майлап, грильди жабыңыз.
- Майды чогултуу үчүн идиш (5) ордуна орнотулганын текшерип алыңыз.
- Тармактык шнурдун сайгычын электр тармагына сайыңыз.
- Иштетүү жөндөгүчү (7) аркылуу грильди иштетип, иштөө беттердин (3, 4) керектүү ысытуу температурасын «LOW...MED...HIGT» коңуз, ошондо индикаторлор (6, 8) күйөт.
- Иштөө беттери (3, 4) коюлган температурага чейин жылыганда, индикатор (8) күйөт, азыктарды бышырып баштасаңыз болот.
- Туткасынан (1) кармап, бекитмени (2) басып, грильди ачыңыз.

- Азыктарды акырын астынкы иштөө бетине (4) салыңыз. Мүмкүн суюктук же май чачыраганынан күйүк алуудан абайлаңыз.
- Шайманды ачык кууруу бет катары колдонсоңуз болот. Ошол үчүн тутканы (1) кармап, үстүнкү иштөө бетин (3) азыктарга төмөндөтүңүз.

**Көңүл буруңуз!** *Шайман иштеп турган убагында анын иштөө беттери менен корпусу абдан ысыйт, күйүк болбоо үчүн ысык беттерин тийбеңиз.*

*Корголбогон колунуз менен шайманды тийбеңиз. Ысыктан коргогон ашкана аксессуарларын колдонуңуз.*

- Азыктар даяр болгондон кийин тутканы (1) кармап, үстүнкү иштөө бетин (3) көтөрүңүз.
- Даяр азыктарды жыгач же ысыкка чыдамдуу пластиктен жасалган ашкана аксессуарларын колдонуп, ылайыктуу идишке салыңыз.
- Грильди кайрадан иштеткенде үстүнкү иштөө бетин (3) астынкысына (4) төмөндөтүп, коюлган температурага жетүүгө зарыл болгон бир нече убакыт күтүп, азыктарды бышыруу процессин улантыңыз.

**Эскертүү:** - *Түзмөк иштеп турган убагында даярдыктын индикатору (8) мезгилдүү түрдө өчүп кайрадан күйүп турат, бул ысытуу элементтин иштегенин/өчүрүлгөнүн белгилейт.*

**Грильди ачык кууруу бет катары колдонуу.**

**КӨҢҮЛ БУРУҢУЗ!** Грильди электр тармагына кошпогондо гана ачыңыз.

- Туткасынан (1) кармап, бекитмени (2) басып, грильди ачыңыз.
- Майды чогултуу үчүн идиш (5) ордуна орнотулганын текшерип алыңыз.
- Эки иштөө бетинде бышырыңыз.
- Азыктарды бышырып бүткөндө температура жөндөгүчүн (7) «OFF» абалына коюңуз, кубаттуучу сайгычын электр розеткасынан ажыратыңыз.
- Шайманды тазалагандын алдында ал толугу менен муздаганын күтүңүз.

**КӨҢҮЛ БУРУҢУЗ!**

- Иштөө беттери (3, 4) жок түзмөктү иштетүүгө тыюу салынат.
- Азыктарды бышыруу убагында ар дайым майды топтоочу идишти (5) орнотуңуз.



- Иштөө беттери (3, 4) ысып турган учурда грильди ачпаңыз, жабык абалында иштөө беттер бирдей жана тезирек ысыйт.
- Этият болуңуз: - иштеп турган учурунда грильдин корпусу абдан ысыйт. Күйүк болбогону үчүн ысык беттердигеңиз, грильди ачканда, туткасынан (1) гана кармаңыз.
- Этият болуңуз, иштөө беттердин (3, 4) арасынан чыккан буудан абайлаңыз.
- Колуңузду же денеңиздин башка ачык бөлүктөрүн иштөө беттерге (3, 4) жакын кармабаңыз.
- Шайманды тоңдурулган азыктарды эритүү же бышыруу үчүн колдонбоңуз.
- Чоң сөөгү бар эт кесимдерин бышырбаңыз.
- Бышыруу мөөнөтү колдонулган азыктарга байланыштуу.
- Азыктарды жегенден мурун алар толугу менен куурулганын текшерип алыңыз.
- Азыктарды грильден бышыруудан кийин дароо чыгарыңыз, азыктар түзмөктө көпкө чейин болгондо алар жалындап кеткенине алып келүү мүмкүн.
- Иштөө беттердин (3 жана 4) күйгүзбөс катмарын буза турган учтуу металл буюмдарын колдонуп даярдалган азыктарды чыгарууга тыюу салынат. Күйгүзбөс катмары бар идиштерге арналган аксессуарларын гана колдонуңуз.

## ТАЗАЛОО ЖАНА КАРОО

- Грильди ар колдонуудан кийин тазалап туруңуз.
- Азыктарды бышырып бүткөндө жөндөгүчүн (7) «OFF» абалына коюңуз, кубаттуучу сайгычын электр розеткасынан ажыратыңыз.
- Иштөө беттерин (3, 4) толугу менен ачып, шайманды имарат температурасына чейин муздатыңыз.
- Бекитмелерди (9, 10) басып, иштөө беттерин (3, 4) биринин артына бирин чечиңиз.
- Иштөө беттерден (3, 4) азыктардын калдыктарын кетирип, иштөө беттерин (3, 4) нейтралдуу жуучу каражат менен жылуу сууга жууңуз, андан соң жакшылап кургатып алыңыз.
- Грильдин корпусун бир аз нымдуу жумушак чүпүрөк менен сүртүп, андан кийин кургатып сүртүңүз.

- Майды чогултуу идиштерден (5) майды төгүп, идишти (5) нейтралдуу жуучу каражат менен жылуу сууга жууп, жакшылап кургатып алыңыз.
  - Иштөө беттерди (3, 4) ордуна коюңуз, ал үчүн иштөө беттериндеги (3, 4) чыгып турган жерлерин арткы бекитмелердин оюктары менен дал келтирип, беттердин (3, 4) алдынкы жагын бекитмелери (9, 10) тырс эткенине чейин басыңыз.
  - Иштөө беттерин (3, 4) жана грильдин сырткы бетин тазалаганы үчүн абразивдүү жуучу каражаттарды, эриткичтерди жана металл сүлгүлөрдү колдонбоңуз, себеби алар күйгүзбөс катмарын же грильдин тышкы бетин бузуу мүмкүн.
  - Шайманды, кубаттуучу сайгычы менен электр шнурун эч качан сууга салбаңыз!
- КӨҮЛ БУРУҢУЗ!** Ток урбас үчүн түзмөктү сууга же башка суюктуктарга салбаңыз.

## САКТОО

- Шайманды сактоо жайына алып салуунун алдында аны тазалап алыңыз.
- Түзмөктү балдар жана жөндөмдүүлүгү чектелген адамдар колу жетпеген жерлерде сактаңыз.

## ЖАБДЫКТЫН ЖҪЙЫНТЫГЫ

Гриль-пресс – 1 даана.

Май топтоочу идиш – 1 даана.

Колдонмо– 1 даана.

## ТЕХНИКАЛЫК МҮНӨЗДӨМӨСҮ

Кубаттандыруу чыңалуусу:

220-240 В ~ 50-60 Гц

Номиналдуу иштетүү кубаттуулугу: 1500 Вт

## УТИЛИЗАЦИЯЛОО



Айлана чөйрөөнү коргоо максатында шайман менен азыктандыруучу элементтердин (эгерде топтомго кирсе) кызмат мөөнөтү бүткөндөн кийин турмуш-тиричилик калдыктары менен бирге таштабаңыз, шайман менен азыктандыруучу элементти андан ары утилизациялоо үчүн адистештирилген пункттарга бериңиз.

# КЫРГЫЗ

Шаймандарды утилизациялоодон пайда болгон калдыктарды милдеттүү түрдө чогултуп, андан соң белгиленген жолунда утилизациялоо зарыл.

Бул шайманды утилизациялоо жөнүндө кошумча маалымат алуу үчүн жергиликтүү өкмөткө, турмуш-тирчилик калдыктарды утилизациялоо кызматына же бул шайманды алган дүкөнгө кайрылыңыз.

*Өндүрүүчү шаймандардын жалпы иштөө принциптерине таасир этпеген дизайн, конструкциясын жана техникалык мүнөздөмөлөрүн алдын ала эскертпей өзгөртүү укугун сактайт, ошол себептен колдонмо менен шаймандын маанилүү эмес айырмачылыктар болуу мүмкүн. Колдонуучу ушундай*

*келишпегендиктерди тапса, ал жөнүндө info@vitek.ru электрондук почтасына жазып, шаймандын жаңырланган версиясын алса болот.*

## **Шаймандын кызмат мөөнөтү – 3 жыл**

### **Кепилдик**

Кепилдик берүү шарттары тууралуу толук маалыматтар буюмду саткан сатуучудан алууга болот. Кепилдик шарттарына ылайык талап кылып сатылган товарга чек же дүмүрчөктү көрсөтүү керек.





**GB**

A production date of the item is indicated in the serial number on the technical data plate. A serial number is an eleven-unit number, with the first four figures indicating the production date. For example, serial number 0606xxxxxxx means that the item was manufactured in June (the sixth month) 2006.

**RUS**

Дата производства изделия указана в серийном номере на табличке с техническими данными. Серийный номер представляет собой одиннадцатизначное число, первые четыре цифры которого обозначают дату производства. Например, серийный номер 0606xxxxxxx означает, что изделие было произведено в июне (шестой месяц) 2006 года.

**KZ**

Бұйымның шығарылған мерзімі техникалық деректері бар кестедегі сериялық нөмірде көрсетілген. Сериялық нөмір он бір саннан тұрады, оның бірінші төрт саны шығару мерзімін білдіреді. Мысалы, сериялық нөмір 0606xxxxxxx болса, бұл бұйым 2006 жылдың маусым айында (алтыншы ай) жасалғанын білдіреді.

**UA**

Дата виробництва виробу вказана в серійному номері на табличці з технічними даними. Серійний номер представляє собою одинадцятизначне число, перші чотири цифри якого означають дату виробництва. Наприклад, серійний номер 0606xxxxxxx означає, що виріб був виготовлений в червні (шостий місяць) 2006 року.

**KG**

Буюм иштеп чыгарылган датасы сериялык номурунда техникалык маалыматтар жадыбалында көрсөтүлгөн. Сериялык номуру он бир орундуу сан болот, анын биринчи төрт саны өндүрүш датасын көрсөтөт. Мисалы, сериялык номуру 0606xxxxxxx болгон буюм 2006 жылдын июнинде (алтынчы айында) өндүрүлгөн.



ЗАПРЕЩЕНО УТИЛИЗИРОВАТЬ  
С БЫТОВЫМ МУСОРОМ.  
ОБРАТИТЕСЬ НА СООТВЕТСТВУЮЩИЙ  
ПУНКТ ПЕРЕРАБОТКИ ЭЛЕКТРИЧЕСКОГО  
И ЭЛЕКТРОННОГО ОБОРУДОВАНИЯ.