

# KÖNIGIN

Руководство по безопасности, эксплуатации  
и установке [RU]

## NTMB820

Микроволновая печь встраиваемая





## Уважаемый покупатель!

Благодарим Вас за выбор изделия от компании «KÖNIGIN». Мы хотим, чтобы вы остались довольны нашей продукцией, произведенной на высококачественном, технологичном и современном оборудовании.

Данное руководство содержит важную информацию по безопасной установке, информацию об эксплуатации, уходе и обслуживании прибора.

**Храните данное руководство в надёжном и удобном месте с тем, чтобы воспользоваться им в случае необходимости.**

**Внимательно прочитайте данную инструкцию по эксплуатации перед использованием микроволновой печи.**

Выполнение всех приведенных в этой инструкции рекомендаций позволит вам обеспечить надежную работу и многолетний срок службы прибора.

 **Внимание!** Производитель не несет ответственности за повреждения, возникшие вследствие неправильной установки или

Знак	Значение
	Важная информация
	Предупреждение - Внимание
	Опасность поражения электрическим током
	Опасность возникновения пожара

# СОДЕРЖАНИЕ

МЕРЫ БЕЗОПАСНОСТИ	ОБЩИЕ МЕРЫ БЕЗОПАСНОСТИ	Стр. 4
	МЕРЫ БЕЗОПАСНОСТИ В ОТНОШЕНИИ ДЕТЕЙ И ЛЮДЕЙ С ОГРАНИЧЕННЫМИ ВОЗМОЖНОСТЯМИ	Стр. 5
	СПЕЦИАЛЬНЫЕ МЕРЫ БЕЗОПАСНОСТИ	Стр. 5
ТРЕБОВАНИЕ К ПОСУДЕ	МАТЕРИАЛ ПОСУДЫ ДЛЯ МИКРОВОЛНОВОЙ ПЕЧИ	Стр. 8
	ПРОВЕРКА ПОСУДЫ	Стр. 8
	МАТЕРИАЛЫ, ПРИГОДНЫЕ ДЛЯ ИСПОЛЬЗОВАНИЯ В МИКРОВОЛНОВОЙ ПЕЧИ	Стр. 9
	МАТЕРИАЛЫ, НЕ ПРИГОДНЫЕ ДЛЯ ИСПОЛЬЗОВАНИЯ В МИКРОВОЛНОВОЙ ПЕЧИ	Стр. 10
ОПИСАНИЕ ПРИБОРА	УСТРОЙСТВО ПЕЧИ	Стр. 11
	ТЕХНИЧЕСКИЕ ХАРАКТЕРИСТИКИ	Стр. 12
УСТАНОВКА ПРИБОРА	РАСПАКОВКА	Стр. 13
	ПОДКЛЮЧЕНИЕ К ЭЛЕКТРИЧЕСКОЙ СЕТИ	Стр. 13
	ТРЕБОВАНИЯ К МЕСТУ РАЗМЕЩЕНИЯ УСТРОЙСТВА	Стр. 14
	ВСТРАИВАНИЕ МИКРОВОЛНОВОЙ ПЕЧИ В КУХОННЫЙ МОДУЛЬ	Стр. 15
	ВСТРАИВАНИЕ МИКРОВОЛНОВОЙ ПЕЧИ В ВЕРТИКАЛЬНЫЙ ПЕНАЛ	Стр. 16
	ПОРЯДОК МОНТАЖА	Стр. 17
ЭКСПЛУАТАЦИЯ ПРИБОРА	ПАНЕЛЬ УПРАВЛЕНИЯ	Стр. 18
	ИНСТРУКЦИЯ ПО ЭКСПЛУАТАЦИИ	Стр. 19
	РЕЖИМЫ МОЩНОСТИ	Стр. 26
ОБСЛУЖИВАНИЕ И УХОД	УХОД ЗА МИКРОВОЛНОВОЙ ПЕЧЬЮ	Стр. 27
	УСТРАНЕНИЕ НЕПОЛАДОК	Стр. 28
	ЭЛЕКТРОМАГНИТНЫЕ ПОМЕХИ	Стр. 29
	ТРАНСПОРТИРОВКА	Стр. 29
	ЭКОЛОГИЧЕСКОЕ ПРЕДУПРЕЖДЕНИЕ	Стр. 30
	УТИЛИЗАЦИЯ	Стр. 30
ГАРАНТИЯ		Стр. 31

# МЕРЫ БЕЗОПАСНОСТИ

## **И** МЕРЫ ПРЕДОСТОРОЖНОСТИ, ПОЗВОЛЯЮЩИЕ ИЗБЕЖАТЬ ВОЗМОЖНОГО ВОЗДЕЙСТВИЯ ЧРЕЗМЕРНОГО КОЛИЧЕСТВА МИКРОВОЛНОВОЙ ЭНЕРГИИ

(а) Не пытайтесь использовать эту духовку с открытой дверцей, так как это может привести к вредному воздействию микроволновой энергии. Важно не ломать и не вмешиваться в работу предохранительных блокировок.

(б) Не помещайте никакие предметы между передней поверхностью духовки и дверцей и не допускайте скопления грязи или остатков чистящего средства на уплотнительных поверхностях.

(с) **ПРЕДУПРЕЖДЕНИЕ:** если дверца или уплотнители дверцы повреждены, печь нельзя эксплуатировать до тех пор, пока она не будет отремонтирована компетентным специалистом.

**!** Если устройство не поддерживается в надлежащем состоянии чистоты, его поверхность может испортиться, что повлияет на срок службы устройства и приведет к опасной ситуации.

**!** **Внимательно ознакомьтесь с инструкцией по эксплуатации и сохраните ее для дальнейшего использования!**

## ОБЩИЕ МЕРЫ БЕЗОПАСНОСТИ

⇒ Настоящий прибор предназначен исключительно для использования в быту по своему прямому назначению и не предназначен для коммерческого использования, или использования в качестве лабораторного оборудования.

⇒ Используйте прибор только при комнатной температуре и нормальной влажности. Не используйте прибор на открытом воздухе.

⇒ Перед использованием прибора убедитесь в соответствии его рабочего напряжения напряжению электросети. Прибор должен быть подключен к розетке с заземлением.

⇒ Не рекомендуется подключать микроволновую печь к электросети через удлинители,

⇒ Отключая прибор от сети, всегда держитесь за вилку, никогда не тяните за шнур.

⇒ Избегайте соприкосновения сетевого шнура устройства с горячими поверхностями и острыми предметами. В случае повреждения сетевого шнура использование устройства запрещено!

⇒ Не допускайте падения устройства и не подвергайте его ударам.

⇒ Не допускается включение устройства после падения даже при отсутствии внешних повреждений до того, как его осмотрит специалист.

⇒ Не включайте прибор с поврежденным сетевым шнуром или вилкой.

⇒ Не используйте прибор в случае обнаружения каких-либо неисправностей. Во избежание поражения электрическим током не

разветвители или переходники.  
⇒ Не допускается работа устройства от внешнего таймера или какой-либо системы дистанционного управления.

разбирайте устройство самостоятельно. Для его ремонта обращайтесь в специализированный сервисный центр.

## МЕРЫ БЕЗОПАСНОСТИ В ОТНОШЕНИИ ДЕТЕЙ И ЛЮДЕЙ С ОГРАНИЧЕННЫМИ ВОЗМОЖНОСТЯМИ

⇒ Прибор не предназначен для использования детьми младше 8 лет. Они не должны находиться рядом с устройством во время его работы.

⇒ Прибор и его сетевой шнур должны находиться вне досягаемости детей не достигших 8 лет.

⇒ В целях безопасности храните упаковку (пластиковые мешки, коробки, пенопластовые вкладыши и т.п.) вне пределов досягаемости детей.

**⚠ Внимание! Не позволяйте маленьким детям играть с упаковочной пленкой, так как это может привести к удушью!**

⇒ Допускается использование этого устройства детьми от 8 лет и старше, лицами с ограниченными физическими, сенсорными и умственными возможностям,

а также лицами с недостатком опыта и знаний, если они находятся под присмотром, и им были разъяснены способы безопасного обращения с устройством и опасности с ним связанные.

⇒ Допускается чистка и обслуживание устройства детьми старше 8 лет под непосредственным наблюдением взрослых.

**⚠ Внимание! При работе устройства в комбинированном режиме (микроволны + гриль), не допускается самостоятельное его использование детьми без присмотра со стороны взрослых из-за высоких рабочих температур.**

⇒ Прибор не предназначен для использования детьми младше 8 лет. Они не должны находиться рядом с устройством во время его работы.

Дети не должны играть с микроволновой печью!

## СПЕЦИАЛЬНЫЕ МЕРЫ БЕЗОПАСНОСТИ

⇒ При эксплуатации устройства не используйте агрессивные химические вещества или пар.

⇒ При использовании одноразовых контейнеров из пластика, бумаги или других материалов требуется постоянное наблюдение за процессом приготовления.

⇒ Для предотвращения

⇒ Перегрев напитков в микроволновой печи может привести к отсроченному взрывному закипанию. Соблюдайте осторожность, вынимая сосуд с напитком из печи.

**⚠ Внимание! Жидкости и другие продукты не должны разогреваться в герметически закрытых контейнерах, так как это может привести к их взрыву.**

⇒ Не готовьте в микроволновке

возгорания в микроволновой печи удалите проволочные завязки из бумажных и полиэтиленовых пакетов, перед тем как поместить их в микроволновую печь.

⇒ Не включайте печь в микроволновом режиме, если внутри рабочей камеры нет продуктов, так как это может привести к повреждению устройства.

⇒ Не держите еду и различные предметы внутри микроволновой печи, так как возможно ее случайное включение по невнимательности.

⇒ Не используйте микроволновую печь для сушки бумаги, газет, белья и других материалов. Это может привести к возгоранию.

⇒ Не разогревайте в микроволновой печи масло и жир, так как температуру этих продуктов сложно контролировать.

⇒ Своевременно удаляйте скопившийся жир со стенок камеры устройства, так как он может воспламениться и вызывать пожар.

⇒ Длительный разогрев небольших порций продуктов или блюд с низким содержанием влаги может привести к их пересушиванию или даже возгоранию.

**⚠ Внимание!** Если произошло возгорание продуктов в рабочей камере печи или в случае задымления, немедленно остановите работу печи и, не открывая дверцы, отсоедините сетевой шнур от розетки или отключите электричество во всей квартире.

продукты во фритюре. Горячее масло при разбрызгивании может повредить различные агрегаты печи, посуду и вызвать ожоги кожи.

⇒ Не допускается варить яйца в скорлупе или подогревать сваренные вкрутую яйца в микроволновом режиме, так как они лопнут из-за повышения внутреннего давления.

⇒ Для подогрева еды в микроволновой печи должна использоваться специальная посуда.

⇒ В процессе готовки или разогрева посуда может сильно нагреваться. Доставая разогретое блюдо из микроволновой печи, используйте прихватку или рукавицы.

**⚠ Внимание!** Не допускается установка устройства над рабочей поверхностью кухонной плиты или над другими нагревательными приборами.

⇒ Во время работы микроволновой печи ее внешние панели могут сильно нагреваться.

**⚠ Внимание!** Если дверца или ее уплотнитель повреждены, необходимо прекратить использование печи и обратиться в сервисный центр для ремонта.

**⚠ Внимание!** Ремонт микроволновой печи, связанный со снятием защитного экрана, опасен, так как экран служит защитой от микроволнового излучения. Техническое обслуживание и ремонт устройства может выполняться только квалифицированным специалистом.

⇒ Продукты с плотной кожурой, такие как картошка, кабачки, тыква, яблоки, каштановые орехи и т.п. перед началом приготовления рекомендуется несколько раз проткнуть вилкой

## **Внимание! Опасность поражения электрическим током!**

⇒ Прикосновение к некоторым внутренним деталям устройства может повлечь серьезные травмы или смерть. Не разбирайте этот прибор!

⇒ Неправильное использование заземления может привести к поражению электрическим током. Не подключайте прибор к розетке, пока прибор не будет правильно установлен и заземлен.

⇒ Прибор поставляется с коротким сетевым шнуром, чтобы уменьшить риски, связанные с запутыванием шнура, или риском споткнуться о более длинный шнур.

⇒ При использовании длинного шнура или удлинителя:

- Номинальные характеристики электрического шнура или удлинителя должны быть не ниже, чем соответствующие характеристики микроволновой печи.

- Удлинитель должен иметь заземляющий провод.

- Более длинный шнур следует расположить так, чтобы он не проходил по столешнице или по столу, где его могут касаться дети, или там, где о него можно споткнуться.

⇒ После подогрева в микроволновой печи содержимое бутылочек для кормления или детское питание в баночках необходимо хорошо взболтать и перемешать. Всегда проверяйте температуру разогретой еды, прежде чем давать ее малышу.

 **Внимание! При снятии крышки с разогретой емкости с продуктами, или при удалении пищевой пленки возможен выброс горячего пара.**

⇒ Микроволновая печь предназначена исключительно для разогрева и приготовления еды. Сушка продуктов, одежды, подогрев грелок, тапочек, губок, влажных тканей и т.д. может привести к воспламенению или иному повреждению прибора, а также причинить вред Вашему здоровью.

⇒ Используйте только датчики температуры рекомендованные для этой печи (для моделей, имеющих температурный датчик).

⇒ Использование печи допускается только с открытой декоративной дверцей (для моделей с декоративной дверцей). Если модель не предполагает использование декоративной дверцы, то ее установка запрещена.

⇒ Не пытайтесь включать духовку с открытой дверцей, так как это может привести к вредному воздействию микроволновой энергии. Следите за тем, чтобы замок дверцы не был сломан или поврежден.

⇒ Не помещайте никакие предметы между дверцей и передней панелью микроволновой печи, а также своевременно удаляйте остатки чистящих средств с уплотнителя дверцы.

 Производитель не несет ответственности за ущерб здоровью людей или их имуществу, вызванный несоблюдением требований по технике безопасности и правил эксплуатации изделия.

# ТРЕБОВАНИЕ К ПОСУДЕ

## МАТЕРИАЛ ПОСУДЫ ДЛЯ МИКРОВОЛНОВОЙ ПЕЧИ

Настоятельно рекомендуем использовать посуду и контейнеры пригодные для использования в микроволновой печи. Это контейнеры, сделанные из термостойкой керамики, стекла или пластика

Материал	Комментарии
Термостойкая керамика	Не используйте керамическую посуду с металлизированным орнаментом или с декоративным стеклом.
Термостойкий пластик	Не используйте для длительного приготовления блюд.
Термостойкое стекло	
Подставка под гриль	
Пластиковая пленка	Не используйте для приготовления мяса или мясных продуктов, так как высокая температура может повредить пленку.

## ПРОВЕРКА ПОСУДЫ

Некоторые виды неметаллической посуды не пригодны для использования в микроволновой печи. Проверить посуду можно следующим образом:

1. Налейте холодную воду в стеклянный стакан с толстыми стенками.
2. Поставьте его внутрь тестируемой посуды.
3. Включите печь на 1 минуту на максимальной мощности.
4. Проверьте температуру воды и посуды.

Вода должна стать горячей. Стакан может нагреться от нее и стать теплым, при этом тестируемая посуда должна остаться холодной.



**Внимание!** Если тестируемая посуда нагрелась, это означает, что ее использование в микроволновой печи недопустимо!

# МАТЕРИАЛЫ, ПРИГОДНЫЕ ДЛЯ ИСПОЛЬЗОВАНИЯ В МИКРОВОЛНОВОЙ ПЕЧИ

Посуда	Пояснения
Посуда для обжаривания	Следуйте инструкциям производителя. Толщина дна посуды для обжаривания должна быть не менее 5 мм.
Столовая посуда	Только подходящая для микроволновых печей. Следуйте инструкциям производителя. Не используйте треснутую посуду или посуду с отбитыми краями.
Стекланные сосуды	Всегда снимайте крышку. Подогревайте еду только до теплого состояния. Большинство стеклянных контейнеров не жаропрочные и могут треснуть.
Стекланная посуда	Только жаропрочная стеклянная посуда для печей. Убедитесь в том, что на ней нет металлизированного орнамента. Не используйте треснутую посуду или посуду с отбитыми краями.
Пакеты для запекания	Следуйте инструкциям производителя. Не закрывайте металлическими элементами. Оставьте щели для выхода пара.
Бумажные тарелки и чашки	Используйте только для краткосрочной готовки или подогревания. При готовке не оставляйте печь без присмотра.
Пергаментная бумага	Используйте в качестве крышки во избежание разбрызгивания или обертки при паровании.
Бумажные салфетки	Используйте для накрывания еды при повторном подогреве и впитывания жира. Используйте для краткосрочной готовки под присмотром.
Пластмасса	Только подходящая для микроволновых печей. Следуйте инструкциям производителя. Некоторые пластмассовые контейнеры размягчаются по мере нагрева. «Пакетики для кипячения» и плотно закрытые полиэтиленовые пакеты должны иметь надрезы, перфорацию или вентиляционные отверстия в зависимости от вида упаковки
Пищевая пленка	Только подходящая для микроволновых печей. Используется для накрывания еды во время готовки для удерживания влаги. Пищевая пленка не должна касаться еды.
Восковая бумага	Используйте в качестве крышки во избежание разбрызгивания или для удерживания влаги.
Термометры	Только подходящие для микроволновых печей (термометры для приготовления мяса и кондитерских изделий).

## МАТЕРИАЛЫ, НЕ ПРИГОДНЫЕ ДЛЯ ИСПОЛЬЗОВАНИЯ В МИКРОВОЛНОВОЙ ПЕЧИ

Не используйте металлическую посуду для приготовления или разогрева пищи в микроволновой печи. Это может привести к искрению в рабочей камере.

Посуда	Пояснения
Алюминиевые подносы	 Возможно возникновение электрической дуги. Переложите еду в посуду для микроволновых печей.
Пищевой картон с металлической ручкой	 Возможно возникновение электрической дуги. Переложите еду в посуду для микроволновых печей.
Металлическая посуда или посуда с металлизированным орнаментом	 Металл изолирует продукты от воздействия электромагнитной энергии. Металлизированный орнамент может стать причиной электрической дуги.
Проволочные завязки	 Могут стать причиной появления электрической дуги или возгорания в камере печи.
Бумажные пакетики	 Могут привести к возгоранию в печи.
Пенопласт	 Пенопласт может расплавиться и попасть в пищу.
Дерево	 При использовании в микроволновой печи дерево может высохнуть или растрескаться.

# ОПИСАНИЕ ПРИБОРА

## УСТРОЙСТВО ПЕЧИ

В комплект поставки вашей печи входят следующие принадлежности:

Поворотный стеклянный поднос 1 шт.

Поворотное кольцо в сборе 1 шт.

Руководство по эксплуатации 1 шт.

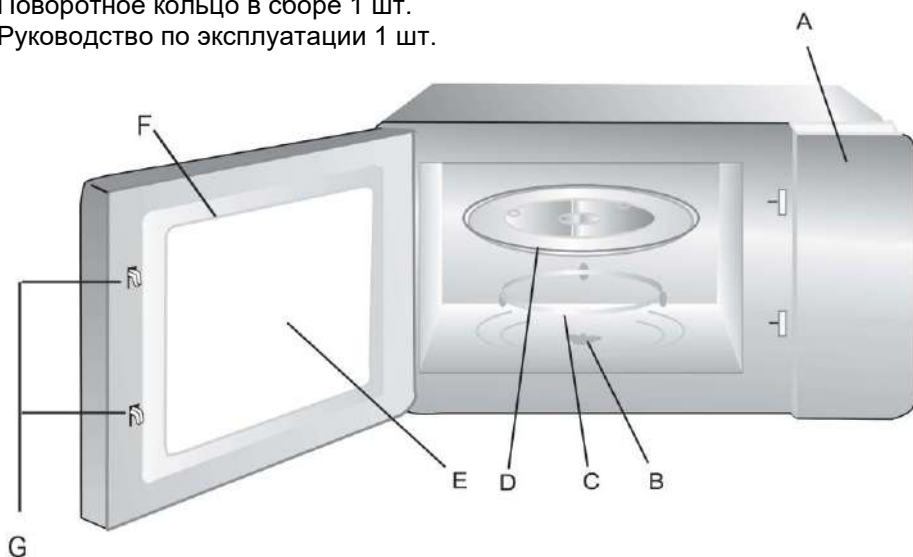

- A. Панель управления
- B. Вал поворотного стола (муфта вращения)
- C. Поворотное кольцо в сборе
- D. Поворотный стеклянный поднос
- E. Смотровое окно дверцы печи
- F. Дверца в сборе
- G. Замок дверцы

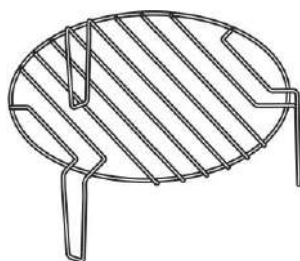

*Решётка для гриля  
(используется в моделях  
только с гриль-функцией и  
устанавливается на  
поворотный стеклянный  
поднос)*

### Установка поворотного стола



- a. Никогда не ставьте стеклянный поднос вверх дном. Стекло́нный поднос ни в коем случае не должна быть жестко зафиксирован
- b. Во время приготовления всегда необходимо использовать как стекло́нный поднос, так и поворотное кольцо уплотнения в сборе
- c. Все продукты питания и контейнеры с ними всегда ставятся на стекло́нный поднос для приготовления.
- d. Если стекло́нный поднос или поворотное кольцо треснули или сломались, обратитесь в авторизованный сервисный центр.

## ТЕХНИЧЕСКИЕ ХАРАКТЕРИСТИКИ

МОДЕЛЬ	NTMB820
НОМИНАЛЬНОЕ НАПРЯЖЕНИЕ	230V-50Hz
ПОТРЕБЛЯЕМАЯ МОЩНОСТЬ	1250 Вт
МОЩНОСТЬ СВЧ	800 Вт
МОЩНОСТЬ ГРИЛЯ	1000 Вт
ОБЪЕМ КАМЕРЫ	20 литров
ДИАМЕТР ПОВОРОТНОГО СТОЛА	245 мм
УПРАВЛЕНИЕ	Сенсорное. 8 программ авто меню, 5 уровней мощности, Таймер, Размораживание по весу /времени, Звуковой сигнал по окончании процесса
Внутреннее освещение	LED
Материал панели / Материал рамки	Стекло
Тип открывания дверцы	Сенсорное
Аксессуары	Решетка для гриля
РАЗМЕРЫ ИЗДЕЛИЯ (Ш*Г*В)	594*344*382 мм
РАЗМЕРЫ УПАКОВКИ (Ш*Г*В)	660*404*445 мм
ВЕС НЕТТО / ВЕС БРУТТО	15,0 кг / 16,0 кг

# УСТАНОВКА ПРИБОРА

## РАСПАКОВКА

⇒ Распакуйте устройство: удалите упаковочную пленку, пенопласт и клейкую ленту, фиксирующую аксессуары.

⇒ Проверьте наличие всех принадлежностей и документов.

⇒ После того, как упаковочный материал снят, установите микроволновую печь в выбранном месте.

⇒ Проверьте внимательно, не имеет ли устройство повреждений, таких как:

- перекос дверцы устройства, ее неплотное прилегание;

- повреждения дверцы;

- выбоины или отверстия в стекле дверцы и экранирующей сетке;

- вмятины, сквозные отверстия в рабочей камере печи.

**⚠ При обнаружении повреждений : ВКЛЮЧАЙТЕ устройство в сеть!**

⇒ Убедитесь, что вокруг микроволновой печи достаточно места для свободной циркуляции воздуха. Соблюдайте минимальные установочные расстояния, указанные на схеме.

⇒ Устройство должно быть установлено на значительном расстоянии от теле- и радиоприемников. Во время работы микроволновая печь может создавать помехи при приеме телепередач.

⇒ Установите устройство вдали от интенсивных источников тепла и пара.

⇒ Микроволновая печь не должна устанавливаться вне помещений или в помещениях, не удовлетворяющих нормам электробезопасности.

## ПОДКЛЮЧЕНИЕ К ЭЛЕКТРИЧЕСКОЙ СЕТИ

**⚠ Внимание! Микроволновая печь должна быть обязательно заземлена.**

⇒ В случае короткого замыкания заземление снижает риск поражения благодаря отводу электрического тока.

⇒ Этот прибор оснащен шнуром с заземляющим проводом и вилкой с заземляющим контактом. Розетка, предназначенная для подключения этого устройства, должна быть установлена в соответствии с требованиями по электробезопасности и правильно заземлена.

**⚠ Внимание! Неправильно выполненное заземление может привести к поражению электрическим током.**

⇒ Если у Вас есть сомнения в том, что прибор правильно заземлен, проконсультируйтесь с квалифицированным электриком или специалистом сервисного центра.

При необходимости использовать удлинитель, используйте только удлинитель с заземляющим контактом.

⇒ Если после установки устройства доступ к вилке сетевого шнура оказался затруднен, со стороны установки должно присутствовать отключающее устройство с контактным зазором не менее 3 мм.

⇒ Напряжение питания должно соответствовать значениям, указанным в таблице технических характеристик изделия.

⇒ Установку розетки и замену сетевого кабеля может осуществлять только квалифицированный специалист.

⇒ Нельзя подключать микроволновую печь через удлинители, разветвители или переходники, поскольку повышенная нагрузка может привести к пожару.

⇒ Питающий кабель не должен быть перекручен, пережат, находиться в натяжении или проходить под днищем микроволновой печи.

## ТРЕБОВАНИЯ К МЕСТУ РАЗМЕЩЕНИЯ УСТРОЙСТВА

⇒ Данное устройство весит 15 кг и должно размещаться на горизонтальной поверхности способной выдержать его вес.

⇒ Данная печь предназначена для встраивания в кухонную мебель и не должна устанавливаться на столе.

⇒ Изделие можно установить в стенном шкафу шириной 60 см, минимальная высота установки 85 см от пола.

⇒ Встроенный шкаф не должен иметь задней стенки позади прибора.

**⚠ Внимание!** Следите за тем, чтобы вентиляционные отверстия печи не оказались заблокированы. Это может привести к некорректной работе микроволновой печи

Установочные компоненты:

РЕГУЛИРОВОЧНЫЙ ВИНТ А



ВИНТ В



ПЛАСТИКОВАЯ ЗАГЛУШКА

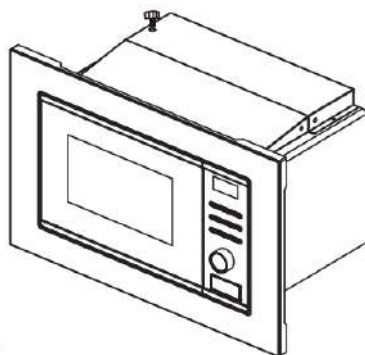
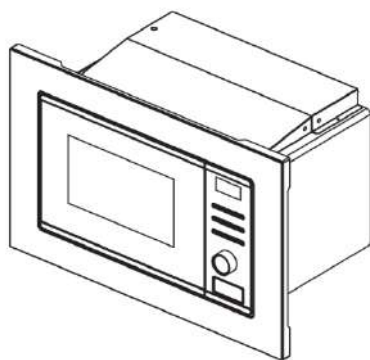

# ВСТРАИВАНИЕ МИКРОВОЛНОВОЙ ПЕЧИ В КУХОННЫЙ МОДУЛЬ (НАВЕСНОЙ ШКАФ)

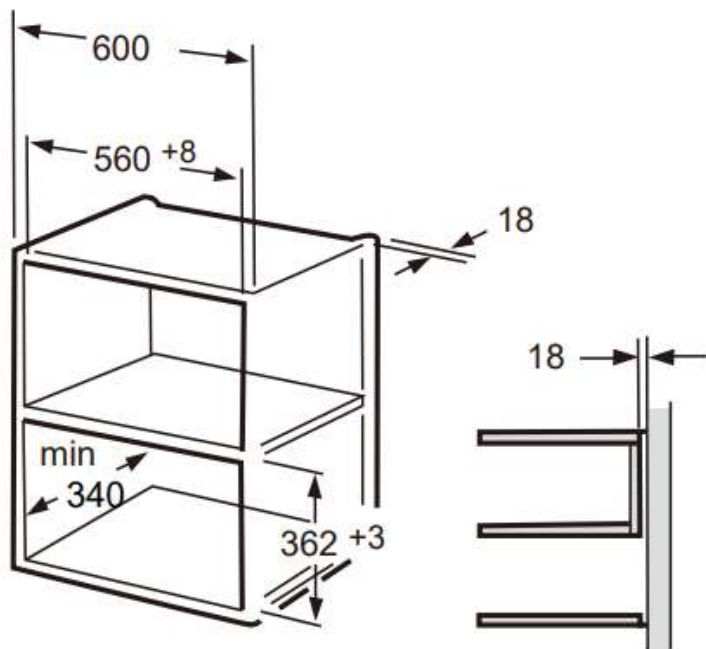

# ВСТРАИВАНИЕ МИКРОВОЛНОВОЙ ПЕЧИ В ВЕРТИКАЛЬНЫЙ ПЕНАЛ

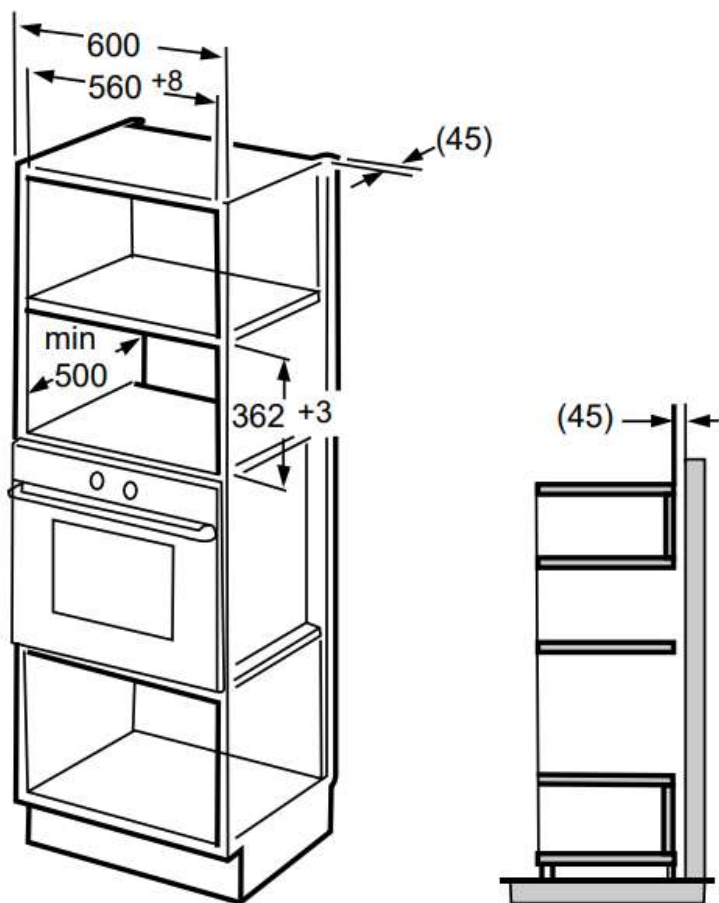

## ПОРЯДОК МОНТАЖА

(1) Закрепите **РЕГУЛИРОВОЧНЫЙ ВИНТ А** на **верхнем воздушном туннеле** духовки, а затем установите духовку в шкаф.

⇒ Отрегулируйте высоту **РЕГУЛИРОВОЧНОГО ВИНТА А** так, чтобы между **РЕГУЛИРОВОЧНЫМ ВИНТОМ А** и верхней плоскостью шкафа оставался зазор в **1 мм**.

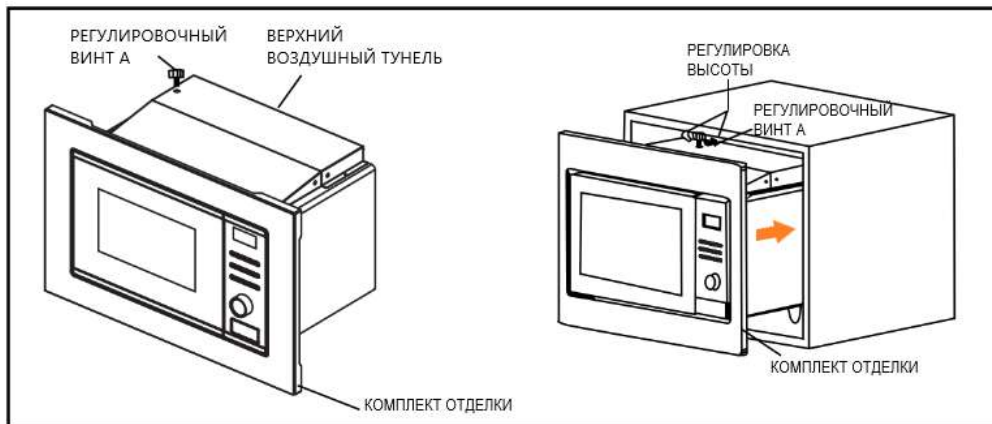

⇒ Убедитесь, что духовка установлена в центре шкафа.

⚠ Не допускайте перегибания или защемления кабеля электропитания.

(2) Открой дверь, закрепите СВЧ к шкафу с помощью **ВИНТА В**, вкрутите винт прочно в мебель в установочном отверстии и наденьте после этого **ПЛАСТИКОВУЮ ЗАГЛУШКУ**.

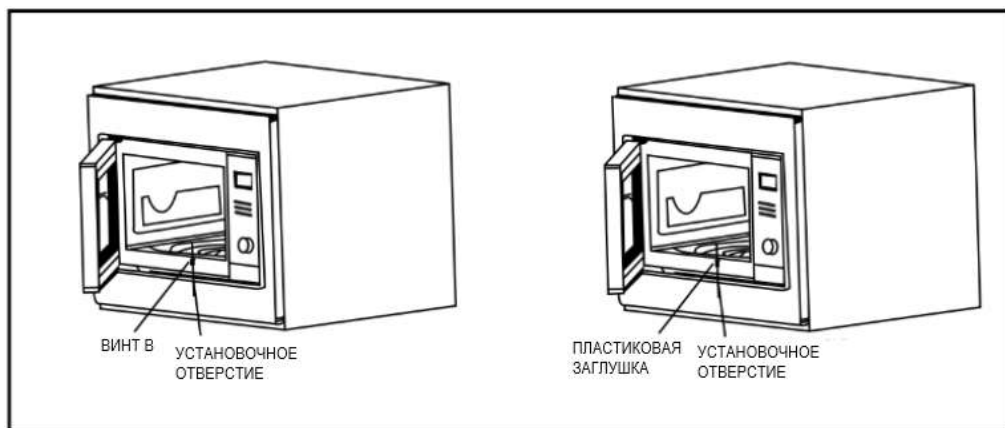

# ЭКСПЛУАТАЦИЯ ПРИБОРА

## ПАНЕЛЬ УПРАВЛЕНИЯ



# ИНСТРУКЦИЯ ПО ЭКСПЛУАТАЦИИ

---

## 1. Настройка часов

---

Когда микроволновая печь включена, на экране отобразится «0:00», раздастся одиночный звуковой сигнал.

---

1) Дважды нажмите “”, замигают цифры часов.

---

2) Поверните “” для настройки часов, время ввода должно находиться в пределах 0–23.

---

3) Нажмите “”, цифры минут начнут мигать.

---

4) Поверните “” для настройки минут, время ввода должно находиться в пределах 0-59.

---

5) Нажмите “”, чтобы завершить настройку часов. “:” будет мигать, и на дисплее высветится время.

### Примечание:

а) Если часы не установлены, они не будут работать при включении.



б) В процессе настройки часов, если вы нажмете “”, духовка автоматически вернется в предыдущее состояние.



---

---

## 2. Приготовление в микроволновой печи

---

1) Нажмите "  " один раз, на экране отобразится "P100".  
Поверните "  " вправо, чтобы выбрать желаемую мощность, и на дисплее по очереди отобразятся "P100", "P10", "P30", "P50" или "P80".

2) Нажмите "  " для подтверждения и поверните "  ", чтобы установить время приготовления с 0:05 до 95:00

3) Нажмите "  " еще раз, чтобы начать приготовление

---

Пример: Если вы хотите использовать 80% мощности микроволновой печи для приготовления в течение 20 минут, вы можете управлять духовкой следующим образом:

1) Нажмите "  " один раз, на экране отобразится "P100".

2) Поверните "  ", чтобы выбрать 80% мощности микроволн.

3) Нажмите "  " для подтверждения, и на экране отобразится "P 80".

4) Поворачивайте "  " для регулировать время приготовления, пока на дисплее духовки не появится надпись "20:00".

5) Нажмите "  ", чтобы начать приготовление.

---

**Примечание:** значения шага для времени настройки переключателя кодирования, следующие:

0---1 мин	:	5 секунд
1---5 мин	:	10 секунд
5---10 мин	:	30 секунд
10---30 мин	:	1 минута
30---95 мин	:	5 минут

---

## 3. Приготовление на гриле

---

1) Дважды нажмите "  ", на экране отобразится " 0:30".



2) Поверните "  ", чтобы установить время приготовления с 0:05 до 95:00.



3) Нажмите "  " еще раз, чтобы начать приготовление.

Примечание: Когда время приготовления на гриле уменьшится наполовину, духовка дважды подаст звуковой сигнал. Чтобы добиться лучших результатов приготовления на гриле, вам следует перевернуть продукт, закрыть дверцу, а затем нажать "  " для продолжения приготовления.

Если не предпринять никаких действий, духовка все равно продолжит приготовление.

#### 4. Комбинированное приготовление

1) Нажмите "  " три раза, на экране отобразится "С-1", поверните "  ", чтобы выбрать мощность "С-1" или "С-2".

2) Затем нажмите "  " для подтверждения и поверните "  ", чтобы

установить время приготовления с 0:05 до 95:00. Нажмите "  " еще раз, чтобы начать приготовление.

Пример: Если вы хотите использовать мощность микроволн 55% и мощность гриля 45% (С1) для приготовления в течение 10 минут, вы можете управлять духовкой следующим образом:

1) Нажмите "  " три раза, на экране отобразится "С-1".

2) Нажмите "  " для подтверждения, и на экране отобразится "0:30"

3) Поворачивайте "  ", чтобы регулировать время приготовления, пока на дисплее духовки не появится "10:00"

4) Нажмите "  ", чтобы начать приготовление

Функции	Дисплей	Мощность микроволновой печи	Мощность гриля
Combi.1	С-1	55 %	45 %
Combi. 2	С-2	36 %	64 %

---

## 5. Кухонный таймер

---

(1) Нажмите "  " один раз, на экране отобразится 00:00, загорится индикатор часов.

(2) Поверните "  ", чтобы ввести время таймера. (Максимальное время приготовления составляет 95 минут)

(3) Нажмите "  " для подтверждения настройки.

(4) По истечении времени приготовления на кухне индикатор часов погаснет. Звуковой сигнал прозвучит 5 раз.

Если часы установлены (24-часовая система), на экране отобразится текущее время.

Примечание: Время приготовления отличается от фактического времени. Кухонный таймер – отсчитывает заданное время.

---

---



## 6. Быстрое приготовление

---

1) В режиме ожидания нажмите "  ", чтобы начать приготовление на 100% мощности в течение 30 секунд, каждое дополнительное нажатие увеличивает время приготовления на 30 секунд до 95 минут.

2) В режиме микроволновой печи, гриля, комбинированного приготовления или временной разморозки каждое нажатие кнопки "  " может увеличить время приготовления на 30 секунд.

3) В режимах автоматического меню и разморозки по массе время приготовления нельзя увеличить нажатием кнопки "  ".

4) В режиме ожидания поверните "  " влево, чтобы установить время приготовления при 100% мощности микроволновой печи, затем нажмите "  ", чтобы начать приготовление.

---

---

## 7. Размораживание по весу

---

1) Нажмите " \* "  один раз, и на дисплее духовки отобразится "100".

---

2) Поверните "  ", чтобы выбрать вес продуктов в диапазоне от 100 до 2000 грамм.

---

3) Нажмите "  ", чтобы начать размораживание.

Примечание: Когда время размораживания уменьшится наполовину, духовка дважды подаст звуковой сигнал.

Чтобы добиться лучших результатов размораживания, переверните продукт, закройте дверцу, а затем нажмите "  " для продолжения приготовления.

Если не предпринять никаких действий, духовка все равно продолжит приготовление.

---

---

## 8. Размораживание по времени

---

1) Дважды нажмите " \* " , и на дисплее духовки отобразится "0:30".

---

2) Поверните "  ", чтобы выбрать время размораживания.

МАКСИМАЛЬНОЕ время 95 минут.

---

3) Нажмите "  ", чтобы начать размораживание.

Мощность размораживания равна P30 и не меняется.

---

---

## 9. Автоматическое меню

---

1) В режиме ожидания поверните вправо "  ", чтобы выбрать меню, и на дисплее отобразятся значения от "A-1" до "A-8".

---

2) Нажмите "  " для подтверждения.

---

3) Поверните "  ", чтобы выбрать вес по умолчанию для определенного пункта меню.

---

4) Нажмите "  ", чтобы начать приготовление.

---

Таблица меню:

Меню	Вес	Дисплей
А-1 Пицца	200 г	200
	400 г	400
А-2 Мясо	250 г	250
	350 г	350
	450 г	450
А-3 Овощи	200 г	200
	300 г	300
	400 г	400
А-4 Макаронные изделия	50 г (с 450 г холодной воды)	50
	100 г (с 800 г холодной воды)	100
А-5 Картофель	200 г	200
	400 г	400
	600 г	600
А-6 Рыба	250 г	250
	350 г	350
	450 г	450
А-7 Напитки	1 (120 мл)	120
	2 (240 мл)	240
	3 (360 мл)	360
А-8 Попкорн	50 г	50
	100 г	100

Пример: Если вы хотите использовать «Автоматическое меню» для приготовления 250 г. рыбы:

1) В режиме ожидания поверните вправо "  ", чтобы выбрать меню, пока на дисплее не отобразится "А-6".

2) Нажмите "  " для подтверждения.

3) Поверните "  ", чтобы выбрать вес рыбы, пока на дисплее не отобразится "250".



4) Нажмите "  ", чтобы начать приготовление.

---

## 10. Функция блокировки для детей

---

### Блокировка:

В режиме ожидания нажмите " " в течение 3 секунд удерживайте, раздастся длинный звуковой сигнал, обозначающий переход в режим блокировки от детей, и на дисплее отобразится индикатор блокировки. Если была произведена настройка времени, на дисплее отобразится текущее время, в противном случае на дисплее отобразится "".

### Снятие блокировки:

В заблокированном состоянии нажмите " " в течение 3 секунд удерживайте, раздастся длинный "звуковой сигнал", означающий, что блокировка снята.

---

---

## 11. Функция запроса

---

1) В режимах микроволновой печи, гриля и комбинированного приготовления нажмите "", текущая мощность будет отображаться в течение 3 секунд.

Через 3 секунды духовка вернется в прежнее состояние;

---

2) В режиме приготовления нажмите "", чтобы узнать время, и текущее время будет отображаться в течение 3 секунд. По истечению 3 секунд микроволновая печь вернется в прежнее состояние.

---

---

## 12. Спецификация

---

(1) При нажатии кнопки " " сигнал прозвучит один раз.

(2) Если дверь будет открыта в процессе приготовления, закройте дверь и нажмите кнопку "", чтобы продолжить приготовление.

(3) Если режим приготовления был выбран, но в течение 1 минуты не была нажата кнопка "", будет показано текущее время. Выбранный режим будет сброшен.

(4) При эффективном нажатии кнопки "", звуковой сигнал прозвучит один раз, при неэффективном нажатии сигнал не прозвучит.

(5) Звуковой сигнал прозвучит пять раз, напоминая вам о завершении приготовления.

---

## РЕЖИМЫ МОЩНОСТИ

 **ВСЕГДА ВОЗВРАЩАЙТЕ ТАЙМЕР В НУЛЕВОЕ ПОЛОЖЕНИЕ**, если хотите достать еду из печи до истечения установленного срока приготовления или когда печь не используете для работы. Для остановки печи во время режима приготовления, нажмите на кнопку открывания дверцы или же откройте дверцу рукой.

Режимы мощности	Мощность СВЧ	Рекомендуемые блюда для приготовления
Низкая	17% микроволн	Мягкое мороженое
Умеренно низкая (размораживание)	33% микроволн	Суп-пюре, мягкое масло или размораживание
Средняя	55% микроволн	Тушёные блюда, рыба
Умеренно высокая	77% микроволн	Рис, рыба, курица, мясные котлеты
Высокая	100% микроволн	Разогревание молока, кипячение воды, овощи
Комби 1	80% гриля 20% микроволн	Сосиски, Ягненок, Кебаб, Морепродукты, Стейк
Комби 2	70% гриля 30% микроволн	Куриные ножки, крылышки, грудка. Куски свинины
Комби 3	60% гриля 40% микроволн	Курица целиком
Гриль	100% гриля	Запечённый хлеб, Тосты, Хлебцы

## УХОД ЗА МИКРОВОЛНОВОЙ ПЕЧЬЮ

⇒ Выключите печь и отсоедините ее от электрической сети.

⇒ Протрите рабочую камеру печи влажной тканью, удалив остатки пищи, жира и пролитые напитки. Не рекомендуется использовать жесткие щетки и абразивные чистящие средства.

⇒ Внешнюю поверхность печи следует очищать влажной тканью. Во избежание поломки, необходимо следить, чтобы вода не проникла внутрь устройства через отверстия для вентиляции.

⇒ Не лейте воду на панель управления, протрите ее мягкой влажной тканью. Не используйте абразивные чистящие средства и распылители.

⇒ Если внутри или вокруг внешней стороны дверцы конденсируется пар, протрите дверцу мягкой тканью. Скопление влаги возможно, когда печь функционирует в условиях повышенной влажности.

⇒ Периодически вынимайте поворотную тарелку для чистки. Промывайте ее в теплой мыльной водой или положите в посудомоечную машину.

⇒ Муфту вращения и роликовую подставку следует регулярно мыть в мыльной воде или в посудомоечной машине.

⇒ Очищайте дно рабочей камеры мягким чистящим средством, водой или средством для мытья стекол. Пар, образующийся во время приготовления, конденсируется на дне камеры печи и колесиках роликовой подставки, поэтому их следует протирать мягкой тканью.

⇒ Не допускается чистка микроволновой печи с использованием парочистителя.

⇒ Чтобы удалить неприятный запах из рабочей камеры, налейте в глубокую емкость для микроволновой печи 200-300 мл воды, добавьте сок и кожуру лимона. Поставьте емкость в печь на 5 минут в режиме СВЧ- нагрева, затем выньте ее и протрите поверхность рабочей камеры мягкой тканью.

⇒ Во избежание удара электрическим током, при замене лампы подсветки камеры, убедитесь, что устройство отключено от электрической сети.

⇒ Если не производить своевременную чистку изделия, качество защитного покрытия корпуса и рабочей камеры может ухудшиться, что повлияет на срок службы микроволновой печи и может привести к возникновению опасных ситуаций.

## УСТРАНЕНИЕ НЕПОЛАДОК

<b>Стандартный режим</b>	
Микроволновая печь создает помехи, влияющие на прием телевизионных передач	При работе микроволновой печи могут создаваться помехи, влияющие на работу радио и телевидения. Аналогичные помехи могут создавать и другие небольшие электрические приборы, например: миксер, пылесос и электрический вентилятор. Это нормальное явление.
Тусклое освещение камеры печи	При приготовлении пищи на малом уровне мощности СВЧ освещение камеры печи может становиться тусклым. Это нормальное явление.
<b>Конденсация пара на двери, из вентиляционных отверстий выходит горячий воздух</b>	В процессе приготовления из продуктов может выделяться пар. Большая часть пара удаляется через вентиляционные отверстия. Однако часть пара может конденсироваться на холодной поверхности, например двери. Это нормальное явление.
<b>Вы случайно включили печь, не загрузив в нее продукты.</b>	Запрещается запускать устройство без каких-либо продуктов внутри. Это очень опасно.

<b>Проблема</b>	<b>Возможная причина</b>	<b>Способ устранения</b>
Печь не включается	Вилка кабеля неплотно вставлена в розетку	Выньте вилку из розетки. Затем через 10 секунд вставьте ее обратно в розетку
	Перегорает предохранитель или срабатывает устройство защитного отключения	Замените предохранитель или возвратите устройство защитного отключения в исходное состояние (ремонт должен производиться квалифицированным специалистом)
	Неисправность розетки	Проверьте работоспособность розетки, включив в нее другой электроприбор
Печь не нагревается	На таймере не задано время нагрева	Установите требуемое время нагрева
	Дверца не полностью закрыта	Плотно закройте дверцу
Шум в рабочей камере во время работы печи	На дне камеры скопилось много мусора	Для очистки грязных деталей см. «Уход за микроволновой печью»

Если устранить неполадку не удалось, или если Ваша микроволновая печь не функционирует правильно, пожалуйста, обратитесь в специализированный сервисный центр.

 **Внимание!** Изделие предназначено только для использования в помещении для разогрева или приготовления еды с использованием электромагнитной энергии.

## ЭЛЕКТРОМАГНИТНЫЕ ПОМЕХИ

Основным узлом микроволновой печи является магнетрон, генерирующий электромагнитные волны сверхвысокой частоты (СВЧ). В связи с этой особенностью конструкции микроволновая печь может вызвать помехи в работе таких устройств, как радиоприемники, телевизоры, устройства Wi-Fi и другие радиоэлектронные устройства.

Следующие меры помогут значительно снизить влияние помех:

- ⇒ Почистите дверцу печи и ее уплотнитель.
- ⇒ Поместите радиоприемник, телевизор, маршрутизатор Wi-Fi на максимальном удалении от микроволновой печи.
- ⇒ Настройте антенну радиоприемника или телевизора так, чтобы обеспечит прием наиболее мощного сигнала.

 **Обратите Ваше внимание!**

Неисправностями Изделия не являются:	Незначительные технические запахи в новом изделии в начальный период эксплуатации
	Изменение цвета корпусных элементов в процессе эксплуатации

## ТРАСПОРТИРОВКА

 Сохраняйте оригинальную упаковку.

 Перевозите устройство в оригинальной упаковке. Придерживайтесь требований указательных знаков по транспортировке, имеющих на упаковке.

 При транспортировке и хранении запрещается подвергать устройство механическим воздействиям, которые могут привести к повреждению прибора и нарушению целостности упаковки. Не кладите на него тяжелые предметы.

 Необходимо беречь упаковку прибора от попадания на нее воды и других жидкостей.

## ЭКОЛОГИЧЕСКОЕ ПРЕДУПРЕЖДЕНИЕ



После установки прибора, пожалуйста, выбрасывайте упаковочный материал, принимая во внимание условия безопасности и охраны окружающей среды. Для повторного использования выброшенного упаковочного материала, выбрасывайте его в специально предусмотренные мусороприемники, в зависимости от особенностей мусора (фольга, картон, пенопласт). Прежде чем выбросить в мусор какой-либо электрический прибор, отрежьте его кабель, чтобы предотвратить использование этого прибора другими

## УТИЛИЗАЦИЯ



⇒ Упаковка изготовлена из экологически чистых материалов, которые можно без ущерба для окружающей среды подвергать переработке, складировать на специальных полигонах для хранения отходов и утилизировать.

⇒ Упаковочные материалы имеют соответствующую маркировку. Символ на изделии или на его упаковке указывает, что оно не подлежит утилизации в качестве бытовых отходов. Изделие следует сдать в соответствующий пункт приема электронного и электрооборудования для последующей утилизации.

⇒ Соблюдая правила утилизации изделия, Вы сможете предотвратить ущерб окружающей среде и здоровью людей, который возможен вследствие ненадлежащего обращения с подобными отходами. За более подробной информацией об утилизации изделия обращайтесь к местным властям, в службу по вывозу и утилизации отходов или в магазин, в котором изделие было приобретено.

# ГАРАНТИЯ

---

Гарантия на продукцию марки «KÖNIGIN» составляет 24 месяца со дня продажи и соответствует сроку, указанному в гарантийном талоне изделия. Для подтверждения права на гарантийное обслуживание просим Вас сохранять товарный чек вместе с гарантийным талоном. При нахождении товара в ремонте гарантийный срок продляется на время ремонта.



Данная Гарантия действительна только на территории Российской Федерации, Республики Беларусь, Республики Казахстан. На территории других государств гарантийный срок устанавливается в соответствии с внутренним законодательством.



Данный товар сертифицирован на территории Российской Федерации. Производитель обязуется обеспечить бесплатный гарантийный ремонт в течение всего гарантийного срока.

## Срок службы прибора составляет - 10 лет



Изготовитель оставляет за собой право вносить изменения в конструкцию, дизайн, комплектацию или технологию изготовления. Указанные изменения могут быть произведены без предварительного уведомления.

### **Изготовитель не несет гарантийные обязательства в следующих случаях:**

1. Несоблюдении условий Руководства по эксплуатации, правил хранения, транспортировки, подключения, неправильной установкой, использовании не стандартных расходных материалов, небрежным обращением или плохим уходом, неправильным использованием, включая перегрузку.
2. Механических повреждениях, разбитие стекла, попадания внутрь изделия посторонних предметов, веществ, жидкостей, насекомых, повреждений техники или нарушений ее нормальной работы, которые вызваны не зависящими от производителя причинами, такими как нестабильность параметров электросети (установленных государственными стандартами ГОСТ 13109-97),
3. При нарушении целостности пломб и контрольных винтов. наличии следов не санкционированного вскрытия изделия потребителем.
4. Использовании не для бытовых целей и не по назначению, использования изделия для предпринимательской или профессиональной деятельности
5. Возникновении неисправности в результате действия непреодолимой силы.

### **Место проведения гарантийного ремонта:**

Диагностика и ремонт производится в специализированных мастерских гарантийного ремонта от изготовителя. (Перечень специализированных гарантийных мастерских имеется в паспорте изделия, на сайте производителя)

[www.konigin.ru](http://www.konigin.ru) или у продавца товара).

## **ВОПРОСЫ, НА КОТОРЫЕ НЕОБХОДИМО ОБРАТИТЬ ВНИМАНИЕ ЗАКАЗЧИКА**

Гарантийное обслуживание не распространяется на устранение неисправностей, которые могут возникнуть в результате использования изделия вне нормальных условий, включая следующие ситуации:

- 1- Неисправности и повреждения, вызванные вследствие неправильного использования устройства.
- 2- Использования изделия для предпринимательской или профессиональной деятельности.
- 3- Неисправности, возникающие впоследствии после доставки устройства покупателю и его установки (падение, чрезмерное сотрясение, удары),
- 4- Неисправности и повреждения, вызванные вследствие чрезмерного падения напряжения или неисправности проводки; использование напряжения, отличного от указанного на упаковке изделия напряжения.
- 5- Неисправности и повреждения, вызванные огнем или молнией.
- 6- Дефекты, возникшие в результате использования изделия вопреки пунктам руководства по эксплуатации.
- 7- Разбитие стекла.

**Устранение дефектов, упомянутых выше, производится за отдельную плату.** Установка и транспортировка изделия не включены в его стоимость. Предоставление гарантии покупателям изделия находится в зоне ответственности продавца, дилеров, агентов или представителей.

Гарантийный срок начинается с даты поставки изделия и составляет не менее 2 (двух) лет. Гарантийные документы должны содержать дату и номер счета-фактуры на приобретенное устройство и серийный номер. Данная гарантия является недействительной в случае ее подделки, стертости серийного номера с упаковки изделия.



### **ВНИМАНИЮ ПОТРЕБИТЕЛЕЙ!**

Для того, чтобы на купленный вами товар распространялась гарантия сроком на два года, убедитесь, что пустые места в гарантийном талоне полностью заполнены компанией-продавцом. На товары, на которые продавец не выдал гарантийный талон, гарантия не распространяется.



### **ВНИМАНИЕ!**

ГАРАНТИЙНЫЙ ТАЛОН НАХОДИТСЯ ВНУТРИ НАСТОЯЩЕГО РУКОВОДСТВА. ПРОИЗВОДИТЕЛЬ РЕКОМЕНДУЕТ СОХРАНЯТЬ НАСТОЯЩЕЕ РУКОВОДСТВО В ТЕЧЕНИЕ ВСЕГО ГАРАНТИЙНОГО СРОКА ПОЛЬЗОВАНИЯ ИЗДЕЛИЕМ.

Служба технической поддержки:  
[service@konigin.ru](mailto:service@konigin.ru)

EAC CE

  
**KONIGIN**

[konigin.ru](http://konigin.ru)