

ЖИГАЛОВСКИЙ РАЙОН

СПЕЦИАЛЬНЫЙ ВЫПУСК

БЕСПЛАТНО

12+

№21 (21) 09 декабря 2022 г.

СЕГОДНЯ В НОМЕРЕ:

Постановления администрации муниципального образования «Жигаловский район»:

№201 от 24.11.2022г. «О внесении изменений в Примерное положение о системе оплаты труда работников муниципальных образовательных организаций Жигаловского района, подведомственных Управлению образования администрации муниципального образования «Жигаловский район», отличной от Единой тарифной сетки. Положения о системе оплаты труда руководителей муниципальных образовательных организаций Жигаловского района, подведомственных Управлению образования администрации муниципального образования «Жигаловский район», отличной от Единой тарифной сетки, утвержденное постановлением администрации муниципального образования «Жигаловский район» от 04.05.2015 года №110» - стр.1

№202 от 24.11.2022г. «О внесении изменений в Положение о системе оплаты труда работников территориального ресурсного центра, отдела общего образования и отдельных категорий производственного сектора Управления образования администрации муниципального образования «Жигаловский район», утвержденное постановлением администрации муниципального образования «Жигаловский район» №143 от 27.05.2013 года» - стр.2

№203 от 25.11.2022г. «Об утверждении Правил персонализированного финансирования дополнительного образования детей в муниципальном образовании «Жигаловский район» - стр. 19-24

№204 от 28.11.2022г. «О внесении изменений в постановление № 82 от 20.05.2022г. «О подготовке проекта межевания территории» - стр.2-3

№205 от 28.11.2022г. «О внесении изменений в постановление № 83 от 20.05.2022г. «О подготовке проекта межевания территории» - стр.3

№206 от 28.11.2022г. «О внесении изменений в постановление № 191 от 18.11.2022г. «О подготовке проекта межевания территории в целях определения местоположения границ земельного участка, образуемого для строительства и эксплуатации площадок для бурения и подъездных дорог к ним в районе УКПГ-2 (9 кустов). Этап 1. Обустройство Ковыктинского газоконденсатного месторождения, ориентировочно площадью 36га» - стр.3

№207 от 29.11.2022г. «О внесении изменений в постановление от 26.07.2016г. №79» - стр.3

№209 от 01.12.2022г. «Об установлении тарифа на доставку твердого топлива для Муниципального унитарного предприятия «Жигаловское коммунальное управление» - стр.16

№211 от 02.12.2022г. «Об утверждении изменений в схеме размещения рекламных конструкций на территории Жигаловского района в р.п. Жигалово» - стр.4-12

№212 от 05.12.2022г. «Об установлении публичного сервитута» - стр.12-13

№214 от 06.12.2022г. «Об утверждении порядка предоставления единовременной денежной выплаты молодым специалистам из числа педагогических работников в муниципальных образовательных организациях Жигаловского района, подведомственных Управлению образования администрации муниципального образования «Жигаловский район» - стр.13-15

№215 от 06.12.2022г. «Об утверждении размера единовременной денежной выплаты молодым специалистам из числа педагогических работников в муниципальных образовательных организациях Жигаловского района, подведомственных Управлению образования администрации муниципального образования «Жигаловский район» - стр.15

№216 от 07.12.2022г. «О предоставлении гранта социально-ориентированным организациям и организациям территориального общественного самоуправления для реализации социально-значимых проектов на территории Жигаловского района в 2022 году» - стр.16

№217 от 07.12.2022г. «Об утверждении Положения о межведомственной комиссии при администрации муниципального образования «Жигаловский район» по вопросам оказания содействия добровольному переселению в Жигаловский район соотечественников, проживающих за рубежом» - стр.16-17

№218 от 07.12.2022г. «О внесении изменений в положение об оплате труда работников, замещающих должности, не являющиеся должностями муниципальной службы муниципального образования «Жигаловский район», и вспомогательного персонала муниципальных органов муниципального образования «Жигаловский район», утвержденное постановлением администрации муниципального образования «Жигаловский район» от 28 января 2020 года №06» - стр.18

№219 от 07.12.2022г. «О внесении изменений в постановление Администрации муниципального образования «Жигаловский район» от 14.11.2022 года №185 «О внесении изменений в постановление Администрации муниципального образования «Жигаловский район» от 22.08.2016 года №87 «Об утверждении Правил определения требований к закупаемым Администрацией муниципального образования «Жигаловский район», структурными подразделениями Администрации муниципального образования «Жигаловский район», имеющими статус юридического лица, их подведомственными казенными учреждениями отдельным видам товаров, работ, услуг (в том числе предельных цен товаров, работ, услуг)» - стр.19

Сообщение о возможном установлении публичного сервитута - стр.24

Администрация муниципального образования
«Жигаловский район»
ПОСТАНОВЛЕНИЕ

«24» ноября 2022 г. №201

О внесении изменений в Примерное положение о системе оплаты труда работников муниципальных образовательных организаций Жигаловского района, подведомственных Управлению образования администрации муниципального образования «Жигаловский район», отличной от Единой тарифной сетки, Положения о системе оплаты труда руководителей муниципальных образовательных организаций Жигаловского района, подведомственных Управлению образования администрации муниципального образования «Жигаловский район», отличной от Единой тарифной сетки, утвержденное постановлением администрации муниципального образования «Жигаловский район» от 04.05.2015 года №110

В целях совершенствования порядка оплаты труда работников муниципальных образовательных учреждений Жигаловского района, подведомственных Управлению образования администрации муниципального образования «Жигаловский район», руководствуясь приказом Национального агентства развития квалификаций от 15.09.2021 года №87/21-ПР «Об утверждении наименований квалификации и требований к квалификациям в сфере образования», статьёй 31 Устава муниципального образования «Жигаловский район»,

ПОСТАНОВЛЯЮ:

1. Внести следующие изменения в Примерное положение о системе оплаты труда работников муниципальных образовательных организаций Жигаловского района, подведомственных Управлению образования администрации муниципального образования «Жигаловский район», отличной от Единой тарифной сетки, Положения о системе оплаты труда руководителей муниципальных образовательных организаций Жигаловского района, подведомственных Управлению образования администрации муниципального образования «Жигаловский район», отличной от Единой тарифной сетки, утвержденное постановлением администрации муниципального образования «Жигаловский район» от 04.05.2015 года №110, с изменениями №133 от 17.06.2015 года, №196 от 03.12.2015 года, №156 от 11.12.2017 года, №136 от 28.12.2018 года, №135 от 29.11.2019 года, №131 от 24.08.2021 года, №142 от 29.09.2021 года, №182 от 16.12.2021 года, №09 от 21.01.2022 года, №36 от 09.03.2022 года, №91 от 16.06.2022 года, 143 от 30.08.2022 года:

1.1. В таблице «Должностные оклады работников по профессиональной квалификационной группе «Общепрофессиональные должности служащих» приложения 2 строки 10,11,12,13 признать утратившими силу

2. Контроль за исполнением настоящего постановления возложить на начальника Управления образования администрации муниципального образования «Жигаловский район» Ю.Л. Богатову

3. Настоящее постановление вступает в силу с даты его опубликования и распространяется на правоотношения, возникшие с 01.11.2022 г.

4. Опубликовать настоящее постановление в специальном выпуске «Жигаловский район» и разместить на официальном сайте муниципального образования «Жигаловский район» в информационно-телекоммуникационной сети «Интернет».

И.о. мэра муниципального образования «Жигаловский район»

Е.О. Беляков

Администрация муниципального образования
«Жигаловский район»
ПОСТАНОВЛЕНИЕ

«24» ноября 2022 г. №202

О внесении изменений в Положение о системе оплаты труда работников территориального ресурсного центра, отдела общего образования и отдельных категории производственного сектора Управления образования администрации муниципального образования «Жигаловский район», утвержденное постановлением администрации муниципального образования «Жигаловский район» №143 от 27.05.2013 года

В целях совершенствования порядка оплаты труда работников территориального ресурсного центра, отдела общего образования и отдельных категории производственного сектора Управления образования администрации муниципального образования «Жигаловский район», в соответствии с Едиными рекомендациями по установлению на федеральном, региональном и местном уровнях систем оплаты труда работников государственных и муниципальных учреждений на 2022 год (утв. решением Российской трехсторонней комиссии по регулированию социально-трудовых отношений от 23.12.2021 года, протокол №11) руководствуясь статьей 31 Устава муниципального образования «Жигаловский район»,

ПОСТАНОВЛЯЮ:

1. Внести следующие изменения в Положение о системе оплаты труда работников территориального ресурсного центра, отдела общего образования и отдельных категории производственного сектора Управления образования администрации муниципального образования «Жигаловский район», утвержденное постановлением администрации муниципального образования «Жигаловский район» №143 от 27.05.2013года, с изменениями внесенными в постановление администрации муниципального образования Жигаловский район» №08 от 17.01.2014 года, №152 от 04.12.2017 года, №10 от 31.01.2019 года, №115 от 07.10.2019 года, №24 от 18.02.2021 года, №51 от 01.04.2022 года:

1.1 Таблицу в пункте 2.1. раздела 2 изложить в следующей редакции:

«

Должности, отнесенные к ПКГ "Общепрофессиональные должности служащих третьего уровня"-	Рекомендуемый размер оклада (ставки)
4 квалификационный уровень: Ведущий специалист	15255 рублей
5 квалификационный уровень: Главный инженер, Заместитель начальника отдела	15600 рублей
должности, отнесенные к ПКГ "Общепрофессиональные должности служащих четвертого уровня"	
1 квалификационный уровень: Начальник отдела, Заведующий центром	15700 рублей

»

1.2. Таблицу в пункте 2.1. раздела 2 «Рекомендуемые должностные оклады работников Территориального ресурсного центра по профессиональным квалификационным группам должностей «Педагогические работники» признать утратившей силу;

1.3. Пункт 2.2. раздела 2 Таблицу «Рекомендуемые должностные оклады отдельных категорий работников производственного сектора по профессиональным квалификационным группам отраслевых профессий рабочих». изложить в следующей редакции

«

Профессиональная квалификационная группа должностей работников	Квалификационные уровни	Должности	Рекомендуемый размер оклада (ставки)
Общепрофессиональные профессии рабочих второго уровня	1	Водитель	7404 рублей

»

1.4. Пункт 1.6. раздела 1 изложить в новой редакции:

«1.6. Персональный повышающий коэффициент к окладу может быть установлен работникам отделов, занимающим должности служащих, педагогических работников с учетом уровня их профессиональной подготовленности, сложности, важности выполняемой работы, степени самостоятельности и ответственности при выполнении поставленных задач, и других факторов. Решение об установлении персонального повышающего коэффициента к окладу и его размерах принимается Начальником управления персонально в отношении конкретного работника в пределах фонда оплаты труда. Рекомендуемый размер повышающего коэффициента - до 1,8, в том числе за сложность, напряженность и высокие достижения в труде -до 0,8, на ежемесячное денежное поощрение- до 1.»;

1.5. Пункт 1.7. раздела 1 изложить в новой редакции:

«1.7. Повышающий коэффициент к окладу за выслугу лет устанавливается всем работникам отделов, занимающим должности служащих, работников образования в зависимости от общего количества лет, проработанных в Управлении образования.

Рекомендуемые размеры повышающего коэффициента к окладу:

- при стаже работы от 3 до 8 лет – 0,10
- при стаже работы от 8 до 13 лет – 0,15
- при стаже работы от 13 до 18 лет – 0,20
- при стаже работы от 18 до 23 лет -0,25
- при стаже работы свыше 23 лет – 0,30

1.6. Раздел 1 дополнить пунктом 1.10 следующего содержания:

«1.10. При исчислении выплат по повышающему коэффициенту и иных дополнительных выплат округляются до целого рубля в сторону увеличения.»;

1.7. В подпункте 2.2.6. пункта 2.2. раздела 2 слова «до 1,5.» заменить на слова «до 1,8, в том числе за сложность, напряженность и высокие достижения в труде -до 0,8, на ежемесячное денежное поощрение- до 1.»;

1.8. В подпункт 2.1.4 слова «до 2» заменить на слова «до1,8»;

1.9. В пункте 4.1. раздела 4 абзац 3 изложить в новой редакции:

«Премия выплачивается в пределах фонда оплаты труда на текущий финансовый год.»;

1.10. В пункте 4.1. раздела 4 абзац 4 изложить в новой редакции:

«Премия устанавливается после принятия нормативно-правового акта органа местного самоуправления муниципального образования «Жигаловский район» в котором указывается основание для ее выплаты, размер и оформляется приказом Начальника управления образования.»;

1.11. В пункте 4.1. раздела 4 абзац 8 изложить в новой редакции:

«Размер единовременной выплаты устанавливается в размере не превышающим 2 должностных окладов.»;

1.11. В пункте 5 раздела 5 абзац 2 изложить в новой редакции:

«Материальная помощь выплачивается с учетом районного коэффициента, процентной надбавки к заработной плате за работу в южных районах Иркутской области в соответствии с федеральным, областным законодательством, процентной надбавки за работу в Жигаловском районе и оформляется соответствующим правовым актом, в котором указывается основание для ее выплаты и размер.»

2. Настоящее постановление вступает в силу после его официального опубликования и распространяется на правоотношения возникшие с 1 июля 2022 года, за исключением пункта 1.2. части 1 настоящего постановления.

3. Пункт 1.2. части 1 настоящего постановления вступает в силу после его официального опубликования и распространяется на правоотношения возникшие с 1 ноября 2022 года

4. Опубликовать настоящее постановление в специальном выпуске «Жигаловский район» и разместить на официальном сайте муниципального образования «Жигаловский район» в информационно-телекоммуникационной сети «Интернет».

5. Контроль за исполнением настоящего постановления возложить на начальника Управления образования муниципального образования «Жигаловский район» Ю.Л. Богатову

И.о. мэра муниципального образования «Жигаловский район»

Е.О. Беляков

Администрация муниципального образования
«Жигаловский район»
ПОСТАНОВЛЕНИЕ

«28» ноября 2022 г. № 204

О внесении изменений в постановление № 82 от 20.05.2022г. «О подготовке проекта межевания территории»

На основании с п. 4 ст. 45 Градостроительного кодекса Российской Федерации, в соответствии с п.15, ч. 1, ст. 15 Федерального закона от 06.10.2003 года № 131-ФЗ «Об общих принципах организации местного самоуправления в Российской Федерации», руководствуясь Уставом муниципального образования «Жигаловский район»,

ПОСТАНОВЛЯЮ:

1. Внести изменения в постановление № 82 от 20.05.2022г., в связи с уточнением проектируемой цели предоставления земельных участков, изложить пункт 1.2. Постановления в следующей редакции:

1.2. Принять решение о подготовке проекта межевания территории для строительства, реконструкции и эксплуатации линейных объектов – для размещения площадок производственных с покрытиями и автомобильных дорог для строительства объекта «Этап 12. Объекты УКПГ-1 (в том числе эксплуатационные скважины) в составе стройки «Обустройство Ковыктинского газоконденсатного месторождения, ориентировочно площадью 68,2487 га».

2. АО «ГАЗСТРОЙПРОМ» филиал «Иркутск» обеспечить подготовку документации по проекту межевания территории, указанной в пункте 1.2. настоящего постановления и представить ее в администрацию муниципального образования «Жигаловский район».

3. Опубликовать настоящее постановление в специальном выпуске «Жигаловский район» и разместить на официальном сайте муниципального образования «Жигаловский район» в информационно-телекоммуникационной сети «Интернет».

4. Постановление вступает в силу после его официального опубликования.
5. Контроль за исполнением настоящего постановления оставляю за собой.

И. о. мэра муниципального образования «Жигаловский район»

Е.О. Беляков

**Администрация муниципального образования
«Жигаловский район»
ПОСТАНОВЛЕНИЕ**

«28» ноября 2022 г. № 205

О внесении изменений в постановление № 83 от 20.05.2022г. «О подготовке проекта межевания территории»

На основании с п. 4 ст. 45 Градостроительного кодекса Российской Федерации, в соответствии с п.15, ч. 1, ст. 15 Федерального закона от 06.10.2003 года № 131-ФЗ «Об общих принципах организации местного самоуправления в Российской Федерации», руководствуясь Уставом муниципального образования «Жигаловский район»,

ПОСТАНОВЛЯЮ:

1. Внести изменения в постановление № 83 от 20.05.2022г., в связи с уточнением проектируемой цели предоставления земельных участков, изложить пункт 1.2. Постановления в следующей редакции:

1.2. Принять решение о подготовке проекта межевания территории для строительства, реконструкции и эксплуатации линейных объектов – для размещения площадок производственных с покрытиями и автомобильных дорог для строительства объекта «Этап 12. Объекты УКПГ-1 (в том числе эксплуатационные скважины) в составе стройки «Обустройство Ковыктинского газоконденсатного месторождения, ориентировочно площадью 24,7069 га».

2. АО «ГАЗСТРОЙПРОМ» филиал «Иркутск» обеспечить подготовку документации по проекту межевания территории, указанной в пункте 1.2. настоящего постановления и представить ее в администрацию муниципального образования «Жигаловский район».

3. Опубликовать настоящее постановление в специальном выпуске «Жигаловский район» и разместить на официальном сайте муниципального образования «Жигаловский район» в информационно-телекоммуникационной сети «Интернет».

4. Постановление вступает в силу после его официального опубликования.
5. Контроль за исполнением настоящего постановления оставляю за собой.

И. о. мэра муниципального образования «Жигаловский район»

Е.О. Беляков

**Администрация муниципального образования
«Жигаловский район»
ПОСТАНОВЛЕНИЕ**

«28» ноября 2022 г. №206

О внесении изменений в постановление № 191 от 18.11.2022г. «О подготовке проекта межевания территории в целях определения местоположения границ земельного участка, образуемого для строительства и эксплуатации площадок для бурения и подъездных дорог к ним в районе УКПГ-2 (9 кустов). Этап 1. Обустройство Ковыктинского газоконденсатного месторождения, ориентировочно площадью 36га»

На основании с п. 4 ст. 45 Градостроительного кодекса Российской Федерации, в соответствии с п.15, ч. 1, ст. 15 Федерального закона от 06.10.2003 года № 131-ФЗ «Об общих принципах организации местного самоуправления в Российской Федерации», руководствуясь Уставом муниципального образования «Жигаловский район»,

ПОСТАНОВЛЯЮ:

1. Внести изменения в постановление № 191 от 18.11.2022г., в связи с уточнением проектируемой цели предоставления земельных участков, изложить пункт 1.2. Постановления в следующей редакции:

1.2. Принять решение о подготовке проекта межевания территории в целях определения местоположения границ земельных участков, образуемых для строительства и эксплуатации объектов по инвестиционному проекту «Обустройство Ковыктинского газоконденсатного месторождения, ориентировочно площадью 36 га.

2. АО «ГАЗСТРОЙПРОМ» филиал «Иркутск» обеспечить подготовку документации по проекту межевания территории, указанной в пункте 1.2. настоящего постановления и представить ее в администрацию муниципального образования «Жигаловский район».

3. Опубликовать настоящее постановление в специальном выпуске «Жигаловский район» и разместить на официальном сайте муниципального образования «Жигаловский район» в информационно-телекоммуникационной сети «Интернет».

4. Постановление вступает в силу после его официального опубликования.
5. Контроль за исполнением настоящего постановления оставляю за собой.

И. о. мэра муниципального образования «Жигаловский район»

Е.О. Беляков

**Администрация муниципального образования
«Жигаловский район»
ПОСТАНОВЛЕНИЕ**

«29» ноября 2022 г. №207

О внесении изменений в постановление от 26.07.2016г. №79

Руководствуясь статьей 42 Устава муниципального образования «Жигаловский район»

ПОСТАНОВЛЯЮ:

1. Приложение к положению о земельной комиссии в администрации муниципального образования «Жигаловский район» от 26.07.2016г. №79 изложить в новой редакции:

- Состав земельной комиссии в администрации муниципального образования «Жигаловский район»
- Федоровский И.Н. – мэр муниципального образования «Жигаловский район» - председатель комиссии;
 - Беляков Е.О. – первый заместитель мэра муниципального образования «Жигаловский район» - заместитель председателя комиссии;
 - Желябовский В.В. – заведующий отделом архитектуры и градостроительства администрации муниципального образования «Жигаловский район»;
 - Жучёв А.П. – начальник отдела по управлению муниципальным имуществом администрации муниципального образования «Жигаловский район»;
 - Хохрякова О.Н. – главный специалист по вопросам землепользования отдела по управлению муниципальным имуществом администрации муниципального образования «Жигаловский район»;
 - Федоров П.Г. – главный специалист по имущественным отношениям и ЖКУ;
 - Семчишина Н.И. – главный специалист по ведению информационной системы градостроительной деятельности отдела архитектуры и градостроительства администрации муниципального образования «Жигаловский район»;
 - Константинов И.М. – заведующий сектором по охране окружающей среды, экологии и вопросам сельского хозяйства управления экономики и труда администрации муниципального образования «Жигаловский район».

2. Опубликовать настоящее постановление в специальном выпуске «Жигаловский район» и разместить на официальном сайте муниципального образования «Жигаловский район» в информационно – телекоммуникационной сети «Интернет».

3. Настоящее Постановление вступает в силу после его официального опубликования.

4. Контроль за исполнением настоящего постановления возложить на начальника отдела по управлению муниципальным имуществом администрации муниципального образования «Жигаловский район» Жучёва А.П.

Исполняющий обязанности мэра муниципального образования «Жигаловский район»

Е.О. Беляков

Администрация муниципального образования
«Жигаловский район»
ПОСТАНОВЛЕНИЕ

«02» декабря 2022 г. №211

Об утверждении изменений в схеме размещения рекламных конструкций на территории Жигаловского района в р.п. Жигалово

В соответствии с частью 5.8 статьи 19 Федерального закона от 03.03.2006 № 38-ФЗ «О рекламе», пунктом 15.1 части 1 статьи 15 Федерального закона от 06.10.2003 № 131-ФЗ «Об общих принципах организации местного самоуправления в Российской Федерации», на основании положения «о порядке предварительного согласования схем размещения рекламных конструкций и вносимых в них изменений муниципальных образований Иркутской области», утверждённого постановлением Правительства Иркутской области от 12.09.2013 № 352-пп, с письмом Службы архитектуры Иркутской области от 01.12.2022 № 02-82-1357/22, ст. 42 Устава МО «Жигаловский район»:

ПОСТАНОВЛЯЮ:

1. Утвердить изменения в схеме размещения рекламных конструкций на территории Жигаловского района в р.п. Жигалово (Приложение).
2. Опубликовать настоящее постановление в специальном выпуске «Жигаловский район» и разместить на официальном сайте муниципального образования «Жигаловский район» в информационно-телекоммуникационной сети «Интернет».
3. Контроль за исполнением настоящего постановления возложить на первого заместителя мэра муниципального образования «Жигаловский район» Е.О. Белякова.

И.о. мэра муниципального образования «Жигаловский район»

Е.О. Беляков

Утверждена постановлением и.о. мэра МО «Жигаловский район»
№ 211 от 02 декабря 2022 г.

ВНЕСЕНИЕ ИЗМЕНЕНИЙ В СХЕМУ РАЗМЕЩЕНИЯ РЕКЛАМНЫХ КОНСТРУКЦИЙ НА ТЕРРИТОРИИ ЖИГАЛОВСКОГО РАЙОНА
В Р.П. ЖИГАЛОВО

ПОЯСНИТЕЛЬНАЯ ЗАПИСКА**к внесению изменений в схему размещения рекламных конструкций на территории муниципального образования «Жигаловский район»**

Жигаловский район расположен в 400 км. от областного центра г. Иркутска. Ввиду своей удалённости, малочисленности населения, несильно развитой торговой сети на территории Жигаловского района в р.п. Жигалово рекламные конструкции имеются в количестве 3 штук..

На предоставленных изменениях в схему размещения рекламных конструкций, предусматриваются проектные решения по размещению рекламных конструкций в виде билбордов (отдельно стоящих на земле объектов наружной рекламы) с информационным полем 3 X 6 м. Проектные решения в виде билбордов выбраны ввиду их более простых решений при устройстве, чем ситиборд, ситилайт, пилларс-тумба и др.

Внесения изменений в схему размещения рекламных конструкций на территории муниципального образования «Жигаловский район» (далее – Схема) разработаны в соответствии с требованиями статьи 19 Федерального закона от 13 марта 2006 года № 38-ФЗ «О рекламе».

Схема является документом, определяющим места размещения рекламных конструкций, типы и виды рекламных конструкций, установка которых допускается на данных местах.

При разработке схемы учитывались требования ГОСТ Р 52044-2003 «Наружная реклама на автомобильных дорогах и территориях городских и сельских поселений».

Схема соответствует генеральному плану Жигаловского муниципального образования и обеспечивает соблюдение внешнего архитектурного облика сложившейся застройки, градостроительных норм и правил.

Схема включает в себя 5 рекламных конструкций.

Схемой не предусмотрено размещение рекламных конструкций на земельных участках, зданиях и иных объектах недвижимого имущества, находящихся в государственной собственности Иркутской области и на объектах культурного наследия (памятниках истории и культуры) народов Российской Федерации, включенных в единый государственный реестр объектов культурного наследия (памятников истории и культуры) народов Российской Федерации и их территориях.

Адресный реестр установки и эксплуатации рекламных конструкций

№ п/п	Адрес установки и эксплуатации рекламной конструкции (далее - РК)	№ РК по карте	Тип РК	Вид РК	Размер РК	Кол-во сторон	Общая площадь информационно-го поля РК, кв.м	Кадастровый номер земельного участка
1	2	3	4	5	6	7	8	9
1	р.п. Жигалово на пересечение ул. Советская рядом со зданием № 71	1	Отдельно стоящая	Билборд	3350 x 6180 x 410, на опоре высотой 4,5 м	2	36	Собственность не разграничена
2	р.п. Жигалово в районе автомобильной парковки по ул. Советская рядом со зданием № 69А	2	Отдельно стоящая	Билборд	3350 x 6180 x 410, на опоре высотой 4,5 м	2	36	Собственность не разграничена
3	р.п. Жигалово в районе частного спортзала по ул. Партизанская рядом со зданием № 105	3	Отдельно стоящая	Билборд	3350 x 6180 x 410, на опоре высотой 4,5 м	2	36	Собственность не разграничена
4	р.п. Жигалово, ул. Партизанская, 69А (в районе здания автокассы)	4	Отдельно стоящая	Билборд	3350 x 6180 x 410, на опоре высотой 4,5 м	2	36	Собственность не разграничена
5	р.п. Жигалово, ул. Партизанская, 46 (в районе школы искусств)	5	Отдельно стоящая	Билборд	3350 x 6180 x 410, на опоре высотой 4,5 м	2	36	Собственность не разграничена

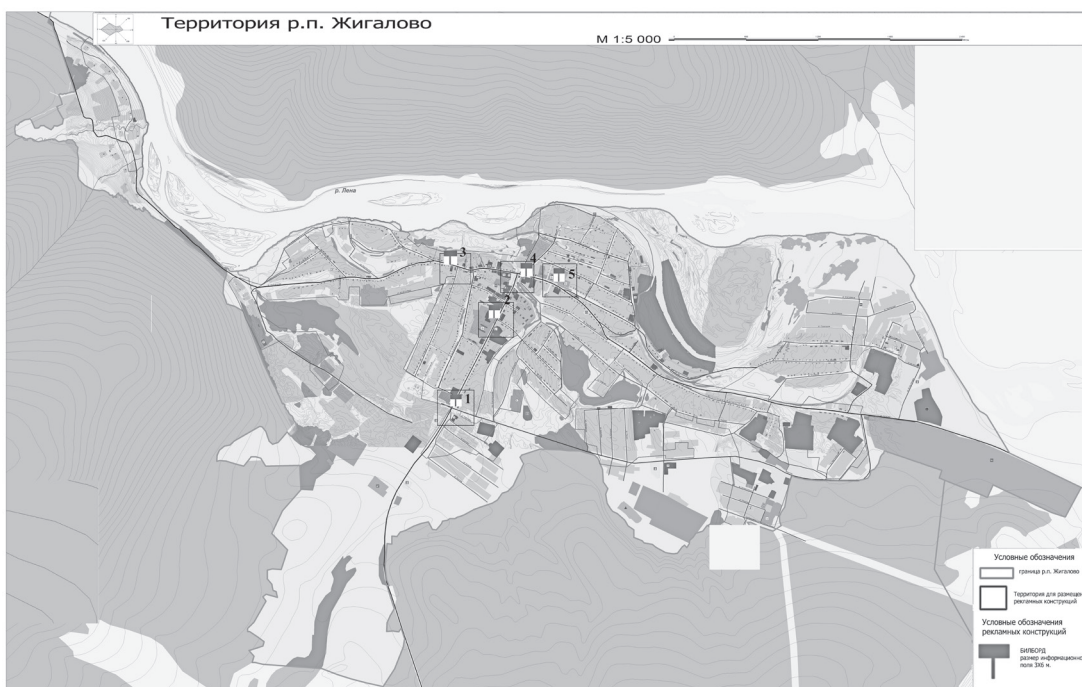

Выкопировка из генерального плана по схеме размещения рекламных конструкций № 1 на территории р.п. Жигалово на пересечение ул. Советская рядом со зданием № 71 по реестру № 1 м 1:2000

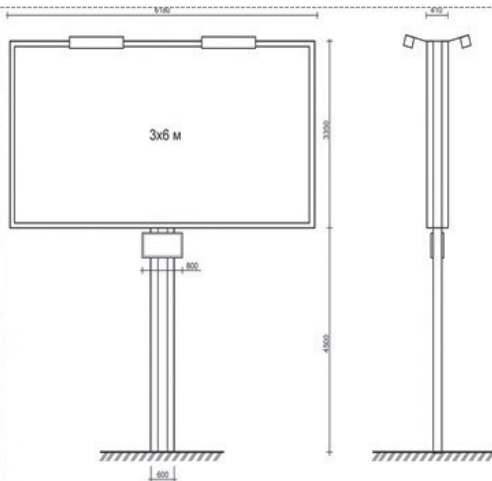

ОСНОВНЫЕ ХАРАКТЕРИСТИКИ РЕКЛАМНОЙ КОНСТРУКЦИИ:

РАЗМЕРЫ:
 - размер информационного поля: 3x6 м(проект),
 - 2-х сторонний
 - допустимая высота опорной стойки: от 4,5 м до 6,0 м;

ТЕХНОЛОГИЯ ЗАМЕНЫ ИЗОБРАЖЕНИЯ:
 - бумажный постер;
 - виниловое полотно.

ПОДСВЕТ РЕКЛАМНОЙ КОНСТРУКЦИИ:
 - рекламная конструкция предполагает использование энергосберегающей системы подсвета.

Выкопировка из генерального плана по схеме размещения рекламных конструкций № 2 на территории р.п. Жигалово в районе автомобильной парковки по ул. Советская рядом со зданием № 69А по реестру № 2

м 1:2000

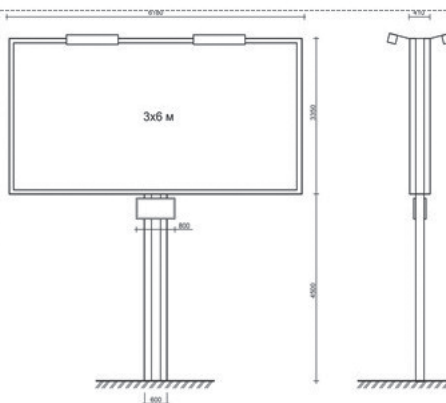

ОСНОВНЫЕ ХАРАКТЕРИСТИКИ И РЕКЛАМНОЙ КОНСТРУКЦИИ:

РАЗМЕРЫ:
 - размер информационного поля: 3x6 м(проект),
 - 2-х сторонний
 - допустимая высота опорной стойки: от 4,5 м до 6,0 м;

ТЕХНОЛОГИЯ ЗАМЕНЫ ИЗОБРАЖЕНИЯ:
 - бумажный постер;
 - виниловое полотно.

ПОДСВЕТ РЕКЛАМНОЙ КОНСТРУКЦИИ:
 - рекламная конструкция предполагает использование энергосберегающей системы подсвета.

Выкопировка из генерального плана по схеме размещения рекламных конструкций № 3 на территории р.п. Жигалово в районе частного спортзала по ул. Партизанская рядом со зданием № 105 по реестру № 3 м 1:2000

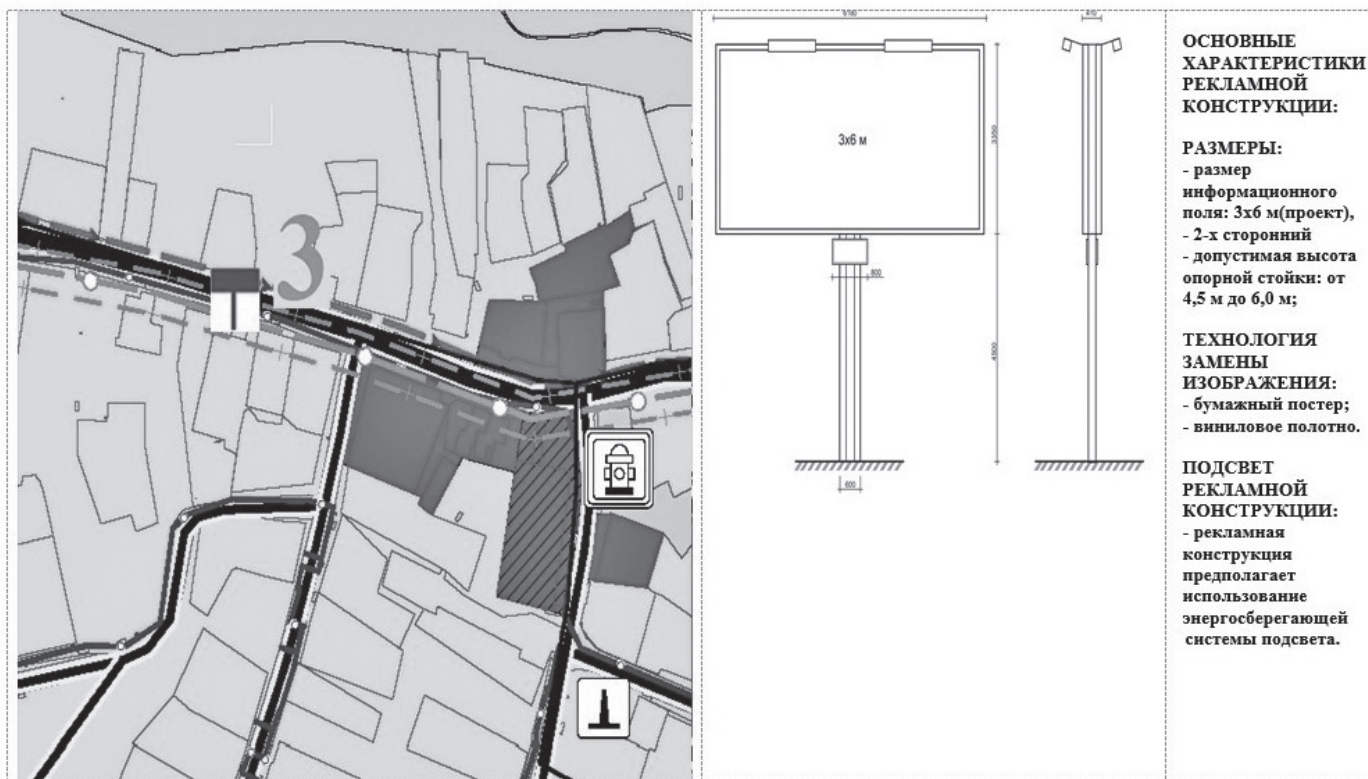

Выкопировка из генерального плана по схеме размещения рекламных конструкций № 4 на территории р.п. Жигалово, ул. Партизанская, 69А (в районе здания автокасс) по реестру № 4

м 1:2000

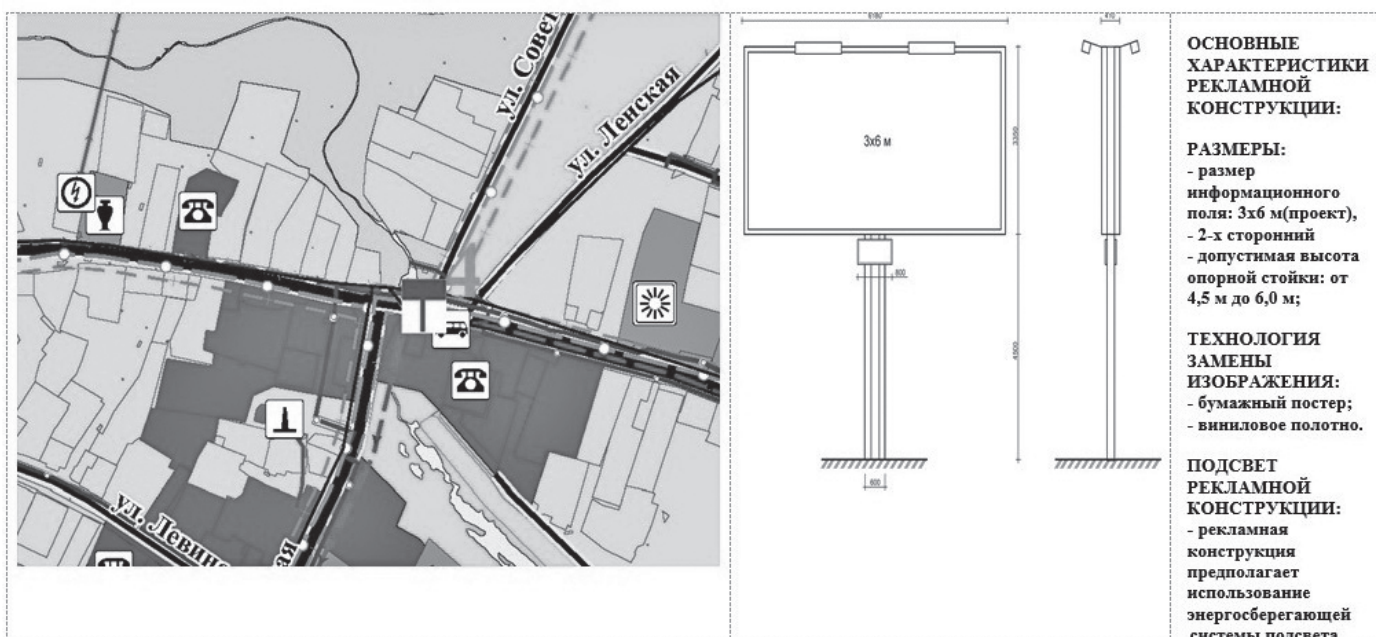

Выкопировка из генерального плана по схеме размещения рекламных конструкций № 5 на территории
р.п. Жигалово, ул. Партизанская, 46 (в районе школы искусств)
по реестру № 5

м 1:2000



Схема размещения рекламных конструкций № 1 на территории
р.п. Жигалово на пересечение ул. Советская рядом со зданием № 71
по реестру № 1

м 1:2000

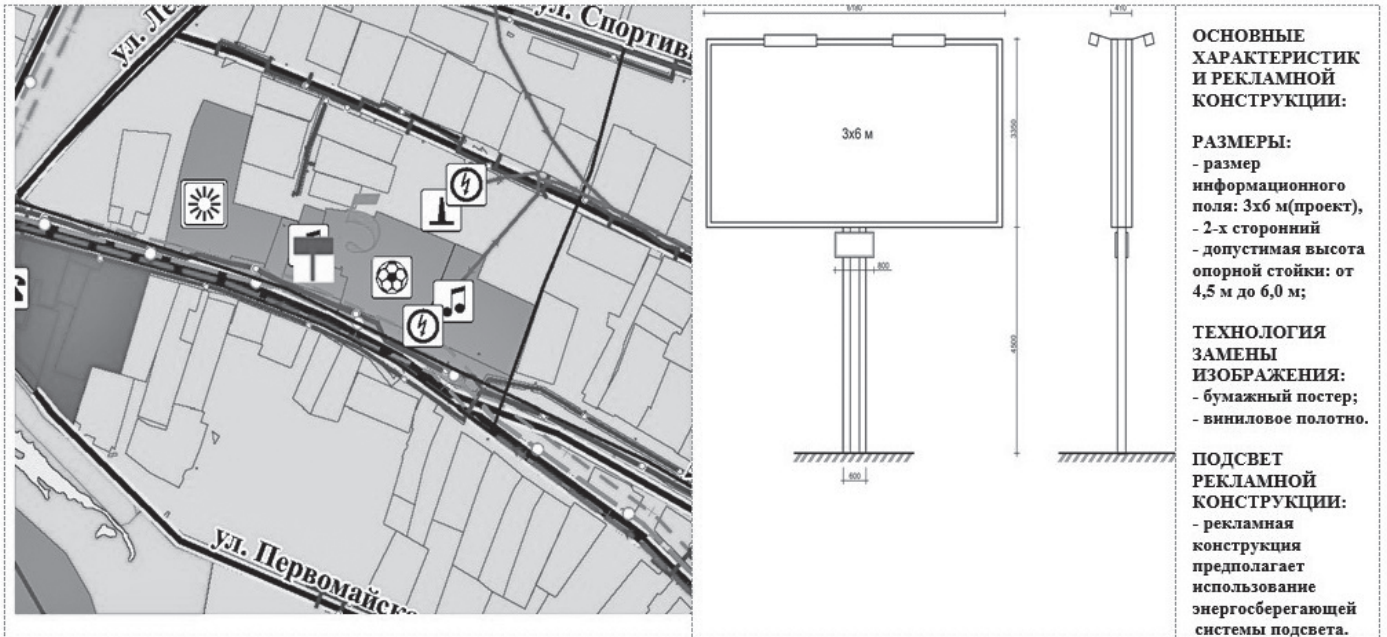
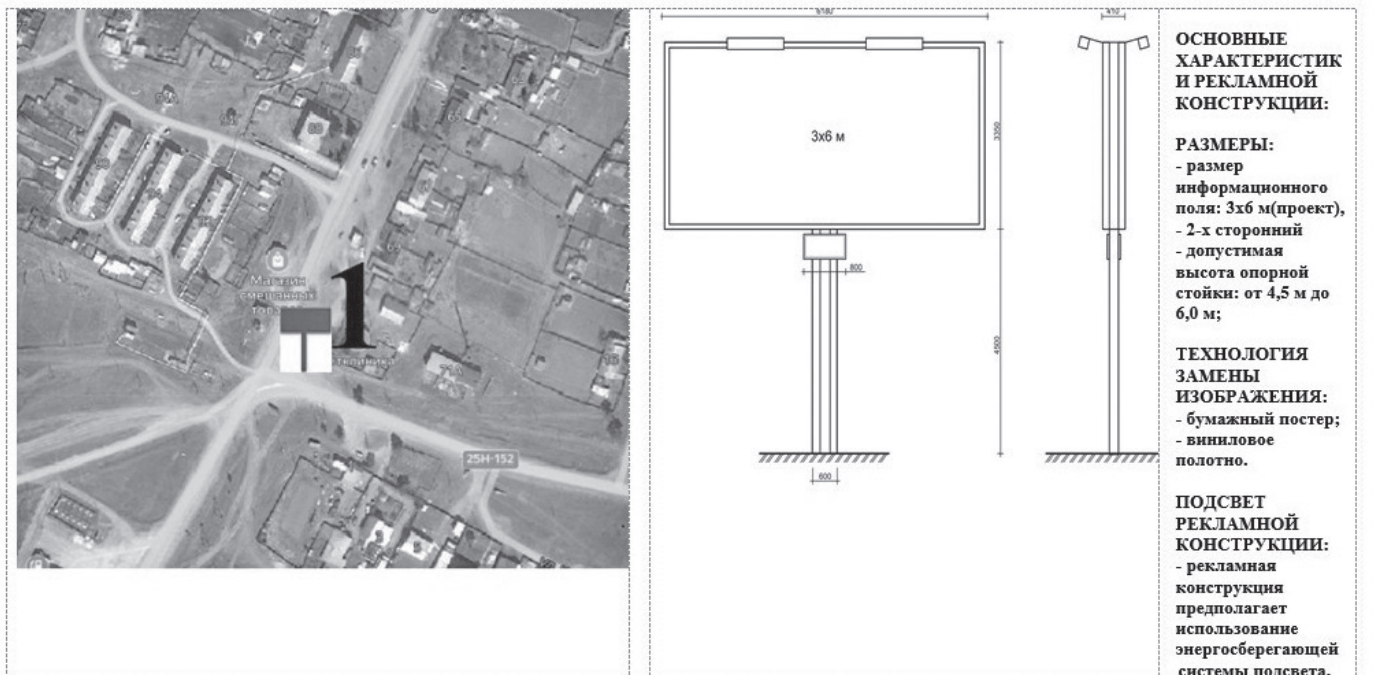

**Схема размещения рекламных конструкций № 2 на территории
р.п. Жигалово в районе автомобильной парковки по ул. Советская рядом со зданием № 69А
по реестру № 2**

м 1:2000

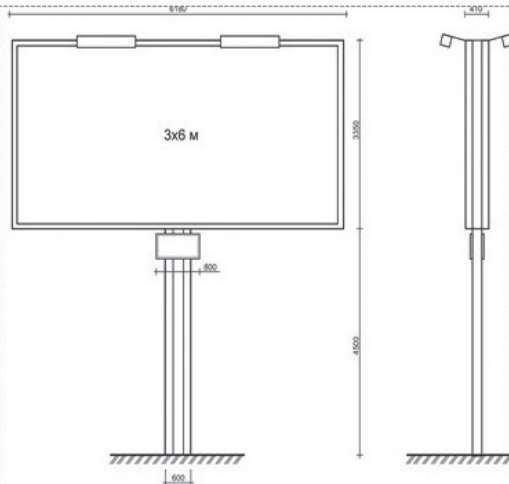

**ОСНОВНЫЕ
ХАРАКТЕРИСТИК
И РЕКЛАМНОЙ
КОНСТРУКЦИИ:**

РАЗМЕРЫ:
- размер
информационного
поля: 3х6
м(проект),
- 2-х сторонний
- допустимая
высота опорной
стойки: от 4,5 м до
6,0 м;

**ТЕХНОЛОГИЯ
ЗАМЕНЫ
ИЗОБРАЖЕНИЯ:**
- бумажный постер;
- виниловое
полотно.

**ПОДСВЕТ
РЕКЛАМНОЙ
КОНСТРУКЦИИ:**
- рекламная
конструкция
предполагает
использование
энергосберегающей
системы подсвета.

**Схема размещения рекламных конструкций № 3 на территории
р.п. Жигалово в районе частного спортзала по ул. Партизанская рядом со зданием № 105
по реестру № 3**

м 1:2000

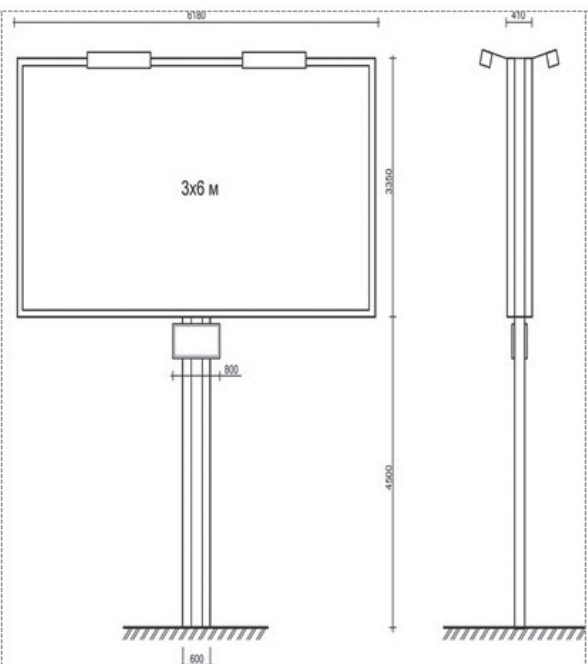

**ОСНОВНЫЕ
ХАРАКТЕРИСТИК
И РЕКЛАМНОЙ
КОНСТРУКЦИИ:**

РАЗМЕРЫ:
- размер
информационного
поля: 3х6
м(проект),
- 2-х сторонний
- допустимая
высота опорной
стойки: от 4,5 м до
6,0 м;

**ТЕХНОЛОГИЯ
ЗАМЕНЫ
ИЗОБРАЖЕНИЯ:**
- бумажный постер;
- виниловое
полотно.

**ПОДСВЕТ
РЕКЛАМНОЙ
КОНСТРУКЦИИ:**
- рекламная
конструкция
предполагает
использование
энергосберегающей
системы подсвета.

Схема размещения рекламных конструкций № 4 на территории
р.п. Жигалово, ул. Партизанская, 69А (в районе здания автокассы)
по реестру № 4

м 1:2000

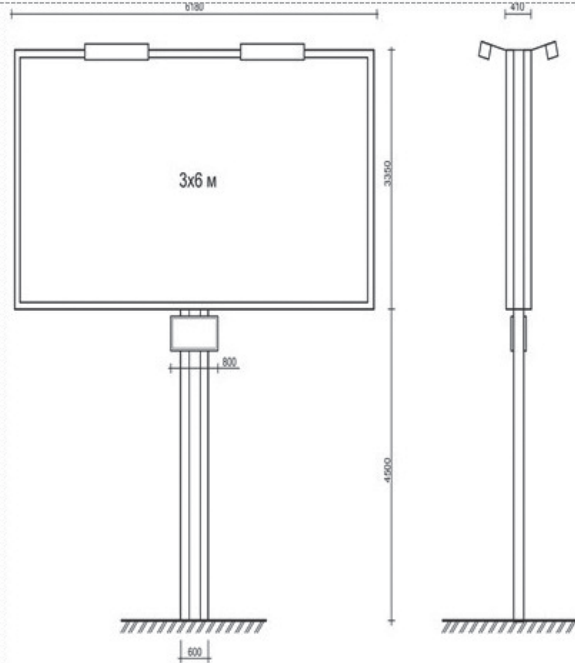

**ОСНОВНЫЕ
ХАРАКТЕРИСТИК
И РЕКЛАМНОЙ
КОНСТРУКЦИИ:**

РАЗМЕРЫ:

- размер информационного поля: 3х6 м(проект),
- 2-х сторонний
- допустимая высота опорной стойки: от 4,5 м до 6,0 м;

**ТЕХНОЛОГИЯ
ЗАМЕНЫ
ИЗОБРАЖЕНИЯ:**

- бумажный постер;
- виниловое полотно.

**ПОДСВЕТ
РЕКЛАМНОЙ
КОНСТРУКЦИИ:**

- рекламная конструкция предполагает использование энергосберегающей системы подсвета.

Схема размещения рекламных конструкций № 5 на территории
р.п. Жигалово, ул. Партизанская, 46 (в районе школы искусств)
по реестру № 5

м 1:2000

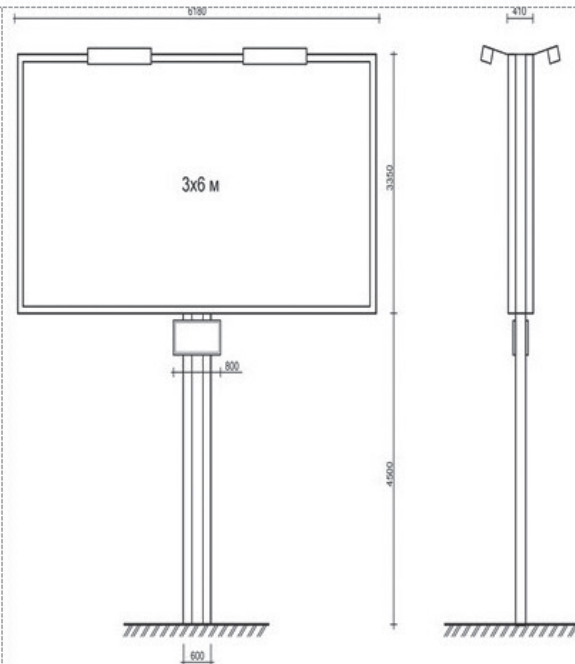

**ОСНОВНЫЕ
ХАРАКТЕРИСТИК
И РЕКЛАМНОЙ
КОНСТРУКЦИИ:**

РАЗМЕРЫ:

- размер информационного поля: 3х6 м(проект),
- 2-х сторонний
- допустимая высота опорной стойки: от 4,5 м до 6,0 м;

**ТЕХНОЛОГИЯ
ЗАМЕНЫ
ИЗОБРАЖЕНИЯ:**

- бумажный постер;
- виниловое полотно.

**ПОДСВЕТ
РЕКЛАМНОЙ
КОНСТРУКЦИИ:**

- рекламная конструкция предполагает использование энергосберегающей системы подсвета.

Билборд по адресу: р.п. Жигалово на пересечение ул. Советская рядом со зданием № 71
(по реестру № 1)



Билборд по адресу: р.п. Жигалово в районе автомобильной парковки по ул. Советская рядом со зданием № 69А
(по реестру № 2)



Билборд по адресу: р.п. Жигалово в районе частного спортзала по ул. Партизанская рядом со зданием № 105
(по реестру № 3)



Билборд по адресу: р.п. Жигалово, ул. Партизанская, 69А (в районе здания автокассы)
(по реестру № 4)



Билборд по адресу: р.п. Жигалово, ул. Партизанская, 46 (в районе школы искусств)
(по реестру № 5)



Администрация муниципального образования
«Жигаловский район»
ПОСТАНОВЛЕНИЕ

«05» декабря 2022 г. №212

Об установлении публичного сервитута

В целях размещения объекта электросетевого хозяйства: «Электросетевой комплекс «Жигалово-1»», на основании сообщения о возможном установлении публичного сервитута, опубликованном в печатном издании, размещенном в информационно-телекоммуникационной сети «Интернет» на официальном сайте администрации Тугурского МО <http://admtutura.ru/>, на официальном сайте МО «Жигаловский район» <http://жигаловский-район.рф>, руководствуясь статьями 23, 39.37, 39.38, 39.43, 78 Земельного кодекса Российской Федерации, Гражданским кодексом Российской Федерации, Федеральным законом от 25 октября 2001 года №137-ФЗ «О введении в действие Земельного кодекса Российской Федерации», Постановлением Правительства РФ от 12 ноября 2020 г. N 1816 "Об утверждении перечня случаев, при которых для строительства, реконструкции линейного объекта не требуется подготовка документации по планировке территории, перечня случаев, при которых для строительства, реконструкции объекта капитального строительства не требуется получение разрешения на строительство, внесении изменений в перечень видов объектов, размещение которых может осуществляться на землях или земельных участках, находящихся в государственной или муниципальной собственности, без предоставления земельных участков и установления сервитутов, и о признании утратившими силу некоторых актов Правительства Российской Федерации", приказом Минэкономразвития России от 10 октября 2018 года №542 «Об утверждении требований к форме ходатайства об установлении сервитута, содержанию обоснования установления публичного сервитута», статьей 15 Федерального закона от 06 октября 2003 года №131-ФЗ «Об общих принципах организации местного самоуправления в Российской Федерации», **Уставом** муниципального образования «Жигаловский район»:

ПОСТАНОВЛЯЮ:

1. Установить публичный сервитут в интересах Областного государственного унитарного энергетического предприятия «Электросетевая компания по эксплуатации электрических сетей «Облкоммунэнерго» (ИНН 3800000252, ОГРН 1023801542412) в целях размещения объекта электросетевого хозяйства: «Электросетевой комплекс «Жигалово-1»» в отношении земельного участка:
- с кадастровым номером: 38:03:110402:11 площадью 62 кв.м. адрес: Местоположение установлено относительно ориентира, расположенного в границах участка. Почтовый адрес ориентира: Иркутская область, Жигаловский район.
2. Публичный сервитут устанавливается на срок 49 (Сорок девять) лет.
3. В течение 1 (одного) года использование земельных участков, указанных в пункте 1 (их частей) и (или) расположенных на них объектов недвижимости в соответствии с их разрешенным использованием будет существенно затруднено в связи с осуществлением деятельности, для обеспечения которой устанавливается публичный сервитут.
4. Владелец публичного сервитута ОГУЭП «Облкоммунэнерго» (ИНН 3800000252, ОГРН 1023801542412):
 - 1) Обязан привести земельный участок в состояние, пригодное для их использования в соответствии с разрешенным использованием, в срок не позднее чем три месяца после завершения строительства, капитального или текущего ремонта, реконструкции, эксплуатации, консервации, сноса инженерного сооружения, для размещения которого был установлен публичный сервитут (п. 8 ст. 39.50 Земельного кодекса Российской Федерации);
 5. Вправе заключить с правообладателями земельных участков, указанных в пункте 1 настоящего постановления, соглашения об осуществлении

публичного сервитута в соответствии с п. 6 ст. 3.6 Федерального закона от 25.10.2001 г. №137-ФЗ «О введении в действие Земельного кодекса Российской Федерации».

6. Отделу по управлению муниципальным имуществом администрации муниципального образования «Жигаловский район» в течение пяти рабочих дней со дня принятия настоящего постановления в установленном порядке обеспечить:

размещение настоящего постановления об установлении публичного сервитута на официальном сайте муниципального образования «Жигаловский район» в информационно-телекоммуникационной сети «Интернет»;

опубликование настоящего постановления (за исключением приложений к нему) в порядке, установленном для официального опубликования (обнародования) муниципальных правовых актов уставом поселения (муниципального района в случае, если земельные участки и (или) земли, в отношении которых установлен публичный сервитут, расположены на межселенной территории) по месту нахождения земельных участков, в отношении которых принято настоящее постановление;

направление копии настоящего постановления правообладателям земельных участков, в отношении которых принято решение об установлении публичного сервитута;

направление копии настоящего постановления об установлении публичного сервитута в орган регистрации права;

направление обладателю публичного сервитута копии настоящего постановления об установлении публичного сервитута, сведения о лицах, являющихся правообладателями земельных участков, сведения о лицах, подавших заявления об учете их прав (обременений прав) на земельные участки, способах связи с ними, копии документов, подтверждающих права указанных лиц на земельные участки.

7. Публичный сервитут считается установленным со дня внесения сведений о нем в Единый государственный реестр недвижимости.

8. Контроль за исполнением настоящего постановления возложить на первого заместителя мэра муниципального образования «Жигаловский район» Белякова Е.О.

Мэр муниципального образования «Жигаловский район»

И.Н. Федоровский

**Администрация муниципального образования
«Жигаловский район»
ПОСТАНОВЛЕНИЕ**

«06» декабря 2022 г. №214

Об утверждении порядка предоставления единовременной денежной выплаты молодым специалистам из числа педагогических работников в муниципальных образовательных организациях Жигаловского района, подведомственных Управлению образования администрации муниципального образования «Жигаловский район»

В целях привлечения педагогических работников для работы в муниципальные образовательные организации Жигаловского района, подведомственные Управлению образования администрации муниципального образования «Жигаловский район», в рамках реализации муниципальной программы «Развитие образования на 2020-2026 г. г.», утвержденной постановлением администрации муниципального образования «Жигаловский район» от 24.12.2019 года №155, в соответствии со статьей 15 Федерального закона от 6 октября 2003 года №131-ФЗ «Об общих принципах организации местного самоуправления в Российской Федерации», руководствуясь статьей 31 Устава муниципального образования «Жигаловский район».

ПОСТАНОВЛЯЮ:

1. Утвердить Порядок предоставления единовременной денежной выплаты молодым специалистам из числа педагогических работников в муниципальных образовательных организациях Жигаловского района, подведомственных Управлению образования администрации муниципального образования «Жигаловский район». (Приложение 1)

2. Опубликовать настоящее постановление в специальном выпуске «Жигаловский район» и разместить на официальном сайте муниципального образования «Жигаловский район» в информационно-телекоммуникационной сети «Интернет».

3. Настоящее постановление вступает в силу с даты его опубликования.

4. Контроль за исполнением настоящего постановления возложить на начальника Управления образования администрации муниципального образования «Жигаловский район» Богатову Ю.Л.

Мэр муниципального образования «Жигаловский район»

И.Н. Федоровский

Приложение 1
к постановлению администрации муниципального образования «Жигаловский район»
от «06» декабря 2022 г. №214

Порядок предоставления единовременной денежной выплаты молодым специалистам из числа педагогических работников в муниципальных образовательных организациях Жигаловского района, подведомственных Управлению образования администрации муниципального образования «Жигаловский район»

I. Общие положения

1. Настоящий Порядок предоставления единовременной денежной выплаты молодым специалистам из числа педагогических работников в муниципальных образовательных организациях Жигаловского района, подведомственных Управлению образования администрации муниципального образования «Жигаловский район» (далее - Порядок), определяет порядок обращения за предоставлением единовременной денежной выплаты, условия ее выплаты и возврата.

2. Настоящий Порядок действует в течение срока реализации муниципальной программы «Развитие образования на 2020 – 2026 годы», утвержденной постановлением администрации муниципального образования «Жигаловский район» от 24.12.2019 года №155.

3. Размер единовременной денежной выплаты (далее - денежная выплата) молодым специалистам из числа педагогических работников (далее - Специалист(ы)) в муниципальных образовательных организациях Жигаловского района, подведомственных Управлению образования администрации муниципального образования «Жигаловский район» (далее - образовательные организации), устанавливается отдельным постановлением администрации муниципального образования «Жигаловский район».

4. Денежная выплата Специалистам производится в пределах бюджетных ассигнований, предусмотренных Управлению образования администрации муниципального образования (далее - Управление образования) на соответствующий финансовый год.

5. Право на назначение денежной выплаты имеют следующие Специалисты:

- 1) возраст которых не превышает 35 лет (на день подачи документов, указанных в пункте 7 настоящего Порядка);
- 2) имеющие среднее профессиональное педагогическое образование или высшее педагогическое образование;
- 3) приступившие к работе в образовательной организации на следующих условиях:
 - а) впервые приступившие к работе в образовательной организации в должности педагогического работника, не имеющие стаж трудовой деятельности;
 - б) приступившие к работе в образовательной организации в должности педагогического работника после окончания ими образовательных организаций высшего образования по педагогической специальности, у которых имеется трудовой стаж в должности педагогического работника не более трех лет на основании трудовых договоров, заключенных в связи с допущением к занятию педагогической деятельностью в качестве лиц, обучающихся по образовательным программам высшего педагогического образования и успешно прошедших промежуточную аттестацию в соответствии со статьей 46 Федерального закона от 29.12.2012 года №273-ФЗ «Об образовании в Российской Федерации»;
- 4) имеющие в образовательной организации учебную (педагогическую) нагрузку не менее половины нормы часов педагогической работы за ставку заработной платы;

5) взявшие на себя обязательство отработать в образовательной организации не менее трех лет.

6. Трехлетний срок отработки начинается в зависимости от условий, указанных в подпункте 3 пункта 5 настоящего Порядка:

- 1) с даты заключения трудового договора Специалиста, впервые приступившего к работе в образовательной организации;
- 2) с 1 сентября года, в котором Специалист окончил образовательную организацию высшего образования по педагогической специальности в случае,

если у Специалиста продолжают трудовые отношения с образовательной организацией в связи с допущением к занятию педагогической деятельностью в соответствии со статьей 46 Федерального закона от 29.12.2012 года №273-ФЗ «Об образовании в Российской Федерации» либо с даты заключения нового трудового договора с образовательной организацией в случае, если ранее Специалист состоял в трудовых отношениях с образовательной организацией в связи с допущением к занятию педагогической деятельностью в соответствии со статьей 46 Федерального закона от 29.12.2012 года №273-ФЗ «Об образовании в Российской Федерации».

Время нахождения Специалиста в отпуске по беременности и родам, а также в отпуске по уходу за ребенком в период срока отработки не засчитывается.

II. Порядок назначения денежной выплаты

7. Для назначения денежной выплаты Специалист предоставляет в Управление образования администрации муниципального образования «Жигаловский район», расположенное по адресу: Иркутская область, п.Жигалово, ул. Советская, д. 25, до 10 октября года, в котором планируется предоставление денежной выплаты, но не позднее одного года со дня наступления права на назначение денежной выплаты, следующие документы:

- 1) заявление по форме согласно приложение 1 к настоящему Порядку;
- 2) документ, удостоверяющий личность Специалиста;
- 3) трудовая книжка Специалиста и (или) сведения о его трудовой деятельности, оформленные в установленном законодательством порядке;
- 4) приказ (распоряжение) о приеме на работу Специалиста;
- 5) трудовой договор со Специалистом;
- 6) ИНН и СНИЛС;
- 7) документ об образовании и (или) о квалификации Специалиста (диплом о высшем (среднем) профессиональном педагогическом образовании);
- 8) справка об учебной нагрузке Специалиста от образовательной организации;
- 9) заявление о согласии на обработку персональных данных
- 10) обязательство о возврате денежной выплаты в случае расторжения трудового договора до истечения трех лет со дня его заключения, составленное в двух экземплярах, по форме согласно приложению 2 к настоящему Порядку.

8. Документы, указанные в подпунктах 3, 4, 5, 6 пункта 7 настоящего Порядка, представляются в копиях, заверенных руководителем образовательной организации.

Документы, указанные в подпунктах 2, 7 пункта 7 настоящего Порядка, представляются в копиях, заверенных в установленном законодательством порядке, в том числе могут быть заверены должностным лицом Управления образования при предъявлении Специалистом оригиналов соответствующих документов.

9. Документы, указанные в пункте 7 настоящего Порядка (далее - документы) могут быть представлены одним из следующих способов:

- 1) путем личного обращения Специалиста в Управление образования;
 - 2) через организации почтовой связи.
10. Днем обращения Специалиста за предоставлением (назначением) денежной выплаты считается дата регистрации документов в Управлении образования.

Должностное лицо Управления образования регистрирует документы в Журнале регистрации документов для назначения денежной выплаты в день их подачи (поступления).

11. Решение о предоставлении (назначении) денежной выплаты либо об отказе в предоставлении (назначении) денежной выплаты принимается Управлением образования в форме приказа в течение 5 рабочих дней со дня регистрации документов в Управлении образования.

12. Приказ Управления образования о предоставлении (назначении) денежной выплаты является основанием для перечисления денежных средств на лицевой счет, открытый в кредитной организации, указанный Специалистом в заявлении.

Денежная выплата производится не позднее 20 декабря года, в котором принят приказ Управления образования о предоставлении (назначении) денежной выплаты.

13. Основаниями отказа в предоставлении (назначении) денежной выплаты являются:

- 1) выявление оснований, препятствующих занятию педагогической деятельностью, и ограничений на занятие трудовой деятельностью в сфере образования;
- 2) отсутствие права на назначение денежной выплаты в соответствии с пунктом 5 настоящего Порядка;
- 3) предоставление неполного перечня документов;
- 4) представление документов с нарушением срока, указанного в пункте 7 настоящего Порядка.

III. Условия возврата денежной выплаты

14. Денежная выплата подлежит возврату Специалистом в бюджет муниципального образования «Жигаловский район» в полном объеме в случае прекращения трудового договора с образовательной организацией до истечения трех лет со дня предоставления денежной выплаты, если расторжение трудового договора состоялось по следующим основаниям:

- 1) по основанию, предусмотренному пунктом 1 части первой статьи 77 Трудового кодекса Российской Федерации;
- 2) по основанию, предусмотренному пунктом 5 части первой статьи 77 Трудового кодекса Российской Федерации, за исключением перевода в другую образовательную организацию, подведомственную Управлению образования;
- 3) по инициативе работника (Специалиста) по основанию, предусмотренному пунктом 3 части первой статьи 77 Трудового кодекса Российской Федерации;
- 4) по инициативе работодателя (образовательной организации) по основаниям, предусмотренным статьей 71, пунктами 5, 6, 8, 11 части первой статьи 81, пунктом 4 части первой статьи 83, пунктами 1, 2 статьи 336 Трудового кодекса Российской Федерации.

15. В случае, указанном в пункте 14 настоящего Порядка, руководитель образовательной организации обязуется в течение 5 рабочих дней после дня прекращения трудового договора письменно в произвольной форме известить Управление образования о прекращении трудового договора со Специалистом образовательной организации.

16. Управление образования в течение 3 рабочих дней после дня поступления извещения о прекращении трудового договора с образовательной организацией направляет почтовым отправлением с уведомлением о вручении по адресу, указанному в заявлении или вручает лично уволившемуся Специалисту извещение о возврате денежной выплаты.

В извещении о возврате денежной выплаты указывается размер денежной выплаты, подлежащей возврату Специалистом в бюджет муниципального образования «Жигаловский район», а также реквизиты счета Управления образования для ее перечисления.

17. Возврат денежной выплаты осуществляется Специалистом на лицевой счет Управления образования в течение 20 рабочих дней с момента получения уведомления о возврате денежной выплаты.

18. В случае возврата денежной выплаты после истечения срока, указанного в пункте 14 настоящего Порядка, специалист уплачивает неустойку в размере 0,1 процента от суммы денежной выплаты, подлежащей возврату в бюджет муниципального образования «Жигаловский район», за каждый день просрочки, начиная со дня, следующего за днем истечения срока, указанного в пункте 14 настоящего Порядка.

19. В случае невозврата Специалистом в добровольном порядке суммы денежной выплаты в течение одного месяца со дня расторжения трудового договора, Управление образования вправе взыскать денежную выплату в судебном порядке в соответствии с законодательством Российской Федерации.

Приложение 1
к Порядку предоставления единовременной денежной выплаты молодым специалистам из числа педагогических работников в муниципальных образовательных организациях Жигаловского района, подведомственных Управлению образования администрации муниципального образования «Жигаловский район»

Начальнику Управления образования администрации муниципального образования «Жигаловский район»

(Ф.И.О.)

От _____ (Ф.И.О. заявителя)
паспорт: серия _____ N _____ дата выдачи _____,
_____ (кем выдан),
место жительства, телефона: _____.

Заявление

В соответствии с постановлением администрации муниципального образования «Жигаловский район» от "___" "_____" 2022 г. №___ "Об утверждении Порядка предоставления единовременной денежной выплаты молодым специалистам из числа педагогических работников" прошу предоставить единовременную денежную выплату при поступлении на работу в _____ по специальности _____ (должность) Единовременную денежную выплату прошу перечислить на лицевой счет N _____ открытый в _____ (наименование банка).

Даю согласие на обработку и использование персональных данных, содержащихся в настоящем заявлении и прилагаемых к нему документах в соответствии с законодательством Российской Федерации.

К заявлению прилагаются:

- 1) паспорт;
- 2) трудовая книжка (сведения о трудовой деятельности);
- 3) приказ (распоряжение) о приеме на работу;
- 4) трудовой договор;
- 5) ИНН и СНИЛС;
- 6) диплом о высшем (среднем) профессиональном педагогическом образовании;
- 7) справка об учебной нагрузке;
- 8) заявление о согласии на обработку персональных данных
- 9) обязательство о возврате денежной выплаты в случае расторжения трудового договора до истечения двух лет со дня его заключения.

"___" "_____" 20___ г. _____ / _____ /
(подпись заявителя) ФИО

Приложение 2 к Порядку предоставления единовременной денежной выплаты молодым специалистам из числа педагогических работников в муниципальных образовательных организациях Жигаловского района, подведомственных Управлению образования администрации муниципального образования «Жигаловский район»

Обязательство о возврате денежных средств, полученных в качестве единовременной денежной выплаты

Я, нижеподписавший(ая)ся _____ (Ф.И.О.)

паспорт _____ выданный _____ "___" "_____" г.

(далее Специалист), обязуюсь, в случае расторжения трудового договора до истечения трех лет со дня его заключения вернуть денежные средства, полученные в качестве единовременной денежной выплаты, в течение одного месяца с даты увольнения по следующим основаниям:

- 1) по основанию, предусмотренному пунктом 1 части первой статьи 77 Трудового кодекса Российской Федерации;
- 2) по основанию, предусмотренному пунктом 5 части первой статьи 77 Трудового кодекса Российской Федерации, за исключением перевода в другую образовательную организацию, подведомственную Управлению образования администрации муниципального образования «Жигаловский район»;
- 3) по основанию, предусмотренному пунктом 3 части первой статьи 77 Трудового кодекса Российской Федерации;
- 4) по основаниям, предусмотренным статьей 71, пунктами 5, 6, 8, 11 части первой статьи 81, пунктом 4 части первой статьи 83, пунктами 1, 2 статьи 336 Трудового кодекса Российской Федерации.

Возврат денежных средств обязуюсь осуществить путем их перечисления на лицевой счет Управления образования администрации муниципального образования «Жигаловский район».

Я уведомлен (а), что в случае невозврата мной выплаченных денежных средств, их взыскание может быть произведено в судебном порядке в соответствии с законодательством Российской Федерации.

Настоящее обязательство составлено и подписано в двух экземплярах, имеющих одинаковую юридическую силу.

Специалист _____
(Ф.И.О., подпись)

"___" "_____" 20___ г.

**Администрация муниципального образования
«Жигаловский район»
ПОСТАНОВЛЕНИЕ**

«06» декабря 2022 г. №215

Об утверждении размера единовременной денежной выплаты молодым специалистам из числа педагогических работников в муниципальных образовательных организациях Жигаловского района, подведомственных Управлению образования администрации муниципального образования «Жигаловский район»

На основании постановления администрации муниципального образования «Жигаловский район» от 6 декабря 2022 года №214 «Об утверждении порядка предоставления единовременной денежной выплаты молодым специалистам из числа педагогических работников в муниципальных образовательных организациях Жигаловского района, подведомственных Управлению образования администрации муниципального образования «Жигаловский район», руководствуясь статьей 31 Устава муниципального образования «Жигаловский район»,

ПОСТАНОВЛЯЮ:

1. Установить единовременную денежную выплату (далее-денежная выплата) молодым специалистам из числа педагогических работников в муниципальных образовательных организациях Жигаловского района, подведомственных Управлению образования администрации муниципального образования «Жигаловский район» в размере (с учетом НДФЛ):
 - педагогическим работникам организаций образования, имеющим высшее профессиональное образование -173 000 (сто семьдесят три тысячи) рублей;
 - педагогическим работникам организаций образования, имеющим среднее специальное образование -115 000 (сто пятнадцать тысяч) рублей;
2. Финансовому управлению муниципального образования «Жигаловский район» (Трофимова Т.В) ежегодно предусматривать в бюджете муниципального образования денежные средства для проведения единовременной денежной выплаты молодым специалистам.
3. Контроль за исполнением настоящего постановления возложить на заместителя мэра по социально-культурным вопросам Ю.С. Полханову.
4. Опубликовать настоящее постановление в специальном выпуске «Жигаловский район» и разместить на официальном сайте муниципального образования «Жигаловский район» в информационно-телекоммуникационной сети «Интернет».
5. Настоящее постановление вступает в силу с даты его опубликования.

Мэр муниципального образования «Жигаловский район»

И.Н.Федоровский

Администрация муниципального образования
«Жигаловский район»
ПОСТАНОВЛЕНИЕ

«01» декабря 2022 г. №209

Об установлении тарифа на доставку твердого топлива для Муниципального унитарного предприятия «Жигаловское коммунальное управление»

Руководствуясь пунктом 4 статьи 17 Федерального закона от 06.10.2003 года №131-ФЗ «Об общих принципах организации местного самоуправления в Российской Федерации», статьями 31, 42 Устава муниципального образования «Жигаловский район»,

ПОСТАНОВЛЯЮ:

1. Утвердить экономически обоснованный тариф на услугу по доставке твердого топлива для Муниципального унитарного предприятия «Жигаловское коммунальное управление» в размере 607,20 рублей складочного кубического метра.
2. Муниципальному унитарному предприятию «Жигаловское коммунальное управление» использовать указанный в пункте 1 норматив в расчетах по договорам с гражданами и организациями.
3. Признать утратившим силу постановление администрации муниципального образования «Жигаловский район» от 28.01.2020 года №12 «Об установлении тарифа на доставку твердого топлива для Муниципального унитарного предприятия «Жигаловское коммунальное управление»
4. Настоящее постановление вступает в силу после его официального опубликования и распространяется правоотношения, но не ранее 01 января 2023 года.
5. Контроль за исполнением настоящего постановления возложить на первого заместителя мэра муниципального образования «Жигаловский район» Белякова Е.О.
6. Опубликовать настоящее постановление в Специальном выпуске «Жигаловский район» и разместить на официальном сайте муниципального образования «Жигаловский район» в информационно-телекоммуникационной сети «Интернет».

И.о. мэра муниципального образования «Жигаловский район»

Е.О. Белякова

Администрация муниципального образования
«Жигаловский район»
ПОСТАНОВЛЕНИЕ

«07» декабря 2022 г. №216

О предоставлении гранта социально-ориентированным организациям и организациям территориального общественного самоуправления для реализации социально-значимых проектов на территории Жигаловского района в 2022 году

По результатам подведения итогов конкурса по предоставлению гранта социально-ориентированным организациям и организациям территориального общественного самоуправления для реализации социально-значимых проектов на территории Жигаловского района, на основании протокола конкурсной комиссии от 05 декабря 2022 года №1, во исполнение муниципальной программы «Социальная политика муниципального образования «Жигаловский район» на 2020-2026 годы», утвержденной постановлением администрации муниципального образования «Жигаловский район» от 24 декабря 2019 года №153, руководствуясь Порядком предоставления грантов социально-ориентированным организациям и организациям территориального общественного самоуправления для реализации социально-значимых проектов на территории Жигаловского района, утвержденным постановлением администрации муниципального образования «Жигаловский район» от 12 мая 2022 года №73, Уставом муниципального образования «Жигаловский район»,

ПОСТАНОВЛЯЮ:

1. Предоставить гранты в форме субсидии для реализации социально-значимых проектов на территории Жигаловского района социально-ориентированным организациям и организациям территориального общественного самоуправления:
 - 1.1. Жигаловской районной общественной организации родителей детей инвалидов «Свое крыло», председатель Шипицына Светлана Валерьевна, проект «Детский дворик» в размере 100 (сто) тысяч рублей;
 - 1.2. Жигаловской районной общественной организации по оказанию помощи незащищенным слоям населения и духовному воспитанию общества «Живи сердцем», председатель Прошутинская Яна Александровна, проект «Чиж/Читай Жигалово!» в размере 100 (сто) тысяч рублей;
 - 1.3. Макаровой Вере Алексеевне, председателю ТОС «Пономарева», руководителю проекта «Да будет свет» в размере 100 (сто) тысяч рублей.
2. Финансовому управлению муниципального образования «Жигаловский район» (Трофимовой Т.В.) предусмотреть в бюджете муниципального образования «Жигаловский район» суммы финансирования грантов для реализации социально-значимых проектов на территории Жигаловского района.
3. Бухгалтерии администрации муниципального образования «Жигаловский район» (Красноштановой Е.В.) произвести выплаты грантополучателям в соответствии с заключенными соглашениями.
4. Контроль за выполнением условий использования субсидии и порядка возврата возложить на Управление экономики и труда администрации муниципального образования «Жигаловский район» (Ефименко Н.Ю).
5. Контроль за исполнением настоящего постановления возложить на заместителя мэра по социально-культурным вопросам муниципального образования «Жигаловский район» Ю.С. Полханову.
6. Опубликовать настоящее постановление в Специальном выпуске «Жигаловский район» и разместить на официальном сайте муниципального образования «Жигаловский район» в сети «Интернет».
7. Настоящее постановление вступает в силу с даты его официального опубликования.

Мэр муниципального образования «Жигаловский район»

И.Н. Федоровский

Администрация муниципального образования
«Жигаловский район»
ПОСТАНОВЛЕНИЕ

«07» декабря 2022 г. №217

Об утверждении Положения о межведомственной комиссии при администрации муниципального образования «Жигаловский район» по вопросам оказания содействия добровольному переселению в Жигаловский район соотечественников, проживающих за рубежом

В целях организации взаимодействия администрации муниципального образования «Жигаловский район» с органами государственной власти Иркутской области, территориальными органами федеральных органов исполнительной власти, иными заинтересованными органами и организациями в рамках реализации подпрограммы «Оказание содействия добровольному переселению в Иркутскую область соотечественников, проживающих за рубежом» на 2019 - 2024 годы государственной программы Иркутской области «Труд и занятость» на 2019 - 2024 годы, руководствуясь статьями 31 Устава муниципального образования «Жигаловский район»:

ПОСТАНОВЛЯЮ:

1. Утвердить Положение о межведомственной комиссии при администрации муниципального образования «Жигаловский район» по вопросам оказания

содействия добровольному переселению в Жигаловский район соотечественников, проживающих за рубежом.

2. Опубликовать настоящее постановление в Специальном выпуске «Жигаловский район» и разместить на официальном сайте муниципального образования «Жигаловский район» в сети «Интернет».

3. Контроль за исполнением постановления возложить на первого заместителя мэра муниципального образования «Жигаловский район» Е.О. Белякова.

Мэр муниципального образования «Жигаловский район»

И.Н. Федоровский

Утверждено

постановлением администрации муниципального образования «Жигаловский район»
от «07» декабря 2022 г. №217

Положение межведомственной комиссии при администрации муниципального образования «Жигаловский район» по вопросам оказания содействия добровольному переселению в Жигаловский район соотечественников, проживающих за рубежом

1. Общие положения

1. Межведомственная комиссия при администрации муниципального образования «Жигаловский район» по вопросам оказания содействия добровольному переселению в Жигаловский район соотечественников, проживающих за рубежом (далее - Комиссия), является коллегиальным органом, образованным в целях обеспечения взаимодействия администрации муниципального образования «Жигаловский район» с органами государственной власти Иркутской области, территориальными органами федеральных органов исполнительной власти (далее – органы власти), иными заинтересованными органами и организациями по выработке и принятию решений в соответствии с законодательством Российской Федерации, Иркутской области. (Прилагается)

2. Комиссия в своей деятельности руководствуется Конституцией Российской Федерации, федеральными конституционными законами, федеральными законами, иными нормативными правовыми актами Российской Федерации, законами Иркутской области, иными нормативными правовыми актами Иркутской области, а также настоящим Положением.

2. Функции комиссии

3. На Комиссию возлагаются следующие функции:

1) рассмотрение направляемых министерством труда и занятости Иркутской области анкет участников Государственной программы по оказанию содействия добровольному переселению в Российскую Федерацию соотечественников, проживающих за рубежом (далее - анкеты);

2) подготовка и направление в министерство труда и занятости Иркутской области писем по итогам рассмотрения анкет о возможности участия в Государственной программе соотечественников, желающих переехать в Жигаловский район (с учетом вакансий, предоставленных ОГКУ Центр занятости Жигаловского района);

3) обмен информацией с органами власти, ОГКУ Центр занятости Жигаловского райо по реализации основных мероприятий подпрограммы «Оказание содействия добровольному переселению в Иркутскую область соотечественников, проживающих за рубежом» на 2019 - 2024 годы государственной программы Иркутской области «Труд и занятость» на 2019 - 2024 годы государственной программы Иркутской области «Труд и занятость» на 2019 - 2024 годы;

4) взаимодействие со средствами массовой информации;

5) осуществление иных функций в соответствии с действующим законодательством.

3. Порядок формирования и деятельность комиссии

4. Комиссию возглавляет председатель – первого заместителя мэра. Председатель Комиссии организует работу Комиссии и обеспечивает контроль за исполнением ее решений, в его отсутствие – заместитель председателя Комиссии.

5. Члены Комиссии вносят предложения по формированию плана работы Комиссии, повестки ее заседаний, выступают с докладами на заседаниях Комиссии, обладают равными правами при обсуждении рассматриваемых на заседаниях Комиссии вопросов.

6. Комиссия для осуществления своих функций имеет право:

1) взаимодействовать по вопросам, входящим в компетенцию Комиссии, с соответствующими территориальными органами федеральных органов исполнительной власти, исполнительными органами государственной власти Иркутской области и иными органами, и организациями, запрашивать и получать от них в установленном порядке необходимые материалы и информацию;

7. Деятельность Комиссии осуществляется в форме заседаний. Заседания Комиссии проводятся по мере необходимости.

8. Заседание Комиссии считается правомочным, если на нем присутствует не менее половины ее состава.

9. Решения Комиссии принимаются большинством голосов присутствующих на заседании членов Комиссии, в случае равенства голосов право решающего голоса принадлежит председательствующему на заседании. Решения Комиссии оформляются протоколом, который подписывают председатель Комиссии (председательствующий на заседании Комиссии) и секретарь Комиссии.

10. В случае несогласия с принятым решением или отсутствия на заседании член Комиссии вправе изложить в письменном виде свое мнение, которое подлежит обязательному приобщению к протоколу заседания.

11. Решения Комиссии, принятые в пределах ее компетенции, обязательны для исполнения членами Комиссии.

12. Решения Комиссии и иная информация о деятельности Комиссии доводятся до сведения всех членов Комиссии и других заинтересованных лиц и организаций.

13. Информация о деятельности Комиссии размещается на официальном сайте администрации муниципального образования «Жигаловский район» в информационно-телекоммуникационной сети «Интернет».

Начальник управления экономики и труда

Н.Ю Ефименко

Приложение

к Положению о межведомственной комиссии при администрации муниципального образования «Жигаловский район» по вопросам оказания содействия добровольному переселению в Жигаловский район соотечественников, проживающих за рубежом

Состав

межведомственной комиссии при администрации муниципального образования «Жигаловский район» по вопросам оказания содействия добровольному переселению в Жигаловский район соотечественников, проживающих за рубежом

Беляков Евгений Олегович – первый заместитель мэра, председатель Комиссии;

Полханова Юлия Сергеевна – заместитель мэра по социально-культурным вопросам, заместитель председателя Комиссии;

Колчанова Альмира Шамильевна – консультант по вопросам охраны труда, секретарь Комиссии;

Члены Комиссии:

Ефименко Надежда Юрьевна – начальник управления экономики и труда;

Жучёв Александр Петрович – начальник отдела по управлению муниципальным имуществом;

Савина Мария Сергеевна – начальник миграционного пункта отделения полиции МО МВД России «Качугский» (по согласованию);

Тюменцева Юлия Николаевна – консультант по правовым вопросам;

Потапова Екатерина Геннадьевна – директор ОГКУ Центр занятости Жигаловского района (по согласованию).

Начальник управления экономики и труда

Н.Ю Ефименко

Администрация муниципального образования
«Жигаловский район»
ПОСТАНОВЛЕНИЕ

«07» декабря 2022 г. №218

О внесении изменений в положение об оплате труда работников, замещающих должности, не являющиеся должностями муниципальной службы муниципального образования «Жигаловский район», и вспомогательного персонала муниципальных органов муниципального образования «Жигаловский район», утвержденное постановлением администрации муниципального образования «Жигаловский район» от 28 января 2020 года №06

В связи с производственной необходимостью и с целью улучшения организационного процесса муниципальных органов муниципального образования «Жигаловский район», руководствуясь статьями 135, 144 Трудового кодекса Российской Федерации, статьей 31 Устава муниципального образования «Жигаловский район»,

ПОСТАНОВЛЯЮ:

1. Внести изменения в положение об оплате труда работников, замещающих должности, не являющиеся должностями муниципальной службы муниципального образования «Жигаловский район», и вспомогательного персонала муниципальных органов муниципального образования «Жигаловский район», утвержденное постановлением администрации муниципального образования «Жигаловский район» от 28 января 2020 года №06 (с изменениями, внесенными постановлением администрации муниципального образования «Жигаловский район» от 22 ноября 2022 года №198 (далее - постановление)

1.1. Приложение 2 к постановлению «Перечень должностей муниципальных органов муниципального образования «Жигаловский район», на которые распространяется порядок оплаты труда, установленный настоящим постановлением» изложить в новой редакции:

№ п/п	Наименование должностей муниципальных органов	Кол-во шт. ед.
	Администрация муниципального образования «Жигаловский район»	24,8
	Служащие	12,75
1	Бухгалтерия	3
2	Начальник архивного отдела по учету, хранению, комплектованию дел муниципальной собственности	0,5
3	Начальник административно - хозяйственного отдела	1
4	Старший инспектор по делопроизводству	1
5	Инспектор по делопроизводству	1
6	Инспектор по ведению архива по личному составу	1
7	Инспектор по делопроизводству в отделе по управлению муниципальным имуществом	0,5
8	Специалист по работе с населением на межселенной территории	0,5
9	Специалист по ведению секретного делопроизводства и защите информации	1,0
10	Специалист по работе с социальными сетями и системами обратной связи	1,0
11	Специалист отдела по управлению муниципальным имуществом	1,0
12	Аналитик 1 категории управления экономики и труда	0,25
13	Инженер 1 категории отдела архитектуры и градостроительства	1
	Вспомогательный персонал	12,05
14	Водитель	3
15	Старший диспетчер единой дежурно-диспетчерской службы	1
16	Диспетчер единой дежурно-диспетчерской службы	4
17	Уборщик служебных помещений	2,55
18	Рабочий по обслуживанию и охране здания межселенной территории	0,5
19	Рабочий по обслуживанию и ремонту здания Администрации	1
	Финансовое управление муниципального образования «Жигаловский район»	12,75 (9)
	Служащие	12 (9)
1	Отдел по бухгалтерскому учету и отчетности (в том числе специалисты по переданным полномочиям от поселений)	8,6 (6,6)
2	Бюджетный отдел (специалисты по переданным полномочиям от поселений)	2,4 (2,4)
3	Инспектор по делопроизводству	1
	Вспомогательный персонал	0,75
4	Уборщик служебных помещений	0,75
	ВСЕГО	37,55 (9)
	В том числе: служащие	24,75 (9)
	вспомогательный персонал	12,8

2. Финансирование расходов, связанных с реализацией настоящего постановления, осуществлять в пределах средств на оплату труда, предусмотренных в бюджете муниципального образования «Жигаловский район» на очередной финансовый год.

3. Настоящее постановление вступает в силу после его опубликования.

4. Опубликовать настоящее постановление в специальном выпуске «Жигаловский район» и разместить на официальном сайте муниципального образования «Жигаловский район» в информационно-телекоммуникационной сети «Интернет».

Мэр муниципального образования «Жигаловский район»

И.Н.Федоровский

Администрация муниципального образования
«Жигаловский район»
ПОСТАНОВЛЕНИЕ

«07» декабря 2022 г. №219

О внесении изменений в постановление Администрации муниципального образования «Жигаловский район» от 14.11.2022 года №185 «О внесении изменений в постановление Администрации муниципального образования «Жигаловский район» от 22.08.2016 года №87 «Об утверждении Правил определения требований к закупаемым Администрацией муниципального образования «Жигаловский район», структурными подразделениями Администрации муниципального образования «Жигаловский район», имеющими статус юридического лица, их подведомственными казенными учреждениями отдельным видам товаров, работ, услуг (в том числе предельных цен товаров, работ, услуг)»

В соответствии со статьей 19 Федерального закона от 05.04.2013 года №44-ФЗ «О контрактной системе в сфере закупок товаров, работ, услуг для обеспечения государственных и муниципальных нужд», постановлением Правительства Российской Федерации от 02.09.2015 года №926 «Об утверждении Общих правил определения требований к закупаемым заказчиками отдельным видам товаров, работ, услуг (в том числе предельных цен товаров, работ, услуг)», руководствуясь статьей 31 Устава муниципального образования «Жигаловский район»,

ПОСТАНОВЛЯЮ:

1. Внести изменения в постановление Администрации муниципального образования «Жигаловский район» от 14.11.2022 года №185 «О внесении изменений в постановление Администрации муниципального образования «Жигаловский район» от 22.08.2016 года №87 «Об утверждении Правил определения требований к закупаемым Администрацией муниципального образования «Жигаловский район», структурными подразделениями Администрации муниципального образования «Жигаловский район», имеющими статус юридического лица, их подведомственными казенными учреждениями отдельным видам товаров, работ, услуг (в том числе предельных цен товаров, работ, услуг)», имеющими статус юридического лица, их подведомственными казенными учреждениями отдельным видам товаров, работ, услуг (в том числе предельных цен товаров, работ, услуг) (далее - постановление).

1.1. Пункт 2 постановления изложить в новой редакции:

«2. Настоящее постановление вступает в силу после его официального опубликования и распространяется правоотношения, возникшие с 01 января 2022 года.»

2. Опубликовать настоящее постановление в Специальном выпуске «Жигаловский район» и разместить на официальном сайте муниципального образования «Жигаловский район» в информационно-телекоммуникационной сети «Интернет».

3. Контроль за исполнением настоящего постановления возложить на первого заместителя мэра муниципального образования «Жигаловский район» Е.О. Белякова.

Мэр муниципального образования «Жигаловский район»

И.Н. Федоровский

Администрация муниципального образования
«Жигаловский район»
ПОСТАНОВЛЕНИЕ

«25» ноября 2022 г. №203

Об утверждении Правил персонализированного финансирования дополнительного образования детей в муниципальном образовании «Жигаловский район»

В целях реализации мероприятий федерального проекта «Успех каждого ребенка» национального проекта «Образование», утвержденного протоколом президиума Совета при Президенте Российской Федерации по стратегическому развитию и национальным проектам от 3 сентября 2018 года №10, на основании Распоряжения Правительства Иркутской области от 10 июня 2020 года №532-рп «О целевой модели развития региональной системы дополнительного образования детей и системе персонализированного финансирования дополнительного образования детей в Иркутской области», Распоряжения Министерства образования Иркутской области от 27 февраля 2020 года №155мр «Об утверждении методических рекомендаций по применению Правил персонализированного финансирования дополнительного образования детей в Иркутской области», «Общими требованиями к нормативным правовым актам, муниципальным правовым актам, регулирующим предоставление субсидий, в том числе грантов в форме субсидий, юридическим лицам, индивидуальным предпринимателям, а также физическим лицам - производителям товаров, работ, услуг», утвержденными постановлением Правительства Российской Федерации от 18 сентября 2020 года №1492, руководствуясь **статьей 31** Устава муниципального образования «Жигаловский район»,

ПОСТАНОВЛЯЮ

1. Утвердить Правила персонализированного финансирования дополнительного образования детей в муниципальном образовании «Жигаловский район». (Приложение 1.)

2. Утвердить Порядок предоставления грантов в форме субсидии частным образовательным организациям, организациям, осуществляющим обучение, индивидуальным предпринимателям, муниципальным образовательным организациям, в отношении которых органом местного самоуправления муниципального образования «Жигаловский район» не осуществляются функции и полномочия учредителя, включенными в реестр поставщиков образовательных услуг в рамках системы персонализированного финансирования, в связи с оказанием услуг по реализации дополнительных общеобразовательных программ в рамках системы персонализированного финансирования» изложить в новой редакции. (Приложение 2)

3. Признать утратившими силу постановления администрации муниципального образования «Жигаловский район»:

3.1. от 22 июня 2020 года №89 «Об утверждении Правил персонализированного финансирования дополнительного образования детей в муниципальном образовании «Жигаловский район»;

3.2. от 16 сентября 2020 года №152 «О внесении изменений в постановление №89 от 22 июня 2020 года «Об утверждении Правил персонализированного финансирования дополнительного образования детей в муниципальном образовании «Жигаловский район»;

3.3. от 16 июня 2021 года №96 «О внесении изменений в постановление №89 от 22 июня 2020 года «Об утверждении Правил персонализированного финансирования дополнительного образования детей в муниципальном образовании «Жигаловский район»;

4. Опубликовать настоящее постановление в специальном выпуске «Жигаловский район» и разместить на официальном сайте муниципального образования «Жигаловский район» в информационно-телекоммуникационной сети «Интернет».

5. Контроль за исполнением настоящего постановления возложить на заместителя мэра по социально-культурным вопросам муниципального образования «Жигаловский район» Ю.С. Полханову.

Мэр муниципального образования «Жигаловский район»

И.Н. Федоровский

Правила персонифицированного финансирования дополнительного образования детей в муниципальном образовании «Жигаловский район»

1. Правила персонифицированного финансирования дополнительного образования детей в муниципальном образовании «Жигаловский район» (далее – Правила) регулируют функционирование системы персонифицированного финансирования дополнительного образования детей (далее – система персонифицированного финансирования), внедрение которой осуществляется в муниципальном образовании «Жигаловский район» с целью реализации на основании Распоряжения Правительства Иркутской области от 10 июня 2020 г. №532-рп «О целевой модели развития региональной системы дополнительного образования детей и системе персонифицированного финансирования дополнительного образования детей в Иркутской области», Распоряжения Министерства образования Иркутской области от 27 февраля 2020 г. №155мр «Об утверждении методических рекомендаций по применению Правил персонифицированного финансирования дополнительного образования детей в Иркутской области» (далее – региональные Правила).

2. Система персонифицированного финансирования вводится с целью обеспечения единства образовательного пространства и равенства образовательных возможностей для детей Иркутской области на территории муниципального образования «Жигаловский район», для оплаты образовательных услуг дополнительного образования детей по дополнительным общеобразовательным программам, реализуемым исполнителями образовательных услуг для обучающихся, проживающих на территории муниципального образования «Жигаловский район». Настоящие Правила используют понятия, предусмотренные региональными Правилами.

3. Сертификат персонифицированного финансирования в муниципальном образовании «Жигаловский район», обеспечивается за счет средств бюджета муниципального образования «Жигаловский район».

4. Администрация муниципального образования «Жигаловский район» ежегодно с учетом возрастных категорий детей, имеющих потребность в получении дополнительного образования, направленности общеобразовательных программ дополнительного образования, утверждает программу персонифицированного финансирования, в которой устанавливает номиналы сертификатов, число действующих сертификатов дополнительного образования, в том числе в разрезе отдельных категорий детей, объем обеспечения сертификатов и предоставляет данные сведения оператору персонифицированного финансирования Иркутской области для фиксации в информационной системе.

5. По всем вопросам, специально не урегулированным в настоящих Правилах, администрация муниципального образования «Жигаловский район» руководствуется региональными Правилами.

6. Финансовое обеспечение муниципальных образовательных услуг, оказываемых муниципальными образовательными организациями, включенными в реестр поставщиков образовательных услуг, в рамках системы персонифицированного финансирования, осуществляется за счет средств бюджета муниципального образования «Жигаловский район» посредством предоставления муниципальными образовательными организациями субсидии на финансовое обеспечение выполнения муниципального задания, формируемого в соответствующих объемах для муниципальных образовательных организаций.

7. Объем финансового обеспечения образовательных услуг, оказываемых муниципальными образовательными организациями, включенными в реестр поставщиков образовательных услуг, в рамках системы персонифицированного финансирования, определяется как размер нормативных затрат, установленных администрацией муниципального образования «Жигаловский район», умноженных на объем установленного вышеуказанным организациям муниципального задания в части образовательных услуг, оказываемых муниципальными образовательными организациями в рамках системы персонифицированного финансирования.

8. Муниципальное задание в части образовательных услуг, оказываемых муниципальными образовательными организациями в рамках системы персонифицированного финансирования, соглашение о порядке и условиях предоставления субсидии на финансовое обеспечение выполнения муниципального задания, корректируются в течение календарного года, на основании данных о фактическом (прогнозом) объеме реализации образовательных услуг в порядке, установленном нормативно-правовыми актами администрации муниципального образования «Жигаловский район».

9. Финансовое обеспечение образовательных услуг, оказываемых частными образовательными организациями, организациями, осуществляющими обучение, индивидуальными предпринимателями, государственными образовательными организациями, муниципальными образовательными организациями, в отношении которых органом местного самоуправления муниципального образования «Жигаловский район» не осуществляются функции и полномочия учредителя, включенными в реестр исполнителей образовательных услуг (далее – иные организации), в рамках системы персонифицированного финансирования, осуществляется за счет средств бюджета муниципального образования «Жигаловский район» посредством предоставления иным организациям грантов в форме субсидии в соответствии с положениями пункта 7 статьи 78 и пункта 4 статьи 78.1 Бюджетного кодекса РФ в связи с оказанием услуг по реализации дополнительных общеобразовательных программ в рамках системы персонифицированного финансирования в порядке, установленном органами местного самоуправления муниципального образования «Жигаловский район».

10. Объем финансового обеспечения образовательных услуг, оказываемых иными организациями в рамках системы персонифицированного финансирования, определяется как размер нормативных затрат, установленных администрацией муниципального образования «Жигаловский район», умноженных на фактический (прогнозный) объем оказываемых образовательных услуг в рамках системы персонифицированного финансирования, выраженный в человеко-часах.

Порядок предоставления грантов в форме субсидии частным образовательным организациям, организациям, осуществляющим обучение, индивидуальным предпринимателям, муниципальным образовательным организациям, в отношении которых органом местного самоуправления муниципального образования «Жигаловский район» не осуществляются функции и полномочия учредителя, включенными в реестр поставщиков образовательных услуг в рамках системы персонифицированного финансирования, в связи с оказанием услуг по реализации дополнительных общеобразовательных программ в рамках системы персонифицированного финансирования**Раздел I. Общие положения**

1. Настоящий порядок предоставления грантов в форме субсидии частным образовательным организациям, организациям, осуществляющим обучение, индивидуальным предпринимателям, государственным образовательным организациям, муниципальным образовательным организациям, в отношении которых органами местного самоуправления муниципального образования «Жигаловский район» не осуществляются функции и полномочия учредителя, включенными в реестр поставщиков образовательных услуг в рамках системы персонифицированного финансирования, в связи с оказанием услуг по реализации дополнительных общеобразовательных программ в рамках системы персонифицированного финансирования дополнительного образования детей (далее – порядок) устанавливает цели, условия и порядок предоставления грантов в форме субсидий исполнителям услуг Управлением образования администрации муниципального образования «Жигаловский район», требования к отчетности, требования об осуществлении контроля за соблюдением условий, порядка предоставления грантов в форме субсидий исполнителям услуг и ответственности за их нарушение.

2. Гранты в форме субсидии предоставляются с целью исполнения полномочий органов местного самоуправления муниципального образования «Жигаловский район» по организации предоставления дополнительного образования детей в рамках системы персонифицированного финансирования дополнительного образования детей в рамках реализации мероприятий федерального проекта «Успех каждого ребенка» национального проекта «Образование», утвержденного протоколом президиума Совета при Президенте Российской Федерации по стратегическому развитию и национальным проектам от 24.12.2018 №16.

3. Основные понятия, используемые в настоящем порядке:

1) образовательная услуга – образовательная услуга по реализации дополнительной общеобразовательной программы, включенной в реестр сертифицированных программ в рамках системы персонифицированного финансирования;

2) потребитель услуг – родитель (законный представитель) обучающегося – участника системы персонифицированного финансирования, имеющего сертификат дополнительного образования, обучающийся, достигший возраста 14 лет – участник системы персонифицированного финансирования, имеющий сертификат, имеющий сертификат дополнительного образования, включенные в реестр потребителей в соответствии с региональными Правилами;

3) исполнитель услуг – участник отбора в форме запроса предложений, являющийся частной образовательной организацией, организацией, осуществляющей обучение, индивидуальным предпринимателем, государственной образовательной организацией, муниципальной образовательной организацией, в отношении которой органами местного самоуправления муниципального образования «Жигаловский район» не осуществляются функции и полномочия учредителя, включенной в реестр исполнителей образовательных услуг в рамках системы персонифицированного финансирования;

4) гранты в форме субсидии – средства, предоставляемые исполнителям услуг Управлением образования администрации муниципального образования «Жигаловский район» на безвозмездной и безвозвратной основе по результатам отбора в связи с оказанием образовательных услуг в рамках системы персонифицированного финансирования;

5) отбор исполнителей услуг – совокупность действий, которые осуществляются потребителями услуг с целью выбора образовательной услуги в соответствии с требованиями, установленными региональными Правилами;

6) уполномоченный орган – Управление образование администрации муниципального образования «Жигаловский район» (Далее-уполномоченный орган) являющийся главным распорядителем средств местного бюджета, до которого в соответствии с бюджетным законодательством Российской Федерации как до получателя бюджетных средств доведены в установленном порядке лимиты бюджетных обязательств на предоставление грантов в форме субсидии на соответствующий финансовый год и плановый период, уполномоченный на проведение отбора и предоставление гранта в форме субсидии;

7) региональные Правила – Правила персонифицированного финансирования дополнительного образования детей в Иркутской области, утверждённые распоряжением Министерства образования Иркутской области

Понятия, используемые в настоящем порядке, не определенные настоящим пунктом, применяются в том значении, в каком они используются в региональных Правилах.

4. Уполномоченный орган осуществляет предоставление грантов в форме субсидии из бюджета муниципального образования «Жигаловский район» в соответствии с решением Думы муниципального образования «Жигаловский район» о бюджете муниципального образования «Жигаловский район» на текущий финансовый год и плановый период в пределах утвержденных лимитов бюджетных обязательств в рамках муниципальной программы «Развитие образования на 2020-2026 г.г»

5. Гранты в форме субсидии предоставляются в рамках мероприятия «Обеспечение внедрения персонифицированного финансирования» муниципальной программы «Развитие образования на 2020-2026 г.г». Действие настоящего порядка не распространяется на осуществление финансовой (грантовой) поддержки в рамках иных муниципальных программ (подпрограмм) муниципального образования «Жигаловский район».

6. Категории получателей субсидий, имеющих право на получение гранта в форме субсидии: частные образовательные организации, организации, осуществляющие обучение, индивидуальные предприниматели, государственные образовательные организации, муниципальные образовательные организации, в отношении которых органами местного самоуправления муниципального образования «Жигаловский район» не осуществляются функции и полномочия учредителя, включенные в реестр исполнителей образовательных услуг в рамках системы персонифицированного финансирования в соответствии с региональными Правилами.

7. Сведения о субсидиях размещаются на едином портале бюджетной системы Российской Федерации в информационно-телекоммуникационной сети «Интернет» (далее – единый портал) (в разделе единого портала) при формировании проекта решения о бюджете (проекта решения о внесении изменений в решение о бюджете).

Раздел. II. Порядок проведения отбора исполнителей услуг

8. Отбор исполнителей услуг производится в форме запроса предложений на основании заявок, направленных участниками отбора для участия в отборе, исходя из соответствия участника отбора критериям отбора и очередности поступления заявок на участие в отборе и обеспечивается ведением реестра исполнителей услуг, реестра сертифицированных образовательных программ, а также выполнением участниками системы персонифицированного финансирования действий, предусмотренных региональными Правилами.

9. Объявление о проведении отбора размещается на официальном сайте уполномоченного органа в информационно-телекоммуникационной сети «Интернет» (далее – официальный сайт), на котором обеспечивается проведение отбора, не позднее чем за 30 календарных дней до даты начала проведения отбора.

10. Отбор проводится ежегодно с 1 января по 5 декабря.

Дата начала приема предложений (заявок): 1 января.

Дата окончания приема предложений (заявок): 15 ноября.

11. В объявлении о проведении отбора указываются следующие сведения:

1) сроки проведения отбора (даты и времени начала (окончания) подачи (приема) заявок исполнителей услуг), которые не могут быть меньше 30 календарных дней, следующих за днем размещения объявления о проведении отбора;

2) наименование, место нахождения, почтовый адрес, адрес электронной почты уполномоченного органа;

3) цели предоставления субсидии в соответствии с пунктом 2 настоящего Порядка, а также результаты предоставления субсидии в соответствии с пунктом 39 настоящего Порядка;

4) доменное имя, и (или) сетевой адрес, и (или) указатель страниц официального сайта, на котором обеспечивается проведение отбора;

5) требования к исполнителям услуг в соответствии с пунктом 12 настоящего Порядка и перечень документов, представляемых исполнителями услуг для подтверждения их соответствия указанным требованиям;

6) порядок подачи заявок исполнителями услуг и требований, предъявляемых к форме и содержанию заявок, подаваемых исполнителями услуг, в соответствии с пунктом 14 настоящего Порядка;

7) порядок отзыва заявок исполнителей услуг, порядок возврата заявок исполнителей услуг, определяющий в том числе основания для возврата заявок исполнителей услуг, порядок внесения изменений в заявки исполнителей услуг;

8) правила рассмотрения и оценки заявок исполнителей услуг в соответствии с пунктом 17 настоящего Порядка;

9) порядок предоставления исполнителям услуг разъяснений положений объявления о проведении отбора, даты начала и окончания срока такого предоставления;

10) срок, в течение которого победитель (победители) отбора должны подписать рамочное соглашение о предоставлении грантов в форме субсидий (далее – рамочное соглашение);

11) условия признания победителя (победителей) отбора уклонившимся от заключения соглашения;

12) дата размещения результатов отбора на официальном сайте, на котором обеспечивается проведение отбора, которая не может быть позднее 14-го календарного дня, следующего за днем определения победителя отбора.

12. Исполнитель услуг вправе участвовать в отборе исполнителей услуг при одновременном соответствии на 1 число месяца, в котором им подается заявка на участие в отборе, следующим требованиям:

1) исполнитель услуг включен в реестр исполнителей образовательных услуг;

2) образовательная услуга включена в реестр сертифицированных программ;

3) участник отбора не является иностранным юридическим лицом, а также российским юридическим лицом, в уставном (складочном) капитале которого доля участия иностранных юридических лиц, местом регистрации которых является государство (территория), включенное в утверждаемый Министерством финансов Российской Федерации перечень государств и территорий, предоставляющих льготный налоговый режим налогообложения и (или) не предусматривающих раскрытия и предоставления информации при проведении финансовых операций (офшорные зоны), в совокупности превышает 50 процентов;

4) участник отбора не получает средства из бюджета муниципального образования «Жигаловский район» в соответствии с иными правовыми актами на цели, установленные настоящим порядком;

5) у участника отбора на начало финансового года отсутствует просроченная задолженность по возврату в бюджет муниципального образования «Жигаловский район» субсидий, бюджетных инвестиций, предоставленных в том числе в соответствии с иными правовыми актами;

6) у участника отбора отсутствует неисполненная обязанность по уплате налогов, сборов, страховых взносов, пеней, штрафов и процентов, подлежащих уплате в соответствии с законодательством Российской Федерации о налогах и сборах, на начало финансового года;

7) участник отбора, являющийся юридическим лицом, не должен находиться в процессе ликвидации, реорганизации (за исключением реорганизации в форме присоединения к юридическому лицу, являющемуся участником отбора, другого юридического лица), в отношении него не введена процедура банкротства, деятельность участника отбора не должна быть приостановлена в порядке, предусмотренном законодательством Российской Федерации, а участник отбора, являющийся индивидуальным предпринимателем, не должен прекратить деятельность в качестве индивидуального предпринимателя;

8) в реестре дисквалифицированных лиц отсутствуют сведения о дисквалифицированных руководителе, членах коллегиального исполнительного органа, лице, исполняющем функции единоличного исполнительного органа, или главном бухгалтере участника отбора, являющегося юридическим лицом, об индивидуальном предпринимателе являющихся участниками отбора;

9) участник отбора, являющийся бюджетным или автономным учреждением, предоставил согласие органа, осуществляющего функции и полномочия учредителя в отношении этого учреждения, на участие в отборе, оформленное на бланке указанного органа.

13. Документы, подтверждающие соответствие исполнителя услуг критериям, указанным в пункте 12, запрашиваются уполномоченным органом самостоятельно в рамках межведомственного взаимодействия в органах государственной власти и органах местного самоуправления, в распоряжении которых находятся указанные документы (сведения, содержащиеся в них), в том числе в электронной форме с использованием системы межведомственного электронного взаимодействия, если исполнитель услуг не представил указанные документы по собственной инициативе.

14. Для участия в отборе исполнитель услуг после получения уведомления оператора персонализированного финансирования о создании записи в реестре сертифицированных программ в электронной форме с использованием информационно-телекоммуникационных сетей общего пользования и автоматизированной информационной системы «Навигатор дополнительного образования в Иркутской области» (далее – информационная система) путем заполнения соответствующих экранных форм в личном кабинете направляет в уполномоченный орган заявку на участие в отборе и заключение с уполномоченным органом рамочного соглашения, содержащую, в том числе, согласие на публикацию (размещение) в информационно-телекоммуникационной сети "Интернет" информации об исполнителе услуг, о подаваемой исполнителем услуг заявке, иной информации об исполнителе услуг, связанной с соответствующим отбором.

Исполнители услуг, являющиеся индивидуальными предпринимателями, одновременно с направлением заявки на участие в отборе направляют в уполномоченный орган согласие на обработку персональных данных по форме, установленной уполномоченным органом, по адресу электронной почты, указанному в объявлении о проведении отбора в соответствии с подпунктом 2 пункта 2.2 настоящего Порядка, либо посредством почтовой связи, либо в течение 2 рабочих дней после подачи заявки на участие в отборе должны лично явиться в уполномоченный орган для подписания указанного согласия.

15. Исполнитель услуг вправе отозвать заявку на участие в отборе, путем направления в уполномоченный орган соответствующего заявления. При поступлении соответствующего заявления уполномоченный орган в течение одного рабочего дня исключает заявку на участие в отборе исполнителя услуг из проведения отбора.

16. Изменения в заявку на участие в отборе вносятся по заявлению исполнителя услуг, направленному в адрес уполномоченного органа, в течение двух рабочих дней после поступления такого заявления.

17. Должностные лица уполномоченного органа рассматривают заявку исполнителя услуг на участие в отборе и в течение 5-ти рабочих дней с момента направления исполнителем услуг заявки на участие в отборе принимают решение о заключении рамочного соглашения с исполнителем услуг либо решение об отказе в заключении рамочного соглашения с исполнителем услуг.

В случае принятия решения о заключении рамочного соглашения с исполнителем услуг, уполномоченный орган в течение 2-х рабочих дней направляет исполнителю услуг рамочное соглашение по форме, утвержденной приказом Финансового управления муниципального образования «Жигаловский район», подписанное в двух экземплярах. Исполнитель услуг обязан в течение 5 рабочих дней с момента получения подписанного уполномоченным органом рамочного соглашения, подписать рамочное соглашение и направить один подписанный экземпляр в уполномоченный орган.

18. Решение об отклонении заявки на стадии рассмотрения и об отказе в заключении рамочного соглашения с исполнителем услуг принимается уполномоченным органом в следующих случаях:

- 1) несоответствие исполнителя услуг требованиям, установленным пунктом 12 настоящего Порядка;
- 2) несоответствие представленной исполнителем услуг заявки требованиям к заявкам участников отбора, установленным в объявлении о проведении отбора;
- 3) недостоверность представленной исполнителем услуг информации, в том числе информации о месте нахождения и адресе юридического лица;
- 4) подача исполнителем услуг заявки после даты, определенной для подачи заявок;
- 5) наличие заключенного между уполномоченным органом и исполнителем услуг в соответствии с настоящим порядком и не расторгнутого на момент принятия решения рамочного соглашения.

19. Информация о результатах рассмотрения заявки исполнителя услуг размещается на официальном сайте, на котором обеспечивается проведение отбора, не позднее чем через 14 календарных дней после определения победителей отбора и должна содержать:

- 1) дата, время и место проведения рассмотрения заявок;
- 2) информация об исполнителях услуг, заявки которых были рассмотрены;
- 3) информация об исполнителях услуг, заявки которых были отклонены, с указанием причин их отклонения, в том числе положений объявления о проведении отбора, которым не соответствуют такие заявки;
- 4) наименование получателя (получателей) субсидии, с которым заключается соглашение, и порядок расчета размера предоставляемой получателю (получателям) субсидии.

20. Рамочное соглашение с исполнителем услуг должно содержать следующие положения:

- 1) наименование исполнителя услуг и уполномоченного органа;
- 2) обязательство исполнителя услуг о приеме на обучение по образовательной программе (части образовательной программы) определенного числа обучающихся;
- 3) порядок формирования и направления уполномоченным органом исполнителю услуг соглашений о предоставлении исполнителю услуг гранта в форме субсидии в форме безотзывной оферты;
- 4) условие о согласии исполнителя услуг на осуществление в отношении него проверки уполномоченным органом и органом муниципального финансового контроля соблюдения условий и порядка предоставления гранта, в том числе в части достижения результатов предоставления гранта, а также проверки соблюдения исполнителем услуг порядка и условий предоставления гранта в соответствии со статьями 268 1 и 269 2 Бюджетного кодекса Российской Федерации;
- 5) условие о согласовании новых условий соглашения или о расторжении соглашения при недостижении согласия по новым условиям в случае уменьшения главному распорядителю как получателю бюджетных средств ранее доведенных лимитов бюджетных обязательств, приводящего к невозможности предоставления субсидии в размере, определенном в соглашении о предоставлении грантов в форме субсидии.

Раздел III. Условия и порядок предоставления грантов

21. Проверка на соответствие исполнителя услуг требованиям, установленным пунктом 12 настоящего Порядка, производится при проведении отбора в соответствии с разделом II настоящего Порядка.

22. Размер гранта в форме субсидии исполнителей услуг, заключивших рамочное соглашение, рассчитывается на основании выбора потребителями услуг образовательной услуги и/или отдельной части образовательной услуги в порядке, установленном региональными Правилами.

23. Размер гранта в форме субсидии исполнителей услуг, заключивших рамочное соглашение, рассчитывается на основании выбора потребителями услуг образовательной услуги и/или отдельной части образовательной услуги, как сумма стоимости услуг по реализации дополнительных общеобразовательных программ в соответствии с договорами об образовании, заключенными исполнителем услуг и указанными в заявках на авансирование средств из местного бюджета (заявках на перечисление средств из местного бюджета), по следующей формуле:

$$G_i = \sum (C_1 \times n_1 + C_2 \times n_2 + C_n \times n_n), \text{ где}$$

G_i – размер гранта в форме субсидии;

C_n – объем услуги в чел./часах;

n_n – нормативные затраты на оказание услуги.

24. Исполнитель услуг ежемесячно в срок, установленный уполномоченным органом, формирует и направляет посредством информационной системы в уполномоченный орган заявку на авансирование средств из местного бюджета, содержащую сумму и месяц авансирования, и реестр договоров об

образовании, по которым запрашивается авансирование (далее – реестр договоров на авансирование).

25. Реестр договоров на авансирование содержит следующие сведения:

- 1) наименование исполнителя услуг;
- 2) основной государственный регистрационный номер юридического лица (основной государственный регистрационный номер индивидуального предпринимателя);
- 3) месяц, на который предполагается авансирование;
- 4) идентификаторы (номера) сертификатов дополнительного образования;
- 5) реквизиты (даты и номера заключения) договоров об образовании;
- 6) объем финансовых обязательств на текущий месяц в соответствии с договорами об образовании.

26. Заявка на авансирование исполнителя услуг предусматривает оплату ему в объеме не более 50 процентов от совокупных финансовых обязательств на текущий месяц в соответствии с договорами об образовании, включенными в реестр договоров на авансирование.

27. В случае наличия переплаты в отношении исполнителя услуг, образовавшейся в предыдущие месяцы, объем перечисляемых средств в соответствии с заявкой на авансирование снижается на величину соответствующей переплаты.

28. Исполнитель услуг ежемесячно не позднее последнего дня месяца (далее – отчетный месяц), определяет объем оказания образовательных услуг в отчетном месяце, не превышающий общий объем, установленный договорами об образовании.

29. Исполнитель услуг ежемесячно в срок, установленный уполномоченным органом, формирует и направляет посредством информационной системы в уполномоченный орган заявку на перечисление средств из местного бюджета, а также реестр договоров об образовании, по которым были оказаны образовательные услуги за отчетный месяц (далее – реестр договоров на оплату).

30. Реестр договоров на оплату должен содержать следующие сведения:

- 1) наименование исполнителя услуг;
- 2) основной государственный регистрационный номер юридического лица (основной государственный регистрационный номер индивидуального предпринимателя);
- 3) месяц, за который сформирован реестр;
- 4) идентификаторы (номера) сертификатов дополнительного образования;
- 5) реквизиты (даты и номера заключения) договоров об образовании;
- 6) долю образовательных услуг, оказанных за отчетный месяц, в общем количестве образовательных услуг, предусмотренных договорами об образовании (в процентах);
- 7) объем финансовых обязательств за отчетный месяц с учетом объема образовательных услуг, оказанных за отчетный месяц.

31. Заявка на перечисление средств выставляется на сумму, определяемую как разница между совокупным объемом финансовых обязательств за отчетный месяц перед исполнителем услуг и объемом средств, перечисленных по заявке на авансирование исполнителя услуг. В случае, если размер оплаты, произведенной по заявке на авансирование исполнителя услуг, превышает совокупный объем обязательств за отчетный месяц, заявка на перечисление средств не выставляется, а размер переплаты за образовательные услуги, оказанные за отчетный месяц, учитывается при производстве авансирования исполнителя услуг в последующие периоды.

32. Выполнение действий, предусмотренных пунктом 29 настоящего порядка, при перечислении средств за образовательные услуги, оказанные в декабре, осуществляется до 15 декабря текущего года.

33. В предоставлении гранта может быть отказано в следующих случаях:

- 1) несоответствие представленных исполнителем услуг документов требованиям настоящего порядка, или непредставление (представление не в полном объеме) указанных документов;
- 2) установление факта недостоверности представленной исполнителем услуг информации.

34. Уполномоченный орган в течение 5 рабочих дней с момента получения заявки на авансирование средств из местного бюджета (заявки на перечисление средств из местного бюджета) формирует и направляет соглашение о предоставлении исполнителю услуг гранта в форме субсидии в форме безотзывной оферты, содержащее следующие положения:

- 1) наименование исполнителя услуг и уполномоченного органа;
- 2) размер гранта в форме субсидии, соответствующий объему финансовых обязательств уполномоченного органа, предусмотренных договорами об образовании;
- 3) обязательство уполномоченного органа о перечислении средств местного бюджета исполнителю услуг;
- 4) заключение соглашения путем подписания исполнителем услуг соглашения в форме безотзывной оферты;
- 5) условие соблюдения исполнителем услуг запрета приобретения за счет полученного гранта в форме субсидии иностранной валюты, за исключением операций, осуществляемых в соответствии с валютным законодательством Российской Федерации при закупке (поставке) высокотехнологичного импортного оборудования, сырья и комплектующих изделий, а также связанных с достижением результатов предоставления этих средств иных операций, определенных муниципальными правовыми актами, регулирующими порядок предоставления грантов в форме субсидий;
- 6) порядок и сроки перечисления гранта в форме субсидии;
- 7) порядок взыскания (возврата) средств гранта в форме субсидии в случае нарушения порядка и условий его предоставления;
- 8) порядок, формы и сроки представления отчетов;
- 9) ответственность сторон за нарушение условий соглашения.
- 10) условие о согласовании новых условий соглашения или о расторжении соглашения при недостижении согласия по новым условиям в случае уменьшения главному распорядителю как получателю бюджетных средств ранее доведенных лимитов бюджетных обязательств, приводящего к невозможности предоставления субсидии в размере, определенном в соглашении о предоставлении грантов в форме субсидии.

35. Типовая форма соглашения о предоставлении исполнителю услуг гранта в форме субсидии (дополнительного соглашения к соглашению, в том числе дополнительного соглашения о расторжении соглашения (при необходимости) устанавливается финансовым органом муниципального образования.

36. Перечисление гранта в форме субсидии осуществляется в течение 5-ти рабочих дней с момента заключения соглашения о предоставлении гранта в форме субсидии на следующие счета исполнителя услуг:

- 1) расчетные счета, открытые исполнителям услуг – индивидуальным предпринимателям, юридическим лицам (за исключением бюджетных (автономных) учреждений) в российских кредитных организациях;
- 2) лицевые счета, открытые исполнителям услуг – бюджетным учреждениям в территориальном органе Федерального казначейства или финансовом органе субъекта Российской Федерации (муниципального образования);
- 3) лицевые счета, открытые исполнителям услуг – автономным учреждениям в территориальном органе Федерального казначейства, финансовом органе субъекта Российской Федерации (муниципального образования), или расчетные счета в российских кредитных организациях.

37. Грант в форме субсидии не может быть использован на:

- 1) капитальное строительство и инвестиции;
- 2) приобретение иностранной валюты, за исключением операций, осуществляемых в соответствии с валютным законодательством Российской Федерации при закупке (поставке) высокотехнологичного импортного оборудования, сырья и комплектующих изделий, а также связанных с достижением результатов предоставления этих средств иных операций, определенных муниципальными правовыми актами, регулирующими
- 3) порядок предоставления грантов в форме субсидии; деятельность, запрещенную действующим законодательством.

38. В случае невыполнения исполнителем услуг условий соглашения о предоставлении гранта в форме субсидии и порядка предоставления грантов в форме субсидии Управление образования администрации муниципального образования «Жигаловский район», досрочно расторгает соглашение с последующим возвратом гранта в форме субсидии.

Раздел IV. Требования к отчетности

39. Результатом предоставления гранта является проведение образовательных мероприятий в объеме, указанном исполнителем услуг в заявках на авансирование средств из местного бюджета (заявках на перечисление средств из местного бюджета), с даты заключения рамочного соглашения в соответствии с пунктом 14 настоящего порядка по дату окончания действия (расторжения) рамочного соглашения.

40. Исполнитель услуг предоставляет в уполномоченный орган:

- 1) не позднее 25 числа месяца, следующего за месяцем предоставления гранта, отчет об осуществлении расходов, источником финансового обеспечения

которых является субсидия, по форме, определенной типовой формой соглашения, установленной финансовым органом муниципального образования;
2) отчет об оказанных образовательных услугах в рамках системы персонализированного финансирования в порядке, сроки, и по форме, установленным уполномоченным органом в соглашении о предоставлении гранта.

Раздел V. Порядок осуществления контроля за соблюдением целей, условий и порядка предоставления грантов и ответственности за их несоблюдение

41. Орган муниципального финансового контроля осуществляет проверку соблюдения условий и порядка предоставления грантов в форме субсидий их получателями, в том числе в части достижения результатов предоставления гранта, а также проверки соблюдения исполнителем услуг порядка и условий предоставления гранта в соответствии со статьями 268 1 и 269 2 Бюджетного кодекса Российской Федерации.

42. В целях соблюдения условий и порядка предоставления грантов в форме субсидий ее получателями, орган муниципального финансового контроля осуществляет обязательную проверку получателей грантов в форме субсидий, направленную на:

- 1) обеспечение соблюдения бюджетного законодательства Российской Федерации и иных правовых актов, регулирующих бюджетные правоотношения;
- 2) подтверждение достоверности, полноты и соответствия требованиям представления отчетности;
- 3) соблюдение условий и порядка предоставления гранта в форме субсидий.

43. Уполномоченный орган и Финансовое управление муниципального образования «Жигаловский район» осуществляют мониторинг достижения результатов предоставления субсидии исходя из достижения значений результатов предоставления субсидии, определенных соглашением, и событий, отражающих факт завершения соответствующего мероприятия по получению результата предоставления субсидии (контрольная точка), в порядке и по формам, которые установлены приказом Министерства финансов Российской Федерации от 29.09.2021 № 138н «Об утверждении Порядка проведения мониторинга достижения результатов предоставления субсидий, в том числе грантов в форме субсидий, юридическим лицам, индивидуальным предпринимателям, физическим лицам-производителям товаров, работ, услуг».

44. Контроль за выполнением условий соглашения о предоставлении гранта в форме субсидии и организацию процедуры приема отчета об оказанных образовательных услугах в рамках системы персонализированного финансирования в сроки, установленные соглашением о предоставлении грантов в форме субсидии, осуществляет уполномоченный орган.

45. Орган муниципального финансового контроля осуществляет последующий финансовый контроль за целевым использованием грантов в форме субсидии.

Раздел VI. Порядок возврата грантов в форме субсидии

46. Гранты в форме субсидии подлежат возврату исполнителем услуг в бюджет муниципального образования «Жигаловский район» в случае нарушения порядка, целей и условий их предоставления, в том числе непредоставления отчета об оказанных образовательных услугах в рамках системы персонализированного финансирования в сроки, установленные соглашением о предоставлении гранта в форме субсидии.

47. За полноту и достоверность представленной информации и документов несет ответственность исполнитель услуг.

48. Возврат гранта в форме субсидии в бюджет муниципального образования осуществляется исполнителем услуг в течение 10-и рабочих дней с момента получения соответствующего уведомления о возврате гранта в форме субсидии с указанием причин и оснований для возврата гранта в форме субсидий и направляется уполномоченным органом в адрес исполнителя услуг.

Сообщение о возможном установлении публичного сервитута

В соответствии со статьей 39.42 Земельного кодекса Российской Федерации администрация муниципального образования «Жигаловский район» информирует о возможном установлении публичного сервитута:

№	Адрес или местоположение земельного участка	Кадастровый номер	Площадь (кв.м)	Вид права	Цель, для которой устанавливается публичный сервитут
1	Иркутская область, Жигаловский район*	38:03:110503:44	148	публичный сервитут на 49 лет	Для размещения объекта электросетевого хозяйства: Электросетевой комплекс «Жигалово-1»
2	Иркутская область, Жигаловский район*	38:03:110401:53	188	публичный сервитут на 49 лет	Для размещения объекта электросетевого хозяйства: Электросетевой комплекс «Жигалово-1»
3	Иркутская область, Жигаловский район*	38:03:110502:36	143	публичный сервитут на 49 лет	Для размещения объекта электросетевого хозяйства: Электросетевой комплекс «Жигалово-1»

* согласно схемы границ публичного сервитута. Полная версия информации размещена на сайте муниципального образования «Жигаловский район» (<https://жигаловский-район.рф>) на сайте Тутурского сельского поселения (<http://admtutura.ru/>),.

Заинтересованные лица могут ознакомиться с поступившим ходатайством об установлении публичного сервитута и прилагаемой к нему схемы границ публичного сервитута в Администрацию муниципального образования «Жигаловский район», адрес: 666402, Иркутская область, Жигаловский район, р.п. Жигалово, ул. Советская, д. 25, время приема: понедельник-пятница с 8:00 до 12:00 и с 13:00 до 17:00; в Администрации Тутурского сельского поселения, адрес: 666415, Иркутская область, Жигаловский район, село Тутура, улица Куйбышева, дом 43 А, время приема: понедельник-пятница с 9:00 до 13:00 и с 14:00 до 18:00. Подать заявления об учете прав на земельный участок, в отношении которых поступило ходатайство об установлении публичного сервитута, можно в Отделе по управлению муниципальным имуществом, Администрации муниципального образования «Жигаловский район», адрес: 666402, Иркутская область, Жигаловский район, р.п. Жигалово, ул. Советская, д. 25 время приема: понедельник-пятница с 8:00 до 12:00 и с 13:00 до 17:00, каб. 311.

Срок приема заявлений с момента опубликования настоящего сообщения в течение 30 дней.

Правообладатели земельных участков, подавшие заявления по истечении указанного срока, несут риски невозможности обеспечения их прав в связи с отсутствием информации о таких лицах и их правах на земельные участки.

Учредитель: Администрация муниципального образования
«Жигаловский район»
Адрес учредителя, редакции, издателя:
666402, Иркутская область, Жигаловский район,
п. Жигалово, ул. Советская, 25
E-mail: secretar@irmail.ru, тел./факс: 8(39551)3-21-69
Официальный сайт: <http://жигаловский-район.рф/>

За содержание материалов и объявлений
редакция ответственности не несет.
Адрес типографии: 664020, Иркутская область, г. Иркутск, ул. Новаторов, 3,
ООО «Типография «Иркут»,
тел.: 8(3952)48-17-53, 8(3952)203-523
Тираж: 50 экз.
Главный редактор: С.В.Стрелова
Верстка: Е.М.Рудых